

Dell™ Inspiron™ 531 - Manuel du propriétaire

Modèle DCMA

Remarques, avis et précautions



REMARQUE : Une REMARQUE indique des informations importantes qui peuvent vous aider à mieux utiliser votre ordinateur.



AVIS : Un AVIS vous avertit d'un risque de dommage matériel ou de perte de données et vous indique comment éviter le problème.



PRÉCAUTION : Une PRÉCAUTION indique un risque potentiel d'endommagement du matériel, de blessure corporelle ou de mort.

Si vous avez acheté un ordinateur Dell™ série n, aucune des références aux systèmes d'exploitation Microsoft® Windows® faites dans ce document n'est applicable.

Abréviations et sigles

Pour obtenir la liste complète des abréviations et des sigles, consultez le "Glossaire", à la page 197.

Les informations contenues dans ce document peuvent être modifiées sans préavis.

© 2007 Dell Inc. Tous droits réservés.

La reproduction de ce document de quelque manière que ce soit sans l'autorisation écrite de Dell Inc. est strictement interdite.

Marques utilisées dans ce document : *Dell*, le logo *DELL*, *Yours Is Here*, *Inspiron*, *Dell TravelLite* et *Strike Zone* sont des marques de Dell Inc. ; *Bluetooth* est une marque déposée de Bluetooth SIG, Inc. utilisée par Dell sous licence ; *Microsoft*, *Windows* et *Windows Vista* sont des marques ou des marques déposées de Microsoft Corporation aux États-Unis et/ou dans d'autres pays ; *Intel* et *Intel SpeedStep* sont des marques déposées de Intel Corporation ; *AMD*, *AMD Athlon*, *AMD Sempron* et *Cool 'n' Quiet* sont des marques d'Advanced MicroDevices, Inc ; *Nvidia* est une marque déposée de Nvidia Corporation aux États-Unis et/ou dans d'autres pays.

Tous les autres noms de marques et marques commerciales utilisés dans ce document se rapportent aux sociétés propriétaires de ces marques et de ces noms ou à leurs produits. Dell Inc. décline tout intérêt dans l'utilisation des marques déposées et des noms de marques ne lui appartenant pas.

Modèle DCMA

Novembre 2007

N/P KP112

Rév. A03

Sommaire

Recherche d'informations	11
1 Configuration et utilisation de l'ordinateur	15
Vue avant de l'ordinateur	15
Vue arrière de l'ordinateur	18
Connecteurs du panneau arrière	20
Installation de l'ordinateur dans un endroit fermé	22
Installation d'une imprimante	24
Câble de l'imprimante	25
Connexion d'une imprimante USB	25
Lecture de CD et de DVD	26
Réglage du volume	28
Réglage de l'image	28
Copie de CD et de DVD	29
Comment copier un CD ou un DVD	29
Utilisation de CD et de DVD vierges	30
Astuces	31
Utilisation d'un lecteur de carte (en option)	32

Connexion de deux moniteurs	34
Connexion de deux moniteurs équipés de connecteurs VGA	34
Connexion d'un moniteur avec connecteur VGA et d'un moniteur avec connecteur DVI	35
Connexion d'un téléviseur	36
Modification des paramètres d'affichage	36
Gestion de l'alimentation	36
Mode Veille	37
Mode Veille prolongée	38
Propriétés des modes de gestion de l'alimentation	39
Activation de la technologie Cool 'n' Quiet	41
À propos des configurations RAID	41
Configuration RAID de niveau 1	41
Configuration des disques durs pour le mode RAID	42
Utilisation de l'utilitaire ROM Nvidia MediaShield	44
Utilisation de Nvidia MediaShield	46
Transfert d'informations vers un nouvel ordinateur	47
Windows Vista	47
Configuration d'un réseau domestique	48
Connexion à une carte réseau	48
Assistant Configuration du réseau	49
Connexion à Internet	49
Configuration de la connexion Internet	50

2	Résolution des incidents	53
	Conseils de dépannage	53
	Incidents liés à la pile	53
	Incidents liés aux lecteurs	54
	Incidents liés aux lecteurs de CD et de DVD	55
	Incidents liés au disque dur	56
	Incidents liés à la messagerie, au modem et à Internet	57
	Messages d'erreur	59
	Incidents liés au clavier	60
	Incidents liés aux logiciels et blocages	61
	L'ordinateur ne démarre pas	61
	L'ordinateur ne répond plus	61
	Un programme ne répond plus	61
	Un programme se bloque continuellement	62
	Un programme a été conçu pour une version précédente de Microsoft® Windows®	62
	Un écran bleu apparaît	62
	Autres incidents logiciels	63
	Incidents liés au lecteur de carte	64
	Incidents liés à la mémoire	65
	Incidents liés à la souris	66
	Incidents liés au réseau	67
	Incidents liés à l'alimentation	68
	Incidents liés aux imprimantes	69

Incidents liés au scanner	70
Incidents liés au son et aux haut-parleurs	71
Les haut-parleurs n'émettent aucun son	71
Les écouteurs n'émettent aucun son	72
Incidents liés à l'affichage et au moniteur	73
L'écran est vide	73
L'écran est difficilement lisible	74
3 Outils de dépannage	75
Voyants d'alimentation	75
Codes sonores	76
Messages du système	78
Dell Diagnostics	81
Quand utiliser Dell Diagnostics	81
Lancement de Dell Diagnostics à partir du disque dur	81
Lancement de Dell Diagnostics à partir du support <i>Drivers and Utilities</i>	82
Menu principal de Dell Diagnostics	83
Pilotes	85
Qu'est-ce qu'un pilote ?	85
Identification des pilotes	85
Réinstallation des pilotes et des utilitaires	86
Dépannage des incidents logiciels et matériels sous Windows Vista	88

Restauration du système d'exploitation	89
Utilisation de la fonction Restauration du système de Windows Vista	90
Utilisation de Dell PC Restore	92
Utilisation du CD du système d'exploitation	95
4 Retrait et installation de pièces	97
Avant de commencer	97
Outils recommandés	97
Mise hors tension de l'ordinateur	98
Avant d'intervenir à l'intérieur de l'ordinateur	98
Retrait du capot	99
Vue interne de l'ordinateur	101
Composants de la carte système	102
Affectation des broches du connecteur d'alimentation en CC	104
Mémoire	108
Consignes générales d'installation de la mémoire	108
Installation d'une barrette de mémoire	110
Retrait d'une barrette de mémoire	112
Cartes	113
Cartes PCI et PCI Express	113
Cadre	120
Retrait du cadre	120
Réinstallation du cadre	122

Lecteurs	123
Câblage recommandé pour les lecteurs	124
Connexion des câbles de lecteurs	124
Connecteurs d'interface des lecteurs	124
Connexion et déconnexion des câbles de lecteurs	125
Disques durs	125
Installation d'un second disque dur	128
Lecteur de disquette	130
Lecteur de carte	136
Lecteur de CD ou de DVD	139
Pile	146
Remplacement de la pile	146
Bloc d'alimentation	148
Remplacement du bloc d'alimentation	148
Processeur	150
Retrait du processeur	150
Installation du processeur	153
Panneau d'E/S	156
Retrait du panneau d'E/S	156
Installation du panneau d'E/S	157
Ventilateur du processeur	159
Retrait du ventilateur du processeur	159
Installation du ventilateur du processeur	162
Ventilateur du châssis	164
Retrait du ventilateur du châssis	165
Réinstallation du ventilateur du châssis	166

Carte système	167
Retrait de la carte système	167
Installation de la carte système	169
Réinstallation du capot	169
5 Annexe	171
Spécifications	171
Programme de configuration du système	176
Présentation	176
Accès au programme de configuration du système	177
Options du programme de configuration du système	178
Séquence d’amorçage	180
Effacement des mots de passe oubliés	182
Effacement des paramètres CMOS	183
Mise à jour du BIOS	184
Nettoyage de l’ordinateur	185
Ordinateur, clavier et moniteur	185
Souris	185
Lecteur de disquette	186
CD et DVD	186
Règles de support technique de Dell (États-Unis uniquement)	187
Définition des périphériques et logiciels “installés par Dell”	187
Définition des périphériques et logiciels “tiers”	188

Réglementation de la FCC (États-Unis uniquement)	188
FCC - Classe B	188
Obtention d'aide	189
Demande d'assistance	189
Support technique et service clientèle	190
DellConnect	191
Services en ligne	191
Service AutoTech	192
Service automatisé de suivi des commandes	192
Incidents liés à votre commande	192
Informations produit	193
Renvoi d'articles pour une réparation sous garantie ou un remboursement sous forme d'avoir	193
Avant d'appeler	194
Contacteur Dell	196
Glossaire	197
Index	217

Recherche d'informations

 **REMARQUE** : Certaines fonctions ou supports en option ne sont pas livrés avec le système et ne sont disponibles que dans certains pays.

 **REMARQUE** : Des informations supplémentaires peuvent être fournies avec l'ordinateur.

Que recherchez-vous ?	Élément à consulter
<ul style="list-style-type: none">• Des informations sur la garantie• Les termes et conditions de la garantie (États-Unis uniquement)• Des consignes de sécurité• Des informations sur les réglementations• Des informations sur l'ergonomie• Le contrat de licence utilisateur final	<p>Dell™ Product Information Guide (Guide d'information sur le produit)</p> 

- Comment configurer mon ordinateur

Schéma d'installation

REMARQUE : Reportez-vous au schéma d'installation fourni avec le système.

REMARQUE : Le schéma d'installation peut être présenté de différentes façons.

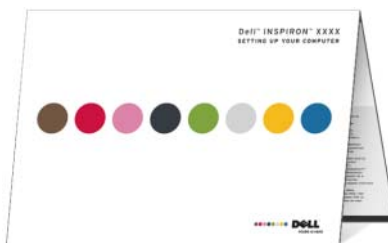

Que recherchez-vous ?

- Le numéro de service et le code de service express
- L'étiquette de licence Microsoft Windows

Élément à consulter

**Numéro de service et licence
Microsoft® Windows®**

Ces étiquettes se trouvent sur votre ordinateur.

- Utilisez le numéro de service pour identifier votre ordinateur lorsque vous vous rendez sur le site support.dell.com ou lors d'une demande d'assistance.
- Entrez le code de service express pour faciliter l'acheminement de votre appel lorsque vous contactez le support technique.



REMARQUE : Par mesure de précaution supplémentaire, l'étiquette de licence de Microsoft Windows présente maintenant une zone manquante, ce qui la rend plus difficile à retirer.

Que recherchez-vous ?	Élément à consulter
<ul style="list-style-type: none"> • Des solutions : conseils et astuces de dépannage, articles de techniciens et cours en ligne, questions fréquemment posées • Des forums clients : discussion en ligne avec d'autres clients Dell • Des mises à niveau : informations de mise à niveau pour des éléments tels que la mémoire, le disque dur et le système d'exploitation • Le service clientèle : coordonnées des contacts, état des appels au service clientèle et des commandes, informations sur la garantie et les réparations • Le service et support : état des appels au service clientèle et historique du support, contrat de service, discussions en ligne avec le support technique • Des références : documentation sur l'ordinateur, informations concernant sa configuration, spécifications du produit et livres blancs • Des téléchargements : pilotes certifiés, correctifs et mises à jour de logiciels 	<p data-bbox="540 233 997 264">Site Web du support Dell : support.dell.com</p> <p data-bbox="540 268 997 331">REMARQUE : Sélectionnez votre pays pour afficher le site de support approprié.</p> <p data-bbox="540 335 997 478">REMARQUE : Les entreprises, les administrations et les organismes d'enseignement peuvent également consulter le site Web de support Dell "Premier", à l'adresse premier.support.dell.com.</p>

Que recherchez-vous ?	Élément à consulter
<ul style="list-style-type: none"> • Desktop System Software (DSS) : si vous réinstallez le système d'exploitation, vous devez également réinstaller l'utilitaire DSS. Ce logiciel fournit des mises à jour indispensables pour le système d'exploitation et pour la prise en charge des lecteurs de disquette Dell™ USB 3,5 pouces, des lecteurs optiques et des périphériques USB. Il est nécessaire au fonctionnement de votre ordinateur Dell car il détecte automatiquement l'ordinateur et le système d'exploitation installé, et applique les mises à jour requises pour votre configuration. 	<p>Pour télécharger Desktop System Software :</p> <ol style="list-style-type: none"> 1 Accédez au site support.dell.com et cliquez sur Drivers and Downloads (Pilotes et téléchargements). 2 Entrez votre numéro de service ou le type et le modèle du produit, puis cliquez sur Go (Valider). 3 Faites défiler l'écran jusqu'à System and Configuration Utilities (Utilitaires système et de configuration) → Dell Desktop System Software, puis cliquez sur Download Now (Télécharger maintenant). <p>REMARQUE : L'interface utilisateur du site support.dell.com peut varier selon les choix effectués.</p>
<ul style="list-style-type: none"> • Comment utiliser Windows Vista • Comment utiliser les programmes et les fichiers • Comment personnaliser mon bureau 	<p>Centre d'aide et de support de Windows</p> <ol style="list-style-type: none"> 1 Cliquez sur Démarrer  → Aide et support. 2 Tapez un mot ou une expression décrivant l'incident et appuyez sur <Entrée>. 3 Cliquez sur la rubrique appropriée. 4 Suivez les instructions affichées.

Configuration et utilisation de l'ordinateur

Vue avant de l'ordinateur

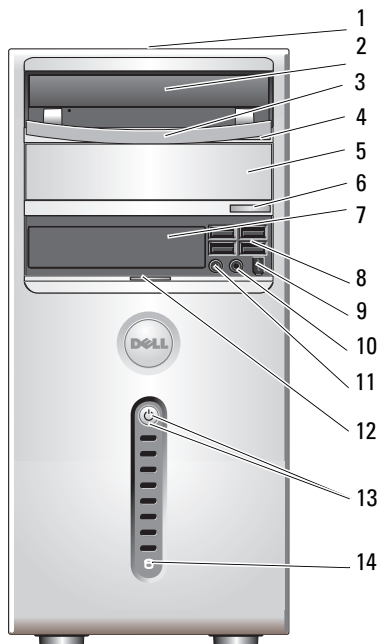

1	Numéro de service (situé sur le dessus et vers l'arrière du châssis)	Le numéro de service permet d'identifier votre ordinateur lorsque vous contactez le service de support de Dell, sur le Web ou par téléphone.
2	Lecteur de CD ou de DVD	Le lecteur de CD/DVD permet de lire des CD ou des DVD.
3	Panneau du lecteur de CD/DVD	Ce panneau recouvre le lecteur de CD ou de DVD. (Représenté en position d'ouverture)
4	Bouton d'éjection du CD/DVD	Appuyez sur ce bouton pour éjecter le disque inséré dans le lecteur de CD ou de DVD.
5	Baie pour lecteur de CD ou de DVD en option	Peut contenir un lecteur de CD/DVD en option.
6	Bouton d'éjection du lecteur de CD ou de DVD en option	Appuyez sur ce bouton pour éjecter le disque inséré dans le lecteur de CD ou de DVD en option.
7	Baie modulaire	La baie modulaire peut contenir un lecteur de disquette ou un lecteur de carte (tous deux en option). Pour plus d'informations sur l'utilisation du lecteur de carte, rendez-vous sur le Web de Sonic, www.sonic.com .
8	Connecteurs USB 2.0 (4)	Utilisez les connecteurs USB frontaux pour les périphériques que vous connectez occasionnellement, comme une manette de jeu ou un appareil photo, ou pour des périphériques USB amorçables (voir "Options du programme de configuration du système", à la page 178 pour plus d'informations sur l'amorçage à partir d'un périphérique USB). Il est recommandé d'utiliser les connecteurs USB situés à l'arrière pour les périphériques qui restent connectés, comme une imprimante ou un clavier.
9	Connecteur IEEE 1394 (en option)	Permet de brancher des périphériques multimédias (appareils photo numériques, etc.).

10	Prise casque	Permet de connecter un casque et la plupart des haut-parleurs.
11	Connecteur de microphone	Permet de brancher un microphone afin d'entrer des données vocales ou musicales dans un programme audio ou de téléphonie. Sur les ordinateurs dotés d'une carte son, le connecteur de microphone se trouve sur la carte.
12	Poussoir de la porte du panneau avant	Faites glisser le poussoir situé sur la porte du panneau avant vers le haut pour recouvrir le lecteur installé dans la baie modulaire, les quatre connecteurs USB, la prise casque et le connecteur de microphone.
13	Bouton d'alimentation Voyant d'alimentation	Appuyez sur le bouton d'alimentation pour allumer l'ordinateur. Le voyant situé au centre de ce bouton indique l'état de l'alimentation. Pour plus d'informations, voir "Boutons et voyants", à la page 174. AVIS : Pour éviter de perdre des données, n'utilisez pas le bouton d'alimentation pour éteindre l'ordinateur. Il est conseillé de toujours arrêter le système d'exploitation.
14	Voyant d'activité du lecteur	Ce voyant s'allume lorsque l'ordinateur lit ou écrit des données sur le disque dur. Il peut également être allumé lorsqu'un périphérique, comme le lecteur de CD, fonctionne.

Vue arrière de l'ordinateur

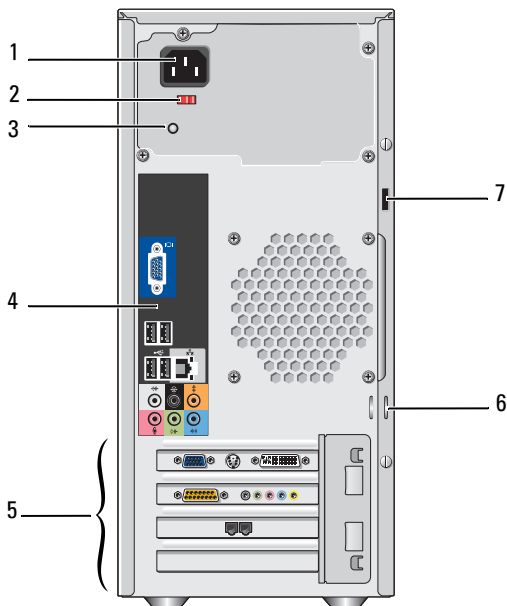

1	Connecteur d'alimentation	Permet de connecter le câble d'alimentation.
2	Sélecteur de tension	Permet de sélectionner la tension à utiliser.
3	Voyant du bloc d'alimentation	Indique si l'alimentation est disponible ou non.
4	Connecteurs du panneau arrière	Reliez les périphériques (USB, audio, etc.) au connecteur approprié. Pour plus d'informations, voir "Connecteurs du panneau arrière", à la page 20.
5	Logements de cartes	Connecteurs permettant d'installer des cartes PCI et PCI Express.
6	Anneaux pour cadenas	Les anneaux pour cadenas permettent d'installer un dispositif anti-vol (disponible dans le commerce). Ils sont utilisés pour fixer le capot de l'ordinateur au châssis à l'aide d'un cadenas, afin d'éviter toute intrusion à l'intérieur de l'ordinateur.
7	Fente pour câble de sécurité	La fente pour câble de sécurité permet de fixer un dispositif antivol (disponible dans le commerce) à l'ordinateur. Pour plus d'informations, consultez les instructions fournies avec le dispositif.

Connecteurs du panneau arrière

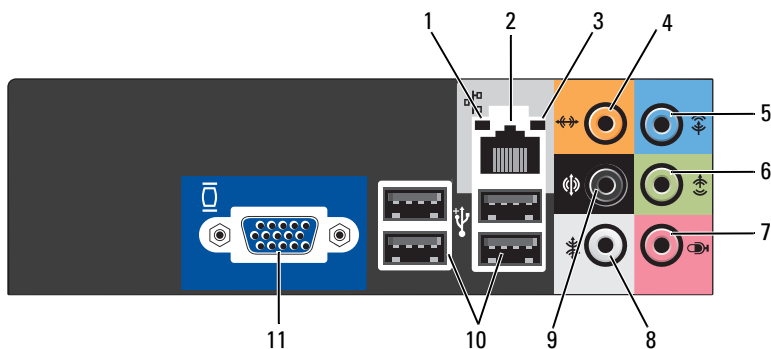

1	Voyant d'activité réseau	Ce voyant clignote lorsque l'ordinateur transmet ou reçoit des données sur le réseau. Un trafic réseau important peut donner l'impression que ce voyant est fixe.
2	Connecteur réseau	<p>Pour connecter l'ordinateur à un périphérique réseau, branchez l'une des extrémités d'un câble réseau à un port ou à un périphérique réseau. Branchez l'autre extrémité de ce câble sur le connecteur de carte réseau, à l'arrière de votre ordinateur. Un déclic indique que le câble est correctement inséré.</p> <p>REMARQUE : Ne branchez pas un câble téléphonique sur le connecteur réseau.</p> <p>Sur les ordinateurs disposant d'une carte réseau, utilisez le connecteur situé sur cette carte. Il est recommandé d'utiliser un câblage et des connecteurs de catégorie 5 pour votre réseau. Si vous devez utiliser un câblage de catégorie 3, forcez le débit du réseau à 10 Mbps pour garantir un fonctionnement fiable.</p>
3	Voyant d'intégrité du lien	<ul style="list-style-type: none">• Vert : une connexion de bonne qualité est établie entre le réseau et l'ordinateur.• Éteint : l'ordinateur ne détecte pas de connexion physique avec le réseau.

4	Connecteur du caisson d'extrêmes graves/central	Le connecteur orange permet de relier un haut-parleur à un canal audio LFE (Low Frequency Effects). Ce canal est utilisé dans des configurations audio numériques à effet surround. Il émet uniquement les signaux basse fréquence (80 Hz et moins) et permet d'utiliser un caisson d'extrêmes graves émettant des sons graves à très basse fréquence. Les systèmes dépourvus de caisson d'extrêmes graves peuvent réduire les signaux LFE envoyés vers les haut-parleurs principaux de la configuration surround.
5	Connecteur de ligne d'entrée	Connecteur bleu permettant de brancher un périphérique de lecture et d'enregistrement (magnétophone, lecteur de CD ou magnétoscope). Sur les ordinateurs disposant d'une carte son, utilisez le connecteur situé sur cette carte.
6	Connecteur de ligne de sortie G/D avant	Le connecteur de ligne de sortie vert (disponible sur les ordinateurs dotés de fonctions audio intégrées) permet de brancher des écouteurs et la plupart des haut-parleurs avec amplificateurs intégrés. Sur les ordinateurs disposant d'une carte son, utilisez le connecteur situé sur cette carte.
7	Microphone	Le connecteur rose permet de brancher un microphone pour PC afin d'entrer des données vocales ou musicales dans un programme audio ou de téléphonie. Sur les ordinateurs dotés d'une carte son, le connecteur de microphone se trouve sur la carte.
8	Connecteur surround G/D latéral	Utilisez le connecteur gris pour un rendu audio surround plus performant sur des ordinateurs équipés d'enceintes 7.1. Sur les ordinateurs dotés d'une carte son, le connecteur de microphone se trouve sur la carte.
9	Connecteur surround G/D arrière	Permet de raccorder des haut-parleurs multicanaux.

10 Connecteurs USB 2.0 (4)	<p>Utilisez les connecteurs USB arrière pour les périphériques qui restent connectés en permanence, comme une imprimante ou un clavier.</p> <p>Il est recommandé d'utiliser les connecteurs USB frontaux pour les périphériques que vous connectez occasionnellement, comme une manette de jeu ou un appareil photo.</p>
11 Connecteur vidéo VGA	<p>Branchez le câble VGA du moniteur sur le connecteur VGA de l'ordinateur.</p> <p>Si votre ordinateur contient une carte graphique, utilisez le connecteur qui se trouve sur cette dernière.</p>

Installation de l'ordinateur dans un endroit fermé

L'installation de l'ordinateur dans un endroit fermé peut entraver la ventilation et altérer les performances du système, voire entraîner une surchauffe. Suivez les consignes ci-après lors de l'installation de votre ordinateur :

-  **AVIS** : La température de fonctionnement indiquée dans les spécifications de l'ordinateur correspond à la température ambiante maximale autorisant une utilisation correcte. Si vous installez l'ordinateur dans un endroit fermé, vous devez tenir compte de la température ambiante de la pièce. Par exemple, si cette température est de 25 °C (77 °F), selon les caractéristiques de votre ordinateur, vous ne disposez que d'une marge de 5° à 10 °C (9° à 18 °F) avant que la température maximale de fonctionnement ne soit atteinte. Pour plus d'informations, voir "Spécifications", à la page 171.
- Pour assurer une ventilation correcte de l'ordinateur, laissez une distance d'au moins 10,2 cm (4 pouces) autour des côtés comportant une entrée d'air.
- Si vous installez l'ordinateur dans un caisson équipé de portes, celles-ci doivent permettre au système de bénéficier d'une ventilation d'au moins 30 %, à l'avant et à l'arrière.

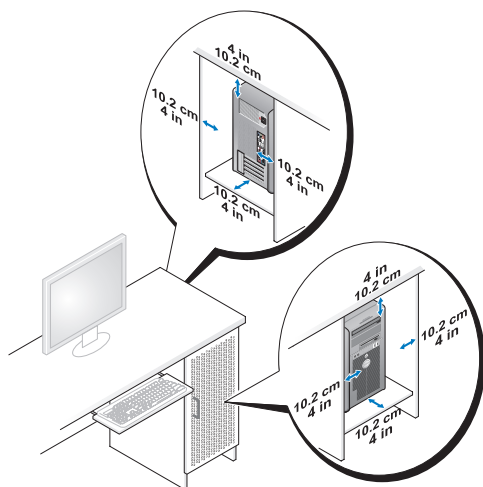

- Si l'ordinateur est installé sur le coin d'un bureau ou en dessous, laissez au moins 5,1 cm (2 pouces) entre le mur et l'arrière de l'ordinateur afin que ce dernier soit correctement ventilé.

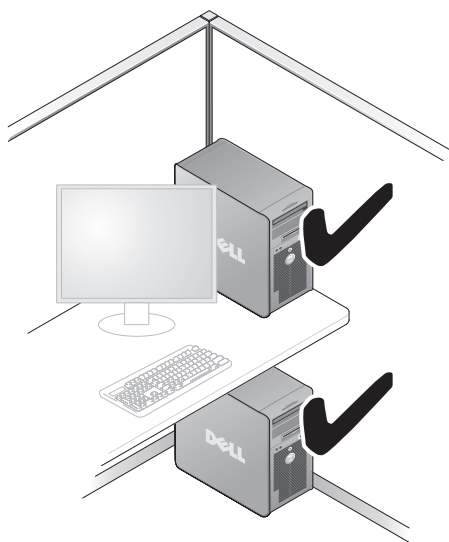

- N'installez pas votre ordinateur dans un endroit fermé ne permettant pas une ventilation correcte. Une ventilation insuffisante peut entraîner une dégradation des performances de l'ordinateur, voire provoquer une surchauffe.

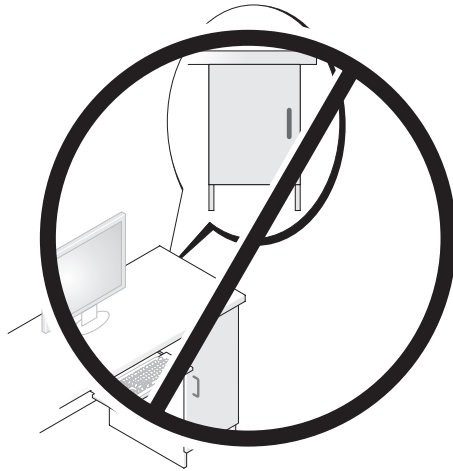

Installation d'une imprimante

➔ AVIS : Terminez la configuration du système d'exploitation avant de connecter une imprimante à l'ordinateur.

Consultez la documentation fournie avec l'imprimante pour obtenir des informations sur les opérations suivantes :

- Obtention et installation de pilotes à jour
- Connexion de l'imprimante à l'ordinateur
- Chargement du papier et installation de la cartouche d'encre ou du toner

Pour obtenir une assistance technique, reportez-vous au manuel de l'imprimante ou prenez contact avec son fabricant.

Câble de l'imprimante

L'imprimante se connecte à l'ordinateur avec un câble de type USB ou parallèle. Il est possible que ce câble ne soit pas fourni. Si vous l'achetez séparément, assurez-vous qu'il est compatible avec l'imprimante et l'ordinateur. En revanche, si vous avez commandé un câble avec l'ordinateur, il vous a peut-être été livré en même temps que ce dernier.

Connexion d'une imprimante USB



REMARQUE : Vous pouvez connecter des périphériques USB pendant que l'ordinateur est allumé.

- 1 Configurez le système d'exploitation, si ce n'est déjà fait.
- 2 Branchez le câble USB de l'imprimante sur les connecteurs USB de l'ordinateur et de l'imprimante. Ces connecteurs ne peuvent s'insérer que dans un seul sens.

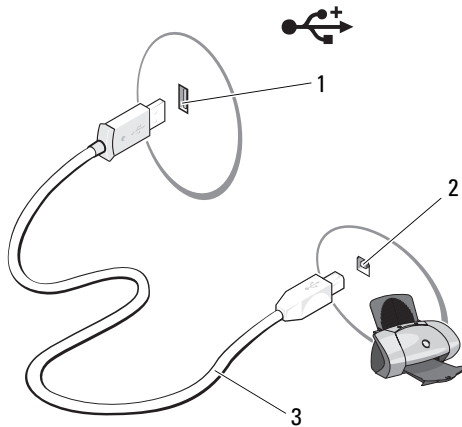

1 Connecteur USB de l'ordinateur

2 Connecteur USB de l'imprimante

3 Câble USB de l'imprimante

- 3 Allumez l'imprimante, puis l'ordinateur.

- 4 Selon le système d'exploitation installé, un assistant d'impression peut vous guider lors de l'installation du pilote de l'imprimante :
Cliquez sur **Démarrer**  puis sur **Réseau** → **Ajouter une imprimante** pour lancer l'Assistant Ajout d'imprimante.
- 5 Installez le pilote de l'imprimante, si nécessaire. Consultez la section "Réinstallation des pilotes et des utilitaires", à la page 86 et la documentation livrée avec l'imprimante.

Lecture de CD et de DVD

- ➔ **AVIS** : N'appuyez pas sur le plateau du lecteur de CD ou de DVD lorsque vous l'ouvrez ou le fermez. Laissez le plateau fermé lorsque vous n'utilisez pas le lecteur.
- ➔ **AVIS** : Ne déplacez pas l'ordinateur pendant la lecture de CD ou de DVD.
 - 1 Appuyez sur le bouton d'éjection se trouvant sur le devant du lecteur.
 - 2 Placez le disque au centre du plateau, étiquette vers le haut.











- 3 Repoussez doucement le plateau.











Pour formater des CD et y enregistrer des données, créer des CD de musique, ou pour savoir comment copier des CD, utilisez le logiciel de gravure livré avec votre ordinateur.

-  **REMARQUE** : Lorsque vous créez des CD, assurez-vous que vous n'enfreignez aucune loi relative aux droits d'auteur.

Tout lecteur de CD possède les boutons suivants :

	Lecture
	Défilement arrière dans la plage en cours
	Pause
	Défilement avant dans la plage en cours
	Arrêt
	Plage précédente
	Éjection
	Plage suivante

Tout lecteur de DVD possède les boutons suivants :

	Arrêt
	Redémarrage du chapitre en cours
	Lecture
	Avance rapide
	Pause
	Retour rapide
	Avance image par image en mode Pause
	Passage au titre ou au chapitre suivant
	Lecture du titre ou du chapitre en cours en continu
	Retour au titre ou au chapitre précédent
	Éjection

Pour plus d'informations sur la lecture de CD ou de DVD, cliquez sur **Aide** dans l'interface du lecteur (si cette fonction est disponible).

Réglage du volume



REMARQUE : Si les haut-parleurs sont coupés (option “muet”), vous ne pouvez pas entendre le son du CD ou du DVD.

- 1 Cliquez sur **Démarrer** , pointez sur **Panneau de configuration** → **Matériel et audio** → **Son**, puis cliquez sur **Ajuster le volume du système**.
- 2 Dans la fenêtre **Mélangeur de volume**, cliquez sur la barre située dans la colonne **Haut-parleurs** et faites-la glisser vers le haut ou vers le bas afin de monter ou de baisser le volume.

Réglage de l'image

Si un message d'erreur vous informe que la résolution et le nombre de couleurs en cours utilisent trop de mémoire et empêchent la lecture du DVD, réglez les propriétés d'affichage comme suit :

- 1 Cliquez sur **Démarrer**  puis sur **Panneau de configuration**.
- 2 Cliquez sur **Apparence et personnalisation**.
- 3 Sous **Personnalisation**, cliquez sur **Ajuster la résolution de l'écran**.
- 4 Dans la fenêtre **Paramètres d'affichage**, cliquez sur la barre **Résolution** et faites-la glisser pour définir une résolution de 800 x 600 pixels.
- 5 Cliquez sur le menu déroulant sous **Couleurs**, puis cliquez sur **Moyenne (16 bits)**.
- 6 Cliquez sur **OK**.

Copie de CD et de DVD

 **REMARQUE** : Lorsque vous créez des CD ou des DVD, assurez-vous que vous n'enfreignez aucune loi relative aux droits d'auteur.

Cette section concerne uniquement les ordinateurs équipés d'un lecteur combo CD-RW, DVD+/-RW ou CD-RW/DVD.

 **REMARQUE** : Les types de lecteurs de CD ou de DVD proposés par Dell peuvent varier d'un pays à l'autre.

Les instructions suivantes indiquent comment créer une copie exacte d'un CD ou d'un DVD. Vous pouvez aussi utiliser Sonic DigitalMedia pour d'autres opérations, par exemple pour créer des CD de musique à partir de fichiers audio enregistrés sur votre ordinateur, ou encore pour sauvegarder des données importantes. Pour obtenir une aide, ouvrez Sonic DigitalMedia et cliquez sur le point d'interrogation en haut à droite de la fenêtre.

Comment copier un CD ou un DVD

 **REMARQUE** : Les lecteurs combo CD-RW/DVD ne peuvent pas écrire sur les DVD. Si vous disposez d'un lecteur de ce type et si vous avez des problèmes d'enregistrement, recherchez tout d'abord les correctifs logiciels disponibles sur le site de Sonic (www.sonic.com).

Les graveurs de DVD installés sur les ordinateurs Dell™ peuvent lire et écrire sur les supports DVD+/-R, DVD+/-RW et DVD+R DL (double couche), mais ils ne peuvent pas lire les DVD-RAM et les DVD-R DL ni y graver des données.

 **REMARQUE** : La plupart des DVD commercialisés sont protégés et ne peuvent pas être copiés à l'aide de Sonic DigitalMedia.

- 1 Cliquez sur **Démarrer** , pointez sur **Tous les programmes**→ **Sonic**→ **DigitalMedia Projects** (Projets DigitalMedia)→ **Copy** (Copier)→ **Disc Copy** (Copier le disque).
- 2 Pour copier un CD ou un DVD, procédez comme suit :
 - *Si vous disposez d'un seul lecteur de CD ou de DVD, vérifiez que les paramètres sont corrects et cliquez sur le bouton **Disc Copy** (Copier le disque). L'ordinateur lit le CD ou le DVD source et copie les données dans un dossier temporaire sur le disque dur.*

Lorsque vous y êtes invité, insérez un CD ou un DVD vierge dans le lecteur, puis cliquez sur **OK**.
 - *Si vous disposez de deux lecteurs de CD ou de DVD, sélectionnez celui dans lequel vous avez inséré le CD ou DVD source puis cliquez sur le bouton **Disc Copy** (Copier le disque). L'ordinateur copie les données du CD ou du DVD source sur le CD ou le DVD vierge.*

Une fois la copie du CD ou du DVD source terminée, le CD ou le DVD gravé est éjecté automatiquement.

Utilisation de CD et de DVD vierges

Les graveurs de CD-RW ne peuvent écrire des données que sur les CD inscriptibles (y compris les CD-RW haute vitesse) tandis que les graveurs de DVD peuvent écrire à la fois sur les CD et sur les DVD.

Pour enregistrer de la musique ou pour stocker de façon permanente des fichiers de données, utilisez des CD-R vierges. Ces CD ne sont pas réinscriptibles (reportez-vous à la documentation Sonic pour plus d'informations). Si vous souhaitez supprimer, écraser ou mettre à jour les données stockées sur CD, utilisez des CD-RW vierges.

Des DVD+/-R vierges peuvent être utilisés pour stocker de façon permanente de grandes quantités de données. Une fois le DVD+/-R créé, vous ne pouvez pas y graver de nouveau des données s'il a été finalisé lors de la dernière étape du processus de création du disque. Pour pouvoir ensuite supprimer ou mettre à jour les données stockées sur le support, vous devez utiliser des DVD+/-RW.

Graveurs de CD

Type de support	Lecture	Écriture	Réécriture
CD-R	Oui	Oui	Non
CD-RW	Oui	Oui	Oui

Graveurs de DVD

Type de support	Lecture	Écriture	Réécriture
CD-R	Oui	Oui	Non
CD-RW	Oui	Oui	Oui
DVD+R	Oui	Oui	Non
DVD-R	Oui	Oui	Non
DVD+RW	Oui	Oui	Oui
DVD-RW	Oui	Oui	Oui
DVD+R DL	Oui	Oui	Non

Astuces

- Vous pouvez utiliser l'Explorateur Microsoft® Windows® pour glisser-déplacer des fichiers sur un CD-R ou un CD-RW uniquement après avoir démarré Sonic DigitalMedia et ouvert un projet DigitalMedia.
- Pour graver des CD de musique que vous souhaitez écouter sur une chaîne stéréo, vous devez utiliser des CD-R. Les CD-RW ne sont pas lus par les chaînes stéréo ou les autoradios.
- Sonic DigitalMedia ne permet pas de créer des DVD audio.
- Les fichiers de musique MP3 ne peuvent être lus que sur des lecteurs MP3 ou sur des ordinateurs qui disposent d'un logiciel MP3.
- Les lecteurs de DVD disponibles dans le commerce pour les systèmes de home cinema ne prennent pas en charge tous les formats de DVD disponibles. Pour obtenir la liste des formats pris en charge par votre lecteur de DVD, reportez-vous à sa documentation ou prenez contact avec son constructeur.

- Ne gravez pas un CD-R ou un CD-RW vierge à sa capacité maximale ; par exemple, ne copiez pas un fichier de 650 Mo sur un disque vierge de 650 Mo. Le lecteur de CD-RW doit disposer de 1 ou 2 Mo d'espace libre pour finaliser l'enregistrement.
- Utilisez un CD-RW vierge pour vous familiariser avec les techniques d'enregistrement. Si vous faites une erreur, vous pouvez effacer les données du CD-RW et recommencer. Vous pouvez également utiliser des CD-RW pour tester les projets de musique avant de les enregistrer sur un CD-R.

Pour plus d'informations, consultez le site Web de support Sonic à l'adresse www.sonic.com.

Utilisation d'un lecteur de carte (en option)

Vous pouvez utiliser un lecteur de carte pour transférer des données directement sur votre ordinateur.

Ce lecteur prend en charge les types de mémoire suivants :

- Carte xD-Picture
- Carte SmartMedia (SMC)
- Carte CompactFlash Type I et II (CF I/II)
- Carte MicroDrive
- Carte SecureDigital (SD)
- Carte MMC (MultiMediaCard)
- Memory Stick (MS/MS Pro)

Pour plus d'informations sur l'installation d'un lecteur de carte, voir "Installation d'un lecteur de carte", à la page 137.

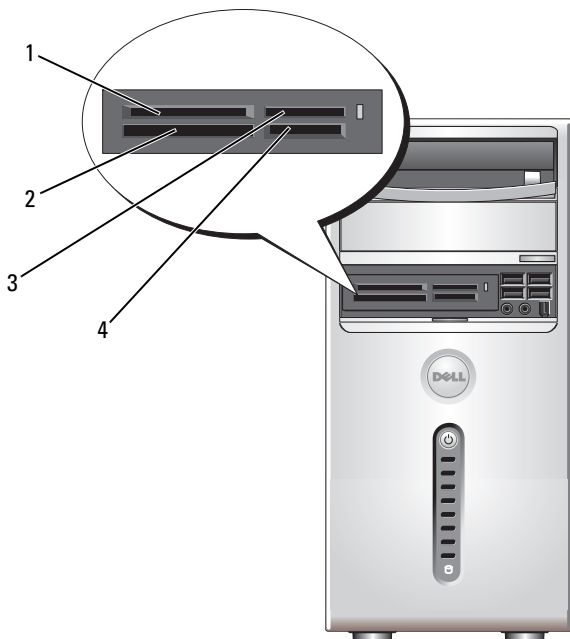

- 1 Carte xD-Picture et SmartMedia (SMC)
- 3 Memory Stick (MS/MS Pro)

- 2 Carte CompactFlash Type I et II (CF I/II) et carte MicroDrive
- 4 Carte SecureDigital (SD)/ MultiMediaCard (MMC)

Pour utiliser le lecteur de carte :

- 1 Vérifiez le support ou la carte pour déterminer le sens d'insertion approprié.
- 2 Faites glisser le support ou la carte dans l'emplacement approprié jusqu'à ce qu'il soit complètement installé dans le connecteur. Si vous sentez une résistance, ne forcez pas. Vérifiez que la carte est dans le bon sens et réessayez.

Connexion de deux moniteurs

 **PRÉCAUTION** : Avant de commencer les procédures de cette section, lisez et appliquez les consignes de sécurité figurant dans le document *Product Information Guide* (Guide d'information sur le produit).

Si vous avez acheté une carte graphique prenant en charge l'affichage sur deux moniteurs, suivez les instructions ci-après. Ces instructions vous indiquent comment brancher deux moniteurs (chacun étant équipé d'un connecteur VGA), un moniteur avec connecteur VGA et un autre avec connecteur DVI, ou bien un téléviseur.

 **AVIS** : Si vous branchez deux moniteurs équipés de connecteurs VGA, vous devez disposer de l'adaptateur DVI en option pour pouvoir brancher le câble. Si vous branchez deux moniteurs à écran plat, au moins un doit être équipé d'un connecteur VGA. Si vous connectez un écran de télévision, vous ne pouvez brancher qu'un seul moniteur (VGA ou DVI) en plus du téléviseur.

Connexion de deux moniteurs équipés de connecteurs VGA

- 1 Suivez les procédures de la section "Avant de commencer", à la page 97.
 **REMARQUE** : Si votre ordinateur possède un système vidéo intégré, ne raccordez aucun des moniteurs au connecteur vidéo intégré. Si le connecteur vidéo intégré est recouvert d'un cache, ne retirez pas ce cache pour brancher le moniteur, car ce dernier ne fonctionnerait pas.
- 2 Reliez l'un des moniteurs au connecteur VGA (bleu) situé à l'arrière de l'ordinateur.
- 3 Connectez l'autre moniteur à l'adaptateur DVI en option et reliez ce dernier au connecteur DVI (blanc) situé à l'arrière de l'ordinateur.

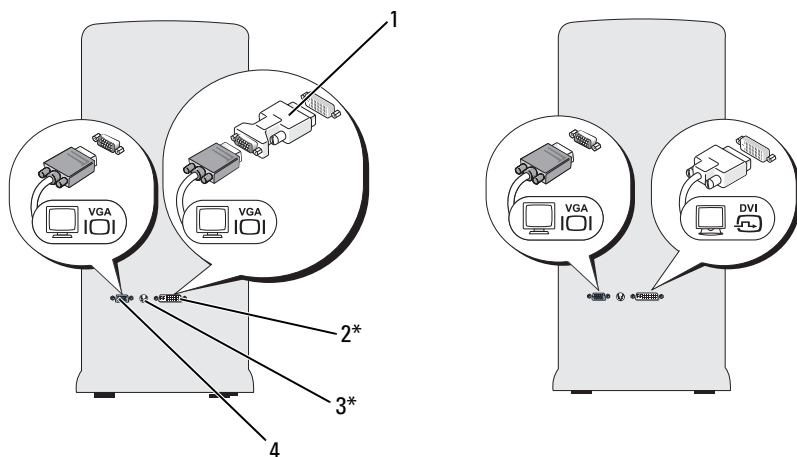

*Uniquement sur certains modèles

- | | | | |
|---|--------------------------|---|------------------------|
| 1 | Adaptateur DVI en option | 2 | Connecteur DVI (blanc) |
| 3 | Connecteur TV-OUT | 4 | Connecteur VGA (bleu) |

Connexion d'un moniteur avec connecteur VGA et d'un moniteur avec connecteur DVI

- 1 Suivez les procédures de la section “Avant de commencer”, à la page 97.
- 2 Reliez le connecteur VGA du moniteur au connecteur VGA (bleu) situé à l'arrière de l'ordinateur.
- 3 Reliez le connecteur DVI de l'autre moniteur au connecteur DVI (blanc) situé à l'arrière de l'ordinateur.

Connexion d'un téléviseur



REMARQUE : Pour brancher un téléviseur sur votre ordinateur, vous devez vous procurer un câble S-video, disponible dans la plupart des magasins de fournitures électroniques. Ce câble n'est pas fourni avec l'ordinateur.

- 1 Suivez les procédures de la section "Avant de commencer", à la page 97.
- 2 Reliez une extrémité du câble S-video au connecteur TV-OUT en option situé à l'arrière de l'ordinateur.
- 3 Reliez l'autre extrémité du câble S-video au connecteur S-video du téléviseur.
- 4 Connectez le moniteur VGA ou DVI.

Modification des paramètres d'affichage

- 1 Après avoir relié le(s) moniteur(s) au téléviseur, allumez l'ordinateur. Le bureau Microsoft® Windows® s'affiche sur le moniteur principal.
- 2 Activez le mode bureau étendu dans les paramètres d'affichage. En mode bureau étendu, vous pouvez faire glisser des objets d'un bureau à l'autre, ce qui permet de doubler l'espace de travail visible.

Gestion de l'alimentation

Les fonctions de gestion d'alimentation de Windows Vista™ permettent de réduire la consommation en électricité de l'ordinateur lorsqu'il est allumé mais que vous ne l'utilisez pas. Vous pouvez réduire la consommation du moniteur ou du disque dur uniquement ; Windows Vista définit l'état d'inactivité par défaut sur le mode Veille. Vous pouvez aussi activer le mode Veille prolongée afin de réduire encore davantage la consommation électrique.

Lorsque l'ordinateur quitte un mode économie d'énergie (Veille ou Veille prolongée), le bureau Windows retrouve l'état dans lequel il se trouvait auparavant.

Les trois principaux modes de gestion de l'alimentation proposés par Windows Vista sont les suivants :

- Usage normal
- Économies d'énergie
- Performances élevées

Votre ordinateur propose également le mode **Dell-Recommended** (Recommandé par Dell). Ce mode définit les paramètres de gestion de l'alimentation qui conviennent à la majorité de nos clients. Il est activé par défaut sur votre ordinateur.

Mode Veille

Le mode Veille est le mode d'inactivité par défaut utilisé par Windows Vista. Il permet d'économiser de l'énergie en éteignant le moniteur et le disque dur au terme d'un délai prédéfini. Lorsque vous quittez ce mode, l'ordinateur retourne à l'état dans lequel il se trouvait auparavant.

Pour activer le passage automatique en mode Veille au terme d'un délai d'inactivité prédéfini :

- 1** Cliquez sur **Démarrer**  puis sur **Panneau de configuration**.
- 2** Cliquez sur **Système et maintenance**.
- 3** Sous **Système et maintenance**, cliquez sur **Options d'alimentation**.

La boîte de dialogue suivante affiche trois modes de gestion de l'alimentation. L'option du haut, appelée **Dell Recommended** (Recommandé par Dell), est activée par défaut.

Une flèche **Afficher les modes supplémentaires** figure également sous ces trois modes. Le nombre de modes de gestion de l'alimentation peut être bien supérieur à trois, mais seuls trois modes sont affichés dans cette fenêtre. L'option du haut correspond au mode actuellement activé.

Pour activer le mode Veille instantanément (sans délai d'inactivité), cliquez sur **Démarrer**  puis sur l'icône de bouton **off** (Désactivé). Par défaut, le mode d'inactivité utilisé par Windows Vista est le mode **Veille**.

Pour quitter le mode Veille, appuyez sur une touche du clavier ou déplacez la souris.

 **AVIS** : Des données peuvent être perdues si une coupure de courant se produit lorsque l'ordinateur est en veille. Windows Vista propose une nouvelle fonction appelée **Veille mode hybride**, qui enregistre les données dans un fichier avant d'activer le mode Veille. En cas de coupure de l'alimentation, les données sont conservées sur le disque dur. Lorsque le système revient en fonctionnement, il retrouve l'état dans lequel il se trouvait auparavant. Pour plus d'informations, accédez à la fonction **Aide et support** et recherchez **Veille mode hybride**. Le mode **Veille mode hybride** permet une remise en marche rapide si le système est en veille, mais conserve également vos données en toute sécurité en les stockant sur le disque dur.

Mode Veille prolongée

Le mode Veille prolongée permet d'économiser l'énergie en copiant les données système dans une zone réservée sur le disque dur, puis en éteignant complètement l'ordinateur. Lorsque l'ordinateur quitte ce mode, le bureau retrouve l'état dans lequel il se trouvait auparavant. Lorsque le mode Veille mode hybride est activé, il est possible que Windows Vista ne propose pas le mode **Veille prolongée**. Pour plus d'informations, accédez à la fonction **Aide et support** et recherchez **Veille prolongée**.

Pour activer le mode Veille prolongée immédiatement (s'il est disponible) :

- 1 Cliquez sur **Démarrer**  puis sur la flèche .
- 2 Sélectionnez **Veille prolongée** dans la liste.

Pour quitter le mode Veille prolongée, appuyez sur le bouton d'alimentation. L'ordinateur peut mettre quelques instants à quitter ce mode. Le fait d'appuyer sur une touche du clavier ou de déplacer la souris ne permet pas de revenir en mode normal, car le clavier et la souris ne fonctionnent pas pendant la veille prolongée.

La veille prolongée nécessite la présence d'un fichier spécial sur votre disque dur, ainsi qu'une quantité d'espace disque suffisante pour stocker le contenu de la mémoire. Dell crée ce fichier avant de vous livrer l'ordinateur. Si le disque dur de l'ordinateur est endommagé, Windows Vista recrée ce fichier automatiquement.

Propriétés des modes de gestion de l'alimentation

La fenêtre des propriétés des modes de gestion de l'alimentation permet de définir les paramètres de l'alimentation, notamment ceux des modes Veille, Veille prolongée (si disponible) et affichage. Pour accéder à cette fenêtre, procédez comme suit :

- 1 Cliquez sur **Démarrer**  puis sur **Panneau de configuration**.
- 2 Cliquez sur **Système et maintenance**.
- 3 Sous **Système et maintenance**, cliquez sur **Options d'alimentation**. Vous accédez à la fenêtre **Choisir un mode de gestion de l'alimentation** principale.
- 4 Cette fenêtre vous permet de modifier les paramètres de l'alimentation.

Modes de gestion de l'alimentation

Les trois principaux modes de gestion de l'alimentation proposés par Windows Vista sont les suivants :

- Usage normal
- Économies d'énergie
- Performances élevées

Votre ordinateur propose également une quatrième option appelée **Dell-Recommended** (Recommandé par Dell). Ce mode permet d'utiliser les paramètres de gestion de l'alimentation qui conviennent à la majorité de nos clients. Il est activé sur tous les ordinateurs configurés par Dell.

Pour modifier les paramètres par défaut d'un mode de gestion :

- 1 Cliquez sur **Démarrer**  puis sur **Panneau de configuration**.
- 2 Sous **Choisissez une catégorie**, cliquez sur **Système et maintenance**.
- 3 Sous **Système et maintenance**, cliquez sur **Options d'alimentation**.

Plusieurs options sont affichées sur la gauche de la boîte de dialogue **Options d'alimentation**.

Cliquez sur l'option **Modifier les paramètres du mode** affichée sous un mode de gestion de l'alimentation. Vous pouvez notamment modifier les paramètres suivants :

- Demander un mot de passe pour sortir de veille.
- Choisir l'action des boutons d'alimentation.
- Créer un mode de gestion de l'alimentation (vous pouvez choisir les paramètres voulus et créer un mode de gestion de l'alimentation personnalisé).
- Choisir quand éteindre l'écran.
- Modifier les conditions de mise en veille de l'ordinateur.

Onglet Avancé

L'onglet Avancé permet de définir de nombreux paramètres supplémentaires. Si vous n'êtes pas certain de savoir quels réglages effectuer, conservez les paramètres par défaut. Pour accéder aux paramètres avancés :

- 1 Choisissez le **mode de gestion de l'alimentation** à modifier.
- 2 Cliquez sur l'option **Modifier les paramètres du mode** affichée sous le nom de ce mode.
- 3 Cliquez sur **Modifier les paramètres d'alimentation avancés**.

 **PRÉCAUTION : La boîte de dialogue Paramètres avancés propose un grand nombre d'options. Soyez vigilant lorsque vous modifiez des paramètres.**

Cliquez sur **Démarrer**  puis sur **Aide et support** pour plus d'informations sur les possibilités offertes par les paramètres avancés.

Activation de la technologie Cool 'n' Quiet

La technologie Cool 'n' Quiet™ contrôle les performances du processeur de l'ordinateur en réglant automatiquement sa fréquence de fonctionnement et sa tension en fonction de la tâche exécutée. Elle permet d'économiser une quantité considérable d'énergie lorsqu'une application ne requiert pas des performances optimales. Ainsi, le processeur fonctionne à sa vitesse maximale lorsque cela est nécessaire, mais la fonction d'économie d'énergie est utilisée autant que possible.

Sous Windows Vista, la technologie AMD™ Cool 'n' Quiet est automatiquement activée dans les modes **Dell Recommended** (Recommandé par Dell), **Usage normal** et **Économies d'énergie**. En revanche, dans le mode Performances élevées, cette technologie est désactivée.

À propos des configurations RAID

Cette section présente la configuration RAID (Redundant Array of Independent Disks) que vous avez peut-être choisie lorsque vous avez acheté l'ordinateur. Le système prend en charge le niveau RAID 1, qui est recommandé pour les utilisateurs souhaitant bénéficier d'un haut niveau d'intégrité des données.

Les lecteurs inclus dans une configuration RAID doivent être de même taille, afin que celui qui possède la capacité la plus importante ne contienne pas d'espace non alloué (et donc inutilisable).

Configuration RAID de niveau 1

Le niveau RAID 1 utilise une technique de stockage, appelée "mise en miroir", qui assure la redondance des données et permet d'obtenir un haut niveau d'intégrité des données. Lorsque les données sont écrites sur le lecteur principal, elles sont dupliquées ("mises en miroir") sur l'autre lecteur. Le RAID 1 met l'accent sur la protection des données, au détriment des temps de réponse.

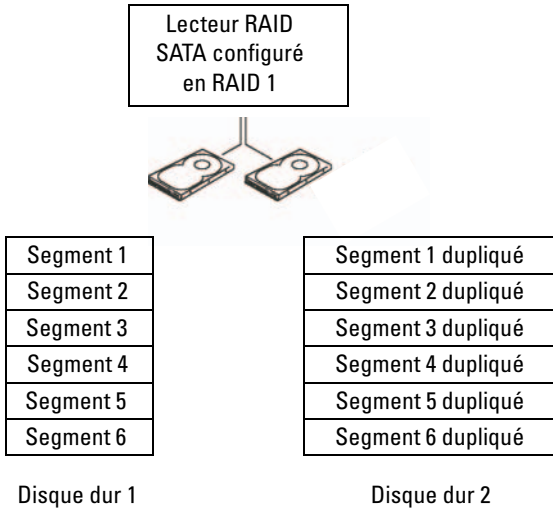

Si un lecteur tombe en panne, les opérations de lecture et d'écriture suivantes sont dirigées vers l'autre lecteur. Les données stockées sur le lecteur opérationnel peuvent être utilisées pour reconstruire le lecteur défaillant.

REMARQUE : Avec le niveau RAID 1, la taille de la configuration est égale à celle du lecteur présentant la capacité la moins importante.

Configuration des disques durs pour le mode RAID

Vous pouvez configurer l'ordinateur pour le mode RAID même si vous n'avez pas commandé cette option au moment de l'achat du système. Pour plus d'informations sur les niveaux RAID et les conditions requises, voir "À propos des configurations RAID", à la page 41. Pour plus d'informations sur l'installation d'un disque dur, voir "Disques durs", à la page 125.

Pour configurer des volumes de disques durs RAID, exécutez l'utilitaire ROM Nvidia MediaShield *avant* d'installer le système d'exploitation sur le disque dur.

Avant de commencer, vérifiez que vous avez activé le mode RAID sur l'ordinateur.

Activation du mode RAID sur l'ordinateur

- 1 Accédez au programme de configuration du système (voir “Accès au programme de configuration du système”, à la page 177).
 - 2 À l'aide des touches fléchées vers la gauche et vers la droite, sélectionnez l'onglet **Advanced** (Avancé).
 - 3 À l'aide des touches fléchées vers le haut et vers le bas, sélectionnez l'option **Integrated Peripherals** (Périphériques intégrés) et appuyez sur <Entrée>.
 - 4 À l'aide des touches fléchées vers le haut et vers le bas, sélectionnez l'option **Serial-ATA Configuration** (Configuration SATA) et appuyez sur <Entrée>.
 - 5 À l'aide des touches fléchées vers le haut et vers le bas, sélectionnez l'option **RAID Enabled** (RAID activé) et appuyez sur <Entrée>.
 - 6 À l'aide des touches fléchées vers le haut et vers le bas, sélectionnez l'option **Enabled** (Activé) et appuyez sur <Entrée>.
-  **REMARQUE** : Pour plus d'informations sur les options RAID, voir “Options du programme de configuration du système”, à la page 178.
- 7 Réglez le paramètre “SATA in Primary or second RAID” (Matrice RAID sur le connecteur SATA principal ou secondaire) en fonction de l'emplacement où sont connectés les disques durs.
 - 8 À l'aide des touches fléchées vers le haut et vers le bas, sélectionnez l'option **Enabled** (Activé) et appuyez sur <Entrée>. Appuyez sur la touche **F10** puis sur <Entrée> pour quitter le programme de configuration du système et reprendre le processus d'amorçage.

Utilisation de l'utilitaire ROM Nvidia MediaShield

-  **AVIS** : La procédure suivante supprime l'intégralité des données qui se trouvent sur les disques durs. Sauvegardez toutes vos données importantes avant de continuer.

Une configuration RAID peut inclure des disques de toute taille, mais il est recommandé d'utiliser des disques de taille identique pour éviter d'accumuler de l'espace non alloué ou inutilisé. Pour plus d'informations sur les niveaux RAID et les conditions requises, voir "À propos des configurations RAID", à la page 41. Pour plus d'informations sur l'installation d'un disque dur, voir "Installation d'un disque dur", à la page 127.

- 1 Activez le mode RAID pour chaque disque dur installé (voir "Activation du mode RAID sur l'ordinateur", à la page 43).
- 2 Redémarrez l'ordinateur.
- 3 Lorsque le système vous invite à accéder au BIOS RAID, appuyez sur <F10>.



REMARQUE : Si le logo du système d'exploitation apparaît, attendez que le bureau Microsoft Windows s'affiche puis éteignez l'ordinateur et réessayez.

La fenêtre **Define a New Array** (Définir une nouvelle matrice) s'affiche.

- 4 Appuyez sur la touche <Tabulation> pour accéder au champ **RAID Mode** (Mode RAID).
Pour créer une configuration RAID 1, utilisez les touches fléchées pour sélectionner **Mirroring** (Mise en miroir).
- 5 Appuyez sur la touche <Tabulation> pour accéder au champ **Free Disks** (Disques disponibles).

- 6 Utilisez les touches fléchées vers le haut et vers le bas pour sélectionner un disque dur à inclure dans la matrice RAID. Utilisez ensuite la touche fléchée vers la droite pour faire passer le disque sélectionné du champ **Free Disks** (Disques disponibles) au champ **Array Disks** (Disques de la matrice). Recommencez la procédure pour chaque disque à inclure dans la matrice RAID.



REMARQUE : L'ordinateur prend en charge un maximum de deux disques par matrice RAID 1.

- 7 Une fois la sélection des disques effectuée, appuyez sur <F9>. L'invite **Clear disk data** (Effacer les données du disque) s'affiche.



AVIS : Toutes les données se trouvant sur les disques sélectionnés seront effacées à l'étape suivante.

- 8 Appuyez sur <Y> pour effacer toutes les données des disques sélectionnés.

La fenêtre **Array List** (Liste des matrices) s'affiche.

- 9 Pour afficher les informations relatives à une matrice que vous avez créée, sélectionnez cette dernière à l'aide des touches fléchées dans la fenêtre **Array Detail** (Détails de la matrice). Appuyez ensuite sur <Entrée>.

La fenêtre **Array Detail** (Détails de la matrice) s'affiche.



REMARQUE : Pour supprimer une matrice, sélectionnez-la à l'aide des touches fléchées et appuyez sur <D>.

- 10 Appuyez sur <Entrée> pour revenir à l'écran précédent.
- 11 Appuyez sur <Ctrl><X> pour quitter le BIOS RAID.

Utilisation de Nvidia MediaShield

Nvidia MediaShield permet d'afficher et de gérer les configurations RAID.

Reconstruction d'une configuration RAID

Si un disque dur faisant partie d'une matrice RAID tombe en panne, vous pouvez reconstruire cette dernière en restaurant les données sur un disque de remplacement.



REMARQUE : La reconstruction d'une matrice est possible uniquement pour les configurations RAID 1.

- 1 Exécutez Nvidia MediaShield.
- 2 Cliquez sur la configuration RAID appropriée (**Mirroring** [Mise en miroir]) dans la fenêtre de l'utilitaire de gestion.
- 3 Cliquez sur **Rebuild Array** (Reconstruire une matrice) dans le volet **System Tasks** (Tâches système).

L'assistant **NVIDIA** de reconstruction de matrice s'affiche.

- 4 Cliquez sur **Next**.
- 5 Sélectionnez le disque dur à reconstruire en cochant la case correspondante.
- 6 Cliquez sur **Next**.
- 7 Cliquez sur **Finish**.

L'utilitaire de gestion RAID MediaShield affiche l'état du processus de reconstruction.



REMARQUE : Vous pouvez utiliser l'ordinateur pendant la reconstruction.



REMARQUE : N'importe quel disque disponible configuré pour le mode RAID peut servir à reconstruire une matrice.

Transfert d'informations vers un nouvel ordinateur

Vous pouvez utiliser les assistants du système d'exploitation pour vous aider à transférer des fichiers et des données d'un ordinateur à l'autre (d'un *ancien* vers un *nouvel* ordinateur, par exemple). Pour obtenir des instructions, consultez la section relative à votre système d'exploitation dans les paragraphes qui suivent.

Windows Vista

Sous Windows Vista™, un assistant nommé “Transfert de fichiers et paramètres Windows” permet de déplacer des données entre un ordinateur source et un nouvel ordinateur. Les données pouvant être transférées sont les suivantes :

- Compte utilisateur
- Fichiers et dossiers
- Paramètres des programmes
- Paramètres et favoris Internet
- Paramètres de courrier électronique, contacts et messages

Vous pouvez transférer les données via un réseau ou une connexion série, ou encore les stocker sur un support amovible tel qu'un CD réinscriptible.

Pour accéder à l'assistant Transfert de fichiers et paramètres Windows, vous disposez de deux méthodes :

- 1 Lorsque la configuration de Windows Vista est terminée, l'écran Accueil Windows s'affiche. Dans cet écran, cliquez sur **Transférer des fichiers et des paramètres** pour lancer l'assistant Transfert de fichiers et paramètres Windows.
- 2 Si la boîte de dialogue Accueil Windows a déjà été fermée, vous pouvez accéder à l'assistant Transfert de fichiers et paramètres Windows en cliquant sur **Démarrer**  → **Tous les programmes** → **Accessoires** → **Outils système** → **Transfert de fichiers et paramètres Windows**.

Double-cliquez sur l'icône **Transfert de fichiers et paramètres Windows** pour lancer le processus.

Configuration d'un réseau domestique

Connexion à une carte réseau

➔ **AVIS** : Branchez le câble réseau sur le connecteur de carte réseau de l'ordinateur et non sur le connecteur de modem. Ne branchez jamais de câble réseau dans une prise téléphonique murale.

- 1 Enfichez le câble réseau dans le connecteur réseau situé sur le panneau arrière de l'ordinateur.

Insérez le câble jusqu'à ce qu'il s'enclenche, puis tirez-le doucement pour vous assurer qu'il est correctement fixé.

- 2 Branchez l'autre extrémité du câble sur un périphérique réseau.

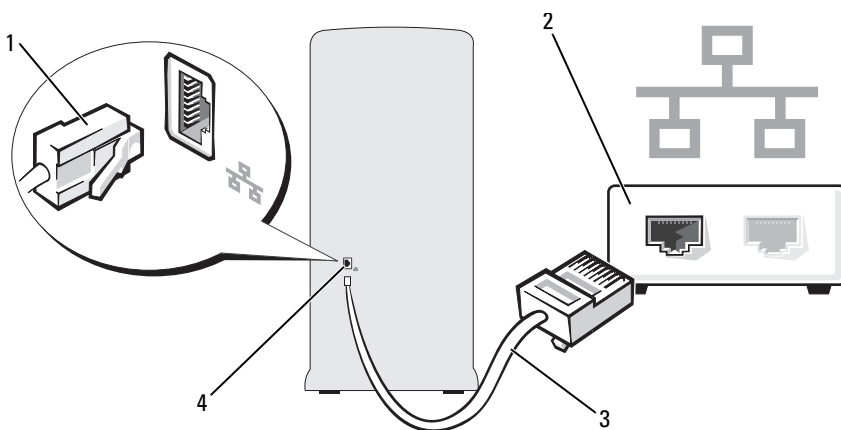

1 Connecteur réseau



2 Périphérique réseau

3 Câble réseau

4 Connecteur réseau de l'ordinateur

Assistant Configuration du réseau

Le système d'exploitation Windows Vista™ inclut un Assistant Configuration du réseau qui vous guide dans le processus de partage de fichiers, d'imprimantes ou d'une connexion Internet entre les ordinateurs installés chez un particulier ou dans une petite entreprise.

- 1 Cliquez sur **Démarrer**  puis sur **Réseau**.
- 2 La boîte de dialogue Réseau s'affiche. Cliquez sur **Centre réseau et partage**.
 **REMARQUE** : Cet écran contient également les liens **Ajouter une imprimante** et **Ajouter un périphérique sans fil**, le cas échéant.
- 3 La boîte de dialogue Centre réseau et partage s'affiche. Cliquez sur **Configurer une connexion ou un réseau** dans la liste des tâches affichée à gauche.
- 4 Vous pouvez alors effectuer une sélection dans une liste de tâches (**Se connecter à Internet**, **Configurer un routeur ou un point d'accès sans fil**, etc.). Choisissez la tâche appropriée et suivez les invites affichées.

Pour plus d'informations, accédez à la fonction **Aide et support** et recherchez **Réseau**.

Connexion à Internet

 **REMARQUE** : Les fournisseurs de services Internet (ISP) et leurs offres varient selon les pays.

Pour vous connecter à Internet, vous devez disposer d'un modem ou d'une connexion réseau et d'un fournisseur de services Internet (ISP). Votre fournisseur de services Internet vous proposera une ou plusieurs des options de connexion Internet suivantes :

- Connexions DSL offrant un accès haut débit par l'intermédiaire d'une ligne téléphonique existante ou d'un service de téléphonie mobile. Ce type de connexion permet d'accéder à Internet et d'utiliser votre téléphone sur la même ligne simultanément.
- Connexions modem par câble offrant un accès haut débit par l'intermédiaire de la télévision câblée.

- Connexions modem par satellite offrant un accès Internet haut débit via un système de télévision par satellite.
- Connexions d'accès à distance offrant un accès Internet par l'intermédiaire d'une ligne téléphonique. Ces connexions sont beaucoup plus lentes que les connexions DSL ou modem par câble (ou satellite).
- Connexions à des réseaux sans fil offrant un accès Internet via la technologie sans fil Bluetooth®.

Si vous utilisez une connexion d'accès à distance, branchez un câble téléphonique sur le connecteur de modem de l'ordinateur et sur la prise téléphonique murale avant de configurer la connexion Internet. Si vous utilisez une connexion DSL ou modem par câble/satellite, contactez votre fournisseur de services Internet ou de téléphonie mobile pour obtenir les instructions de configuration.

Configuration de la connexion Internet

Pour configurer une connexion à partir d'un raccourci créé par votre fournisseur de services Internet :

- 1 Enregistrez et quittez toutes les applications et les fichiers ouverts.
- 2 Sur le bureau Windows Vista™, double-cliquez sur l'icône de votre fournisseur de services.
- 3 Suivez les instructions qui s'affichent pour terminer la configuration.



Si aucune icône de fournisseur de services ne figure sur le bureau ou si vous souhaitez configurer une connexion avec un autre fournisseur de services Internet, suivez la procédure décrite dans la section ci-après pour votre système d'exploitation.



REMARQUE : En cas d'incident de connexion, voir "Incidents liés à la messagerie, au modem et à Internet", à la page 57. Si vous ne pouvez pas vous connecter à Internet alors que vous l'avez déjà fait auparavant, il est possible que le fournisseur de services Internet subisse une interruption de services. Contactez-le pour vérifier l'état des services ou essayez de vous connecter ultérieurement.



REMARQUE : Munissez-vous des informations relatives à votre fournisseur de services Internet. Si vous n'avez pas de fournisseur de services Internet, l'assistant de connexion Internet peut vous aider à en trouver un.

- 1 Enregistrez et quittez toutes les applications et les fichiers ouverts.
 - 2 Cliquez sur **Démarrer**  puis sur **Panneau de configuration**.
 - 3 Sous **Réseau et Internet**, cliquez sur **Se connecter à Internet**.
La fenêtre correspondante s'affiche.
 - 4 Cliquez sur **Haut débit (PPPoE)** ou sur **Accès à distance**, selon le type de connexion voulu :
 - Sélectionnez **Haut débit** si vous souhaitez utiliser une connexion de ce type (DSL, modem satellite, modem câble TV ou technologie sans fil Bluetooth).
 - Choisissez **Accès à distance** (Accès à distance) si vous souhaitez utiliser un modem d'accès à distance ou un réseau numérique à intégration de services (RNIS).
-  **REMARQUE** : Si vous ne savez pas quel type de connexion sélectionner, cliquez sur **Comment choisir** ou contactez votre fournisseur de services Internet.
- 5 Suivez les instructions qui s'affichent et utilisez les informations de configuration données par votre fournisseur de services Internet pour terminer la configuration.

Résolution des incidents

 **PRÉCAUTION** : Certaines des pièces décrites dans ce chapitre ne peuvent être remplacées que par un technicien de maintenance agréé.

Conseils de dépannage

Lorsque vous dépannez votre ordinateur, suivez les conseils ci-dessous :

- Si vous venez d'ajouter ou de retirer une pièce lorsque l'incident est apparu, vérifiez la procédure d'installation et assurez-vous que la pièce est correctement installée.
- Si un périphérique ne fonctionne pas, vérifiez qu'il est correctement connecté.
- Si un message d'erreur apparaît à l'écran, consignez-le par écrit, mot pour mot. Ce message peut aider le personnel du support technique à diagnostiquer et à résoudre l'incident.
- Si un message d'erreur apparaît dans un programme, consultez la documentation fournie avec ce dernier.

Incidents liés à la pile

 **PRÉCAUTION** : Une pile neuve mal installée risque d'exploser. Lors d'un remplacement, utilisez une pile de type identique ou d'un type équivalent recommandé par le fabricant. Mettez les piles usagées au rebut selon les instructions du fabricant.

 **PRÉCAUTION** : Avant de commencer les procédures de cette section, lisez et appliquez les consignes de sécurité figurant dans le document *Product Information Guide* (Guide d'information sur le produit).

REPLACEZ LA PILE. Si vous devez redéfinir les informations d'heure et de date chaque fois que vous mettez l'ordinateur sous tension, ou si une heure ou une date erronée s'affiche au démarrage, remplacez la pile (voir "Remplacement de la pile", à la page 146). Si celle-ci ne fonctionne toujours pas correctement, contactez Dell (voir "Obtention d'aide", à la page 189).

Incidents liés aux lecteurs



PRÉCAUTION : Avant de commencer les procédures de cette section, lisez et appliquez les consignes de sécurité figurant dans le document *Product Information Guide* (Guide d'information sur le produit).

VÉRIFIEZ QUE LE LECTEUR EST RECONNU PAR MICROSOFT® WINDOWS®.

Cliquez sur **Démarrer**  puis sur **Ordinateur**. Si le lecteur de disquette, de CD ou de DVD n'est pas répertorié, effectuez une analyse complète avec votre logiciel anti-virus pour rechercher d'éventuels virus et les supprimer. Les virus peuvent empêcher Windows de reconnaître le lecteur.

ACCÉDEZ AU PROGRAMME DE CONFIGURATION DU SYSTÈME ET VÉRIFIEZ QUE LE LECTEUR EST ACTIVÉ. Voir "Programme de configuration du système", à la page 176.

TESTEZ LE LECTEUR.

- Insérez une autre disquette, un autre CD ou DVD pour éliminer la possibilité que le premier support soit défectueux.
- Insérez un support amovible et redémarrez l'ordinateur.

NETTOYEZ LE LECTEUR OU LE DISQUE. Voir "Nettoyage de l'ordinateur", à la page 185.

VÉRIFIEZ LA CONNEXION DES CÂBLES

EXÉCUTEZ L'UTILITAIRE DE RÉOLUTION DE PROBLÈMES MATÉRIELS.

Voir “Dépannage des incidents logiciels et matériels sous Windows Vista”, à la page 88.

EXÉCUTEZ DELL DIAGNOSTICS. Voir “Lancement de Dell Diagnostics à partir du disque dur”, à la page 81.

Incidents liés aux lecteurs de CD et de DVD



REMARQUE : Le bruit et les vibrations ressentis lors de l'utilisation des lecteurs de CD ou de DVD sont normaux et n'indiquent pas une défaillance du lecteur.



REMARQUE : En raison des différents formats de disque utilisés à travers le monde, tous les titres DVD ne fonctionnent pas dans tous les lecteurs de DVD.

RÉGLEZ LE CONTRÔLE DU VOLUME DE WINDOWS.

- Cliquez sur l'icône représentant un haut-parleur, dans l'angle inférieur droit de l'écran.
- Cliquez sur la barre coulissante et faites-la glisser vers le haut pour monter le volume.
- Vérifiez que le son n'est pas coupé (option “muet”) en cliquant sur les cases éventuellement cochées.

VÉRIFIEZ LES HAUT-PARLEURS ET LE CAISSON D'EXTRÊMES GRAVES.

Voir “Incidents liés au son et aux haut-parleurs”, à la page 71.

Incidents liés à la gravure de CD/DVD-RW

FERMEZ TOUS LES AUTRES PROGRAMMES. Le lecteur de CD/DVD-RW doit recevoir un flux de données continu pendant l'écriture. Si ce flux est interrompu, une erreur peut se produire. Essayez de fermer tous les programmes avant de graver un CD/DVD-RW.

DÉSACTIVEZ LE MODE VEILLE DANS WINDOWS AVANT DE GRAVER UN CD/DVD-RW.

- 1 Cliquez sur Démarrer  puis sur Panneau de configuration.
- 2 Cliquez sur Système et maintenance puis sur Options d'alimentation.
- 3 Sous Modes favoris, cliquez sur l'option Modifier les paramètres du mode correspondant au mode sélectionné.
- 4 Cliquez sur le menu déroulant Éteindre l'écran et sélectionnez Jamais.

Incidents liés au disque dur

EXÉCUTEZ L'UTILITAIRE DE VÉRIFICATION DU DISQUE.

- 1 Cliquez sur Démarrer  puis sur Ordinateur.
- 2 Faites un clic droit sur Disque local C:.
- 3 Sélectionnez Propriétés.
- 4 Cliquez sur l'onglet Outils.
- 5 Sous Vérification des erreurs, cliquez sur Vérifier maintenant.
- 6 Sélectionnez l'option Rechercher et tenter une récupération des secteurs défectueux.
- 7 Cliquez sur Démarrer.

REMARQUE : Pour pouvoir effectuer cette procédure, vous devez être connecté en tant qu'administrateur.

Incidents liés à la messagerie, au modem et à Internet



PRÉCAUTION : Avant de commencer les procédures de cette section, lisez et appliquez les consignes de sécurité figurant dans le document *Product Information Guide* (Guide d'information sur le produit).



REMARQUE : Connectez le modem uniquement à une prise de téléphone analogique. Le modem ne fonctionne pas s'il est connecté à un réseau téléphonique numérique.

VÉRIFIEZ LES PARAMÈTRES DE SÉCURITÉ DE WINDOWS MAIL. Si vous ne pouvez pas ouvrir les pièces jointes aux messages électroniques :

- 1 Sous Windows Mail, cliquez sur **Outils** puis sur **Options et Sécurité**.
- 2 Cliquez sur **Ne pas autoriser l'ouverture ou l'enregistrement des pièces jointes susceptibles de contenir un virus** pour désélectionner cette option.
- 3 Cliquez sur **Appliquer** puis sur **OK**.

VÉRIFIEZ LA CONNEXION DE LA LIGNE TÉLÉPHONIQUE.

CONTRÔLEZ LA PRISE TÉLÉPHONIQUE.

CONNECTEZ DIRECTEMENT LE MODEM À UNE PRISE TÉLÉPHONIQUE MURALE.

UTILISEZ UNE AUTRE LIGNE TÉLÉPHONIQUE.

- Vérifiez que la ligne téléphonique est reliée au connecteur approprié sur le modem. Ce connecteur est reconnaissable à l'étiquette verte ou à l'icône en forme de connecteur qui se trouve à côté.
- Vérifiez que vous sentez un dé clic lorsque vous insérez le connecteur de la ligne téléphonique dans le modem.
- Débranchez la ligne téléphonique du modem et connectez-la à un téléphone. Attendez la tonalité.
- Si d'autres appareils partagent cette ligne (répondeur, télécopieur, protecteur de surtension ou séparateur de ligne), débranchez-les et connectez le modem directement à la prise téléphonique murale. Si vous utilisez un câble de plus de 3 mètres (10 pieds) de long, essayez-en un plus court.

EXÉCUTEZ L'ASSISTANT DU MODEM. Cliquez sur **Démarrer** , pointez sur **Tous les programmes** et cliquez sur l'option permettant de résoudre les incidents liés au modem. Suivez les instructions affichées à l'écran pour identifier et résoudre les incidents liés au modem. Cet assistant n'est disponible que sur certains ordinateurs.

VÉRIFIEZ QUE LE MODEM COMMUNIQUE AVEC WINDOWS.

- 1 Cliquez sur **Démarrer**  puis sur **Panneau de configuration**.
- 2 Cliquez sur **Matériel et audio**.
- 3 Cliquez sur **Options de modems et de téléphonie**, puis cliquez sur l'onglet **Modems**.
- 4 Sélectionnez le port COM de votre modem.
- 5 Cliquez sur **Propriétés** et sur l'onglet **Diagnostics**, et sélectionnez **Interroger le modem** pour vérifier que le modem communique avec Windows.
Si toutes les commandes reçoivent des réponses, le modem fonctionne correctement.

VÉRIFIEZ QUE VOUS ÊTES CONNECTÉ À INTERNET. Vérifiez que vous avez bien souscrit un abonnement auprès d'un fournisseur de services Internet. Une fois le programme de messagerie électronique Windows Mail ouvert, cliquez sur **Fichier**. Si l'option **Travailler hors connexion** est cochée, cliquez sur la case pour la désélectionner, puis connectez-vous à Internet. Contactez votre prestataire de services Internet pour obtenir une assistance.

Messages d'erreur

Si le message affiché par l'ordinateur n'est pas répertorié ci-après, reportez-vous à la documentation du système d'exploitation ou du programme qui était en cours d'exécution lorsque le message est apparu.

A FILENAME CANNOT CONTAIN ANY OF THE FOLLOWING CHARACTERS: \ / : * ? " < > |. N'utilisez pas ces caractères dans les noms de fichiers.

A REQUIRED .DLL FILE WAS NOT FOUND. Un fichier essentiel du programme que vous essayez d'ouvrir est manquant. Pour supprimer puis réinstaller le programme, procédez comme suit :

- 1 Cliquez sur **Démarrer**  puis sur **Panneau de configuration** et sélectionnez **Programmes**.
- 2 Sous **Programmes et fonctionnalités**, cliquez sur **Désinstaller un programme**.
- 3 Sélectionnez le programme à supprimer.
- 4 Cliquez sur **Désinstaller**, **Modifier** ou **Réparer**.
- 5 Pour obtenir les instructions d'installation, reportez-vous à la documentation du programme.

lettre:\ IS NOT ACCESSIBLE. THE DEVICE IS NOT READY. Le lecteur ne parvient pas à lire le disque. Insérez un disque dans le lecteur et réessayez.

INSERT BOOTABLE MEDIA. Introduisez une disquette ou un CD d'amorçage.

NON-SYSTEM DISK ERROR. Retirez la disquette du lecteur et redémarrez l'ordinateur.

NOT ENOUGH MEMORY OR RESOURCES. CLOSE SOME PROGRAMS AND TRY AGAIN. Fermez toutes les fenêtres et ouvrez le programme que vous souhaitez utiliser. Dans certains cas, vous devrez peut-être redémarrer l'ordinateur afin de restaurer ses ressources. Exécutez alors le programme voulu immédiatement après le redémarrage.

OPERATING SYSTEM NOT FOUND. Contactez Dell (voir "Obtention d'aide", à la page 189).

Incidents liés au clavier



PRÉCAUTION : Avant de commencer les procédures de cette section, lisez et appliquez les consignes de sécurité figurant dans le document *Product Information Guide* (Guide d'information sur le produit).

VÉRIFIEZ LE CÂBLE DU CLAVIER.

- Vérifiez que le câble du clavier est correctement connecté sur l'ordinateur.
- Arrêtez l'ordinateur (voir "Mise hors tension de l'ordinateur", à la page 98), reconnectez le câble du clavier comme indiqué dans le schéma d'installation, puis redémarrez l'ordinateur.
- Examinez le connecteur de câble pour vérifier si des broches sont tordues ou cassées ou si les câbles sont endommagés. Redressez les broches tordues.
- Si vous utilisez des rallonges, retirez-les et connectez le clavier directement sur l'ordinateur.

TESTEZ LE CLAVIER. Connectez un clavier fiable à l'ordinateur et essayez de l'utiliser.

ACCÉDEZ AU PROGRAMME DE CONFIGURATION DU SYSTÈME ET VÉRIFIEZ QUE LES PORTS USB SONT ACTIVÉS. Voir "Programme de configuration du système", à la page 176.

EXÉCUTEZ L'UTILITAIRE DE RÉOLUTION DE PROBLÈMES MATÉRIELS.

Voir "Dépannage des incidents logiciels et matériels sous Windows Vista", à la page 88.

Incidents liés aux logiciels et blocages



PRÉCAUTION : Avant de commencer les procédures de cette section, lisez et appliquez les consignes de sécurité figurant dans le document *Product Information Guide* (Guide d'information sur le produit).

L'ordinateur ne démarre pas

VÉRIFIEZ QUE LE CÂBLE D'ALIMENTATION EST CORRECTEMENT BRANCHÉ SUR L'ORDINATEUR ET SUR LA PRISE SECTEUR.

L'ordinateur ne répond plus



AVIS : Si vous ne pouvez pas suivre la procédure normale d'arrêt du système d'exploitation, il est possible que vous perdiez des données.

ÉTEIGNEZ L'ORDINATEUR. Si vous n'obtenez plus de réponse en appuyant sur une touche du clavier ou en déplaçant la souris, maintenez le bouton d'alimentation enfoncé pendant 8 à 10 secondes jusqu'à ce que l'ordinateur s'éteigne. Redémarrez l'ordinateur.

Un programme ne répond plus

TERMINEZ L'EXÉCUTION DU PROGRAMME.

- 1 Appuyez simultanément sur <Ctrl><Maj><Échap>.
- 2 Cliquez sur Applications.
- 3 Sélectionnez le programme qui ne répond plus.
- 4 Cliquez sur Fin de tâche.

Un programme se bloque continuellement



REMARQUE : Les logiciels sont généralement fournis avec des instructions d'installation fournies dans la documentation, sur disquette ou sur CD.

REPORTEZ-VOUS À LA DOCUMENTATION DU LOGICIEL. Si nécessaire, supprimez puis réinstallez le programme.

Un programme a été conçu pour une version précédente de Microsoft® Windows®

LANCEZ L'ASSISTANT COMPATIBILITÉ DES PROGRAMMES.

Utilisez l'assistant Compatibilité des programmes pour configurer un environnement de fonctionnement similaire aux précédentes versions de Windows. Cela peut permettre d'améliorer les performances des programmes conçus pour ces versions.

- 1 Cliquez sur **Démarrer** , pointez sur **Panneau de configuration** → **Programmes** → **Programmes et fonctionnalités**.
- 2 Sous **Programmes et fonctionnalités**, cliquez sur **Utiliser un programme plus ancien avec cette version de Windows**.
- 3 Suivez les instructions affichées.

Un écran bleu apparaît

ÉTEIGNEZ L'ORDINATEUR. Si vous n'obtenez plus de réponse en appuyant sur une touche du clavier ou en déplaçant la souris, maintenez le bouton d'alimentation enfoncé pendant 8 à 10 secondes jusqu'à ce que l'ordinateur s'éteigne. Redémarrez l'ordinateur.

Autres incidents logiciels

REPORTEZ-VOUS À LA DOCUMENTATION DU LOGICIEL OU CONTACTEZ SON ÉDITEUR POUR OBTENIR DES INSTRUCTIONS DE DÉPANNAGE.

- Vérifiez que le programme exécuté est compatible avec le système d'exploitation installé.
- Vérifiez que l'ordinateur possède la configuration matérielle minimale requise par le logiciel. Reportez-vous à la documentation du logiciel pour plus d'informations.
- Vérifiez que le programme est correctement installé et configuré.
- Vérifiez que les pilotes de périphériques n'entrent pas en conflit avec le programme.
- Si nécessaire, supprimez puis réinstallez le programme.

SAUVEGARDEZ VOS FICHIERS IMMÉDIATEMENT.

UTILISEZ UN PROGRAMME DE DÉTECTION DE VIRUS POUR VÉRIFIER LE DISQUE DUR, LES DISQUETTES OU LES CD.

ENREGISTREZ ET FERMEZ TOUS LES FICHIERS OU PROGRAMMES OUVERTS, PUIS ARRÊTEZ L'ORDINATEUR À L'AIDE DU MENU DÉMARRER.

Incidents liés au lecteur de carte

AUCUNE LETTRE DE LECTEUR N'EST AFFECTÉE.

Lorsque Microsoft Vista détecte le lecteur de carte, une lettre est automatiquement affectée au périphérique. Cette lettre correspond au lecteur logique qui suit tous les autres périphériques physiques du système. Si ce lecteur logique est une unité réseau, Windows Vista n'affecte pas automatiquement de lettre d'unité au lecteur de carte.

Pour affecter manuellement une lettre au lecteur de carte :

- 1 Cliquez **Démarrer** , faites un clic droit sur **Ordinateur** et sélectionnez **Gérer**.
- 2 Si une invite s'affiche, cliquez sur **Continuer**.
- 3 Développez l'objet **Stockage** et sélectionnez **Gestion des disques**.
- 4 Dans le volet droit, faites un clic droit sur la lettre d'unité à modifier.
- 5 Sélectionnez **Modifier la lettre de lecteur et les chemins d'accès**.
- 6 Cliquez sur **Modifier**.
- 7 Dans la liste déroulante, sélectionnez la nouvelle lettre d'unité affectée au lecteur de carte.
- 8 Cliquez sur **OK** pour confirmer votre choix.

REMARQUE : Pour pouvoir effectuer cette procédure, vous devez être connecté en tant qu'administrateur.

REMARQUE : Le lecteur de carte n'apparaît dans la liste des lecteurs que lorsqu'il est connecté. Chaque logement (même vide) correspond à une lettre différente. Si vous tentez d'accéder au lecteur de carte alors que celui-ci est vide, un message vous invite à y insérer un support.

LA BAIE MODULAIRE EST DÉACTIVÉE.

Le programme de configuration du BIOS contient une option **FlexBay disable** (Désactiver la baie modulaire) qui apparaît uniquement lorsque cette baie contient un périphérique. Si un périphérique installé dans la baie modulaire ne fonctionne pas, vérifiez que cette dernière est bien activée dans le programme de configuration du BIOS.

Incidents liés à la mémoire



PRÉCAUTION : Avant de commencer les procédures de cette section, lisez et appliquez les consignes de sécurité figurant dans le document *Product Information Guide* (Guide d'information sur le produit).

SI VOUS RECEVEZ UN MESSAGE INDIQUANT QUE LA MÉMOIRE EST INSUFFISANTE.

- Enregistrez et fermez tous les fichiers et programmes ouverts que vous n'utilisez pas pour vérifier si cela permet de résoudre l'incident.
- Reportez-vous à la documentation du logiciel pour savoir quelle est la quantité de mémoire minimale requise. Si nécessaire, installez de la mémoire supplémentaire (voir "Consignes générales d'installation de la mémoire", à la page 108).
- Remboîtez chaque barrette de mémoire dans son logement (voir "Installation d'une barrette de mémoire", à la page 110) pour vérifier qu'elle est correctement détectée et utilisée par l'ordinateur.
- Exécutez Dell Diagnostics (voir "Lancement de Dell Diagnostics à partir du disque dur", à la page 81).

SI VOUS RENCONTREZ D'AUTRES INCIDENTS LIÉS À LA MÉMOIRE.

- Remboîtez chaque barrette de mémoire dans son logement (voir "Installation d'une barrette de mémoire", à la page 110) pour vérifier qu'elle est correctement détectée et utilisée par l'ordinateur.
- Vérifiez que vous avez bien suivi les consignes d'installation de la mémoire (voir "Consignes générales d'installation de la mémoire", à la page 108).
- Votre ordinateur prend en charge la mémoire de type DDR2. Pour plus d'informations, voir "Mémoire", à la page 171.
- Exécutez Dell Diagnostics (voir "Lancement de Dell Diagnostics à partir du disque dur", à la page 81).

Incidents liés à la souris



PRÉCAUTION : Avant de commencer les procédures de cette section, lisez et appliquez les consignes de sécurité figurant dans le document *Product Information Guide* (Guide d'information sur le produit).

NETTOYEZ LA SOURIS. Voir “Souris”, à la page 185 pour plus d'informations sur le nettoyage de la souris.

VÉRIFIEZ LE CÂBLE DE LA SOURIS.

- 1 Si vous utilisez des rallonges, retirez-les et connectez la souris directement sur l'ordinateur.
- 2 Reconnectez le câble de la souris comme indiqué dans le schéma d'installation de l'ordinateur.

REDÉMARREZ L'ORDINATEUR.

- 1 Appuyez simultanément sur <Ctrl><Échap> pour afficher le menu **Démarrer**.
- 2 Utilisez les touches fléchées du clavier pour sélectionner **Arrêter** ou **Désactiver** et appuyez sur <Entrée>.
- 3 Une fois l'ordinateur éteint, reconnectez le câble de la souris comme indiqué dans le schéma d'installation de l'ordinateur.
- 4 Démarrez l'ordinateur.

ACCÉDEZ AU PROGRAMME DE CONFIGURATION DU SYSTÈME ET VÉRIFIEZ QUE LES PORTS USB SONT ACTIVÉS. Voir “Programme de configuration du système”, à la page 176.

TESTEZ LA SOURIS. Connectez une souris fiable et essayez de l'utiliser.

VÉRIFIEZ LES PARAMÈTRES DE LA SOURIS.

- 1 Cliquez sur **Démarrer**  puis sur **Panneau de configuration** et sélectionnez **Matériel et audio**.
- 2 Cliquez sur **Souris**.
- 3 Réglez les paramètres.

RÉINSTALLEZ LE PILOTE DE LA SOURIS. Voir “Réinstallation des pilotes et des utilitaires”, à la page 86.

EXÉCUTEZ L’UTILITAIRE DE RÉOLUTION DE PROBLÈMES MATÉRIELS. Voir “Dépannage des incidents logiciels et matériels sous Windows Vista”, à la page 88.

Incidents liés au réseau

 **PRÉCAUTION :** Avant de commencer les procédures de cette section, lisez et appliquez les consignes de sécurité figurant dans le document *Product Information Guide* (Guide d’information sur le produit).

VÉRIFIEZ LA CONNEXION DU CÂBLE RÉSEAU. Vérifiez que le câble réseau est correctement inséré dans le connecteur réseau situé à l’arrière de l’ordinateur, ainsi que dans le port ou le périphérique réseau.

VÉRIFIEZ LES VOYANTS RÉSEAU SITUÉS À L’ARRIÈRE DE L’ORDINATEUR.

Si le voyant d’intégrité du lien est éteint, cela signifie qu’aucune connexion réseau n’est établie. Remplacez le câble réseau. Pour obtenir la description des voyants réseau, voir “Boutons et voyants”, à la page 174.

REDÉMARREZ L’ORDINATEUR ET RECONNECTEZ-VOUS AU RÉSEAU.

VÉRIFIEZ LES PARAMÈTRES DU RÉSEAU. Contactez l’administrateur ou la personne qui a configuré le réseau pour vérifier que les paramètres sont corrects et que le réseau fonctionne.

EXÉCUTEZ L’UTILITAIRE DE RÉOLUTION DE PROBLÈMES MATÉRIELS. Voir “Dépannage des incidents logiciels et matériels sous Windows Vista”, à la page 88.

Incidents liés à l'alimentation



PRÉCAUTION : Avant de commencer les procédures de cette section, lisez et appliquez les consignes de sécurité figurant dans le document *Product Information Guide* (Guide d'information sur le produit).

SI LE VOYANT D'ALIMENTATION EST ÉTEINT. L'ordinateur est éteint ou n'est pas sur alimentation secteur.

- Remboîtez le câble d'alimentation dans le connecteur d'alimentation situé à l'arrière de l'ordinateur, ainsi que dans la prise secteur.
- Si l'ordinateur est branché sur une barrette d'alimentation, vérifiez que celle-ci est branchée sur une prise secteur et qu'elle est allumée. Retirez temporairement les périphériques de protection contre les surtensions, les barrettes d'alimentation et les rallonges pour vérifier que la mise sous tension de l'ordinateur s'effectue correctement.
- Vérifiez que la prise secteur fonctionne en la testant avec un autre appareil, comme une lampe, par exemple.

SI LE VOYANT D'ALIMENTATION EST BLEU FIXE ET SI L'ORDINATEUR NE RÉPOND PAS. Voir "Voyants d'alimentation", à la page 75.

SI LE VOYANT D'ALIMENTATION CLIGNOTE EN BLEU. L'ordinateur est en mode Veille. Appuyez sur une touche du clavier, déplacez la souris ou appuyez sur le bouton d'alimentation pour revenir au fonctionnement normal.

SI LE VOYANT D'ALIMENTATION EST ORANGE FIXE. Un incident lié à l'alimentation ou un dysfonctionnement d'un périphérique interne a été détecté.

- Assurez-vous que le connecteur d'alimentation 12 volts (12V) est correctement enfiché dans la carte système (voir "Composants de la carte système", à la page 102).
- Vérifiez que le câble d'alimentation principal et le câble du panneau avant sont correctement enfichés dans la carte système (voir "Composants de la carte système", à la page 102).

SI LE VOYANT D’ALIMENTATION CLIGNOTE EN ORANGE. L’ordinateur reçoit du courant mais un périphérique ne fonctionne pas correctement ou est mal installé.

- Retirez puis réinstallez les barrettes de mémoire (voir “Composants de la carte système”, à la page 102).
- Retirez puis réinstallez les cartes, le cas échéant (voir “Cartes”, à la page 113).
- Retirez puis réinstallez la carte graphique, le cas échéant (voir “Retrait d’une carte PCI ou PCI Express”, à la page 119).

ÉLIMINEZ LES SOURCES POTENTIELLES D’INTERFÉRENCES. Les interférences peuvent être dues à divers facteurs :

- Rallonges pour le câble d’alimentation, le câble du clavier et celui de la souris
- Barrette d’alimentation utilisée pour un trop grand nombre de périphériques
- Raccordement de plusieurs barrettes d’alimentation à la même prise secteur

Incidents liés aux imprimantes



PRÉCAUTION : Avant de commencer les procédures de cette section, lisez et appliquez les consignes de sécurité figurant dans le document *Product Information Guide* (Guide d’information sur le produit).



REMARQUE : Si vous avez besoin d’une assistance technique pour votre imprimante, contactez son fabricant.

REPORTEZ-VOUS À LA DOCUMENTATION DE L’IMPRIMANTE. La documentation fournie avec l’imprimante peut contenir des informations de configuration et de dépannage.

VÉRIFIEZ QUE L’IMPRIMANTE EST ALLUMÉE.

VÉRIFIEZ LA CONNEXION DES CÂBLES DE L’IMPRIMANTE.

- Reportez-vous à la documentation de l’imprimante pour obtenir des informations sur les connexions des câbles.
- Vérifiez que les câbles de l’imprimante sont correctement connectés à l’imprimante et à l’ordinateur (voir “Installation d’une imprimante”, à la page 24).

TESTEZ LA PRISE SECTEUR. Vérifiez que la prise secteur fonctionne en la testant avec un autre appareil, comme une lampe, par exemple.

VÉRIFIEZ QUE L'IMPRIMANTE EST RECONNUE PAR WINDOWS.

- 1 Cliquez sur **Démarrer**  puis sur **Panneau de configuration** et sélectionnez **Matériel et audio**.
- 2 Cliquez sur **Imprimantes**. Si votre imprimante est répertoriée, faites un clic droit sur son icône.
- 3 Cliquez sur **Propriétés**, puis sur l'onglet **Ports**. Vérifiez que l'option **Impression sur les ports suivants** est paramétrée sur **USB**.

RÉINSTALLEZ LE PILOTE DE L'IMPRIMANTE. Reportez-vous à la documentation de l'imprimante pour obtenir des instructions.

Incidents liés au scanner



PRÉCAUTION : Avant de commencer les procédures de cette section, lisez et appliquez les consignes de sécurité fournies dans le document *Product Information Guide* (Guide d'information sur le produit).



REMARQUE : Si vous avez besoin d'une assistance technique pour votre scanner, contactez son fabricant.

REPORTEZ-VOUS À LA DOCUMENTATION DU SCANNEUR. La documentation peut contenir des instructions de configuration et de dépannage.

DÉVERROUILLEZ LE SCANNEUR. Si le scanner comporte un dispositif de verrouillage (bouton, patte, etc.), vérifiez qu'il n'est pas activé.

RÉDÉMARREZ L'ORDINATEUR ET ESSAYEZ D'UTILISER LE SCANNEUR.

VÉRIFIEZ LA CONNEXION DES CÂBLES.

- Reportez-vous à la documentation du scanner pour obtenir des informations sur la connexion des câbles.
- Vérifiez que les câbles du scanner sont fermement connectés au scanner et à l'ordinateur.

VÉRIFIEZ QUE LE SCANNEUR EST RECONNU PAR MICROSOFT WINDOWS.

- 1 Cliquez sur **Démarrer**  puis sur **Panneau de configuration** et sélectionnez **Matériel et audio**.
- 2 Cliquez sur **Scanneurs et appareils photo**.
Si le scanner est répertorié, cela signifie que Windows le reconnaît.

RÉINSTALLEZ LE PILOTE DU SCANNEUR. Reportez-vous à la documentation du scanner pour obtenir des instructions.

Incidents liés au son et aux haut-parleurs

 **PRÉCAUTION :** Avant de commencer les procédures de cette section, lisez et appliquez les consignes de sécurité figurant dans le document *Product Information Guide* (Guide d'information sur le produit).

Les haut-parleurs n'émettent aucun son

 **REMARQUE :** Le volume de certains lecteurs MP3 prévaut sur celui qui est défini sous Windows. Si vous avez écouté des MP3, vérifiez que vous n'avez pas baissé ou augmenté le volume.

VÉRIFIEZ LA CONNEXION DES HAUT-PARLEURS. Vérifiez que les haut-parleurs sont raccordés comme indiqué dans le schéma d'installation fourni avec ceux-ci. Si vous disposez d'une carte son, assurez-vous que les haut-parleurs sont connectés à cette carte.

ASSUREZ-VOUS QUE LA SOLUTION AUDIO APPROPRIÉE EST ACTIVÉE DANS LE BIOS. Voir "Programme de configuration du système", à la page 176.

VÉRIFIEZ QUE LE CAISSON D'EXTRÊMES GRAVES ET LES HAUT-PARLEURS SONT ALLUMÉS. Consultez le schéma d'installation fourni avec les haut-parleurs. Si ces derniers sont munis d'un contrôle du volume, réglez le volume, les graves ou les aigus pour éliminer toute distorsion.

RÉGLEZ LE CONTRÔLE DU VOLUME DE WINDOWS. Cliquez ou double-cliquez sur l'icône représentant un haut-parleur, dans l'angle inférieur droit de votre écran. Vérifiez que le volume est suffisamment élevé et que le son n'est pas coupé (option "muet").

DÉBRANCHEZ LES ÉCOUTEURS DE LA PRISE CASQUE. Lorsque des écouteurs sont branchés sur la prise casque du panneau avant, les haut-parleurs sont automatiquement désactivés.

TESTEZ LA PRISE SECTEUR. Vérifiez que la prise secteur fonctionne en la testant avec un autre appareil, comme une lampe, par exemple.

ÉLIMINEZ LES SOURCES POTENTIELLES D'INTERFÉRENCES. Éteignez les ventilateurs, tubes au néon ou lampes halogènes situés à proximité de l'ordinateur pour voir s'ils produisent des interférences.

RÉINSTALLEZ LE PILOTE AUDIO. Voir "Réinstallation manuelle des pilotes", à la page 88.

EXÉCUTEZ L'UTILITAIRE DE RÉOLUTION DE PROBLÈMES MATÉRIELS. Voir "Dépannage des incidents logiciels et matériels sous Windows Vista", à la page 88.

Les écouteurs n'émettent aucun son

VÉRIFIEZ LA CONNEXION DES ÉCOUTEURS. Vérifiez que le câble des écouteurs est correctement inséré dans le connecteur approprié (voir "Vue avant de l'ordinateur", à la page 15).

RÉGLEZ LE CONTRÔLE DU VOLUME DE WINDOWS. Cliquez ou double-cliquez sur l'icône représentant un haut-parleur, dans l'angle inférieur droit de votre écran. Vérifiez que le volume est suffisamment élevé et que le son n'est pas coupé (option "muet").

ASSUREZ-VOUS QUE LA SOLUTION AUDIO APPROPRIÉE EST ACTIVÉE DANS LE BIOS. Voir "Programme de configuration du système", à la page 176.

Incidents liés à l'affichage et au moniteur



PRÉCAUTION : Avant de commencer les procédures de cette section, lisez et appliquez les consignes de sécurité figurant dans le document *Product Information Guide* (Guide d'information sur le produit).



REMARQUE : Reportez-vous à la documentation du moniteur pour obtenir des instructions de dépannage.

L'écran est vide

VÉRIFIEZ LA CONNEXION DU CÂBLE DU MONITEUR.

- Vérifiez que le câble vidéo est connecté comme indiqué dans le schéma d'installation de l'ordinateur.
Si le système est équipé d'une carte graphique en option, vérifiez que le câble du moniteur est connecté sur cette dernière et non sur le connecteur vidéo de la carte système.
- Si vous utilisez une rallonge vidéo et si son retrait résout le problème, cela signifie que le câble est défectueux.
- Échangez le câble d'alimentation du moniteur avec celui de l'ordinateur pour éliminer la possibilité qu'il soit défectueux.
- Vérifiez qu'aucune des broches du connecteur n'est tordue ni cassée. La plupart des connecteurs de câbles de moniteur ont des broches manquantes, ce qui est normal.

VÉRIFIEZ LE VOYANT D'ALIMENTATION DU MONITEUR. Si ce voyant est éteint, appuyez sur le bouton pour vérifier que le moniteur est bien allumé. Si le voyant d'alimentation est allumé ou clignote, le moniteur est sous tension. S'il clignote, appuyez sur une touche du clavier ou déplacez la souris.

TESTEZ LA PRISE SECTEUR. Vérifiez que la prise secteur fonctionne en la testant avec un autre appareil, comme une lampe, par exemple.

L'écran est difficilement lisible

VÉRIFIEZ LES PARAMÈTRES DU MONITEUR. Reportez-vous à la documentation du moniteur pour savoir comment régler le contraste et la luminosité, démagnétiser le moniteur et exécuter l'auto-test.

ÉLOIGNEZ LE CAISSON D'EXTRÊMES GRAVES DU MONITEUR. Si votre système de haut-parleurs inclut un caisson d'extrêmes graves, vérifiez qu'il se trouve au moins à 60 cm (2 pieds) du moniteur.

ÉLOIGNEZ LE MONITEUR DES SOURCES D'ALIMENTATION EXTERNES.

Les ventilateurs, lampes fluorescentes, halogènes ou tout autre appareil électrique peuvent occasionner un léger tremblement de l'image. Éteignez les appareils se trouvant à proximité du moniteur pour vérifier s'ils produisent des interférences.

TOURNEZ LE MONITEUR POUR ÉVITER LES REFLETS DU SOLEIL ET LES SOURCES POTENTIELLES D'INTERFÉRENCES.

RÉGLEZ LES PARAMÈTRES D'AFFICHAGE DE WINDOWS.

- 1 Cliquez sur Démarrer  puis sur Panneau de configuration et sélectionnez Apparence et personnalisation.
- 2 Sous Personnalisation, cliquez sur Ajuster la résolution de l'écran.
- 3 Essayez différents réglages pour Résolution de l'écran et Qualité couleur.

Outils de dépannage

Voyants d'alimentation

 **PRÉCAUTION** : Avant de commencer les procédures de cette section, lisez et appliquez les consignes de sécurité figurant dans le document *Product Information Guide* (Guide d'information sur le produit).

Le voyant du bouton d'alimentation (DEL bicolore) situé à l'avant de l'ordinateur s'allume et clignote ou reste fixe pour indiquer différents états :

- Si le voyant est éteint, soit l'ordinateur est éteint, soit il n'est pas alimenté en électricité.
 - Remboîtez le câble d'alimentation dans le connecteur d'alimentation situé à l'arrière de l'ordinateur, ainsi que dans la prise secteur.
 - Si l'ordinateur est branché sur une barrette d'alimentation, vérifiez que celle-ci est branchée sur une prise secteur et qu'elle est allumée. Retirez temporairement les périphériques de protection contre les surtensions, les barrettes d'alimentation et les rallonges pour vérifier que la mise sous tension de l'ordinateur s'effectue correctement.
 - Vérifiez que la prise secteur fonctionne en la testant avec un autre appareil, comme une lampe, par exemple.
- Si le voyant d'alimentation est bleu fixe et si l'ordinateur ne répond pas :
 - Assurez-vous que l'écran est connecté et sous tension.
 - Si tel est le cas, voir "Codes sonores", à la page 76.
- Si le voyant d'alimentation clignote en bleu, l'ordinateur est en mode Veille. Appuyez sur une touche du clavier, déplacez la souris ou appuyez sur le bouton d'alimentation pour revenir au fonctionnement normal. Si le voyant d'alimentation est bleu et si l'ordinateur ne répond pas :
 - Assurez-vous que l'écran est connecté et sous tension.
 - Si tel est le cas, voir "Codes sonores", à la page 76.

- Si le voyant d'alimentation clignote en orange, l'ordinateur reçoit du courant mais un périphérique ne fonctionne pas correctement ou est mal installé.
 - Retirez puis réinstallez les barrettes de mémoire (voir “Mémoire”, à la page 108).
 - Retirez puis réinstallez les cartes, le cas échéant (voir “Cartes”, à la page 113).
 - Retirez puis réinstallez la carte graphique, le cas échéant (voir “Cartes”, à la page 113).
- Un voyant d'alimentation orange fixe peut indiquer un incident lié à l'alimentation ou le dysfonctionnement d'un périphérique interne.
 - Assurez-vous que tous les câbles d'alimentation sont correctement enfichés dans la carte système (voir “Composants de la carte système”, à la page 102).
 - Vérifiez que le câble d'alimentation principal et le câble du panneau avant sont correctement enfichés dans la carte système (voir “Composants de la carte système”, à la page 102).

Codes sonores

L'ordinateur peut émettre une série de signaux sonores lors du démarrage si le moniteur ne peut pas afficher les erreurs ou les incidents éventuels. Cette série de signaux, appelée “code sonore”, permet d'identifier les incidents de fonctionnement de l'ordinateur. Par exemple, l'un des codes sonores possibles consiste en une série de trois bips courts. Ce code indique qu'un incident lié à la carte mère s'est peut-être produit.

Si le système émet un signal au démarrage, procédez comme suit :

- 1 Notez le code que vous avez entendu.
- 2 Exécutez Dell Diagnostics pour identifier une cause plus sérieuse (voir “Dell Diagnostics”, à la page 81).

Code (signaux courts répétitifs)	Description	Solution proposée
3	Panne possible de la carte mère.	Contactez Dell.
1	Échec de la somme de contrôle du BIOS. Panne possible de la carte mère.	Contactez Dell.
5	Panne de l'horloge temps réel. Panne possible de la carte mère ou de la pile.	<p>1 Remplacez la pile (voir “Remplacement de la pile”, à la page 146).</p> <p>2 Si l'incident persiste, contactez Dell.</p>
4	Échec de lecture/écriture dans la mémoire vive (RAM).	<p>1 Vérifiez si des contraintes particulières doivent être respectées en ce qui concerne l'installation des barrettes dans les logements (voir “Consignes générales d'installation de la mémoire”, à la page 108).</p> <p>2 Vérifiez que les barrettes que vous installez sont compatibles avec l'ordinateur (voir “Consignes générales d'installation de la mémoire”, à la page 108).</p> <p>3 Si l'incident persiste, contactez Dell.</p>

Code (signaux courts répétitifs)	Description	Solution proposée
2	Aucune barrette de mémoire n'est détectée.	<p>1 Si vous avez installé plusieurs barrettes de mémoire, retirez-les, réinstallez-en une seule (voir "Installation d'une barrette de mémoire", à la page 110), puis redémarrez l'ordinateur. S'il démarre normalement, réinstallez une autre barrette. Poursuivez jusqu'à ce que la barrette défectueuse soit identifiée ou, en l'absence d'erreur, jusqu'à ce que toutes les barrettes soient réinstallées.</p> <p>2 Dans la mesure du possible, installez des barrettes fiables et de même type (voir "Installation d'une barrette de mémoire", à la page 110).</p> <p>3 Si l'incident persiste, contactez Dell.</p>
6	Échec du test du BIOS vidéo.	Contactez Dell.

Messages du système



REMARQUE : Si le message affiché par l'ordinateur ne figure pas dans le tableau, reportez-vous à la documentation du système d'exploitation ou du programme qui était en cours d'exécution lorsque l'incident s'est produit.

ALERT! PREVIOUS ATTEMPTS AT BOOTING THIS SYSTEM HAVE FAILED AT CHECKPOINT [NNNN]. FOR HELP IN RESOLVING THIS PROBLEM, PLEASE NOTE THIS CHECKPOINT AND CONTACT DELL TECHNICAL SUPPORT.

La routine d'amorçage du système a échoué trois fois de suite à cause de la même erreur (voir "Obtention d'aide", à la page 189 pour obtenir une assistance).

CMOS CHECKSUM ERROR. Panne de la carte mère ou pile de l'horloge temps réel déchargée. Remplacez la pile (voir "Remplacement de la pile", à la page 146 ou "Obtention d'aide", à la page 189 pour obtenir une assistance).

CPU FAN FAILURE. Panne du ventilateur du processeur. Remplacez le ventilateur du processeur (voir “Retrait du ventilateur du processeur”, à la page 159).

DISKETTE DRIVE 0 SEEK FAILURE. Un câble est mal connecté, ou bien les informations de configuration de l’ordinateur ne correspondent pas à la configuration matérielle. Vérifiez le branchement des câbles (voir “Obtention d’aide”, à la page 189 pour obtenir une assistance).

DISKETTE READ FAILURE. Le lecteur de disquette est en panne, ou bien un câble est mal fixé. Remplacez le lecteur de disquette ou vérifiez la connexion des câbles.

HARD-DISK DRIVE FAILURE. Une panne du disque dur a peut-être été détectée pendant son auto-test de démarrage (POST). Vérifiez la connexion des câbles / inversez les disques durs (voir “Obtention d’aide”, à la page 189 pour obtenir une assistance).

HARD-DISK DRIVE READ FAILURE. Une panne du disque dur a peut-être été détectée pendant son test d’amorçage (voir “Obtention d’aide”, à la page 189 pour obtenir une assistance).

KEYBOARD FAILURE. Le clavier est en panne, ou bien son câble est mal fixé (voir “Incidents liés au clavier”, à la page 60).

NO BOOT DEVICE AVAILABLE. Aucune partition d'amorçage n'a été détectée sur le disque dur ; la disquette insérée dans le lecteur n'est pas une disquette d'amorçage ; un câble du disque dur ou du lecteur de disquette est mal fixé ; aucun périphérique d'amorçage n'a été détecté.

- Si le lecteur de disquette est le périphérique d'amorçage, assurez-vous qu'il contient une disquette d'amorçage.
- Si le disque dur est le périphérique d'amorçage, assurez-vous que les câbles sont connectés et que le disque est correctement installé et partitionné en tant que périphérique d'amorçage.
- Ouvrez le programme de configuration du système et assurez-vous que les informations de la séquence d'amorçage sont correctes (voir "Accès au programme de configuration du système", à la page 177).

NO TIMER TICK INTERRUPT. Une puce de la carte système est défectueuse ou bien la carte mère est en panne (voir "Obtention d'aide", à la page 189 pour obtenir une assistance).

NON-SYSTEM DISK OR DISK ERROR. Remplacez la disquette par une autre contenant un système d'exploitation amorçable, ou bien retirez la disquette du lecteur A et redémarrez l'ordinateur.

NOT A BOOT DISKETTE. Insérez une disquette d'amorçage dans le lecteur et redémarrez l'ordinateur.

USB OVER CURRENT ERROR. Déconnectez le périphérique USB. Utilisez une source d'alimentation externe pour le périphérique USB.

NOTICE - HARD DRIVE SELF MONITORING SYSTEM HAS REPORTED THAT A PARAMETER HAS EXCEEDED ITS NORMAL OPERATING RANGE. DELL RECOMMENDS THAT YOU BACK UP YOUR DATA REGULARLY. A PARAMETER OUT OF RANGE MAY OR MAY NOT INDICATE A POTENTIAL HARD DRIVE PROBLEM. Erreur S.M.A.R.T, panne possible du disque dur. Cette fonction peut être activée ou désactivée dans le BIOS.

Dell Diagnostics



PRÉCAUTION : Avant de commencer les procédures de cette section, lisez et appliquez les consignes de sécurité figurant dans le document *Product Information Guide* (Guide d'information sur le produit).

Quand utiliser Dell Diagnostics

Si un incident se produit, procédez aux vérifications décrites dans la section “Incidents liés aux logiciels et blocages”, à la page 61 et exécutez Dell Diagnostics avant de contacter Dell pour obtenir une assistance technique.

Il est recommandé d'imprimer ces procédures avant de commencer.



AVIS : Le programme Dell Diagnostics fonctionne uniquement sur les ordinateurs Dell™.



REMARQUE : Le support *Drivers and Utilities* n'est fourni qu'avec certains ordinateurs.

Reportez-vous à la section “Programme de configuration du système”, à la page 176 et vérifiez les informations de configuration affichées. Vérifiez que le périphérique à tester est répertorié et qu'il est activé.

Lancez Dell Diagnostics à partir du disque dur ou du support *Drivers and Utilities*.

Lancement de Dell Diagnostics à partir du disque dur

Le programme Dell Diagnostics est fourni dans une partition d'utilitaires masquée qui se trouve sur le disque dur.



REMARQUE : Si l'écran de l'ordinateur n'affiche rien, voir “Obtention d'aide”, à la page 189.

- 1 Assurez-vous que l'ordinateur est branché sur une prise secteur fiable.
- 2 Allumez l'ordinateur ou redémarrez-le.

- 3 Lorsque le logo DELL™ apparaît, appuyez immédiatement sur <F12>. Sélectionnez **Utility Partition** dans le menu d'amorçage et appuyez sur Entrée.



REMARQUE : Si vous n'êtes pas intervenu assez rapidement, le logo du système d'exploitation apparaît. Dans ce cas, attendez que le bureau Microsoft® Windows® s'affiche, puis éteignez l'ordinateur et réessayez.



REMARQUE : Si un message indique qu'aucune partition de diagnostics n'a été détectée, exécutez Dell Diagnostics à partir du support *Drivers and Utilities*.

- 4 Appuyez sur une touche pour lancer Dell Diagnostics à partir de la partition d'utilitaires du disque dur.

Lancement de Dell Diagnostics à partir du support *Drivers and Utilities*

- 1 Insérez le support *Drivers and Utilities* dans le lecteur.

- 2 Arrêtez et redémarrez l'ordinateur.

Lorsque le logo Dell apparaît, appuyez immédiatement sur <F12>.



REMARQUE : Si vous n'êtes pas intervenu assez rapidement, le logo du système d'exploitation apparaît. Dans ce cas, attendez que le bureau Microsoft® Windows® s'affiche, puis éteignez l'ordinateur et réessayez.



REMARQUE : Les étapes suivantes ne modifient la séquence d'amorçage que pour un seul démarrage. L'ordinateur revient ensuite à la séquence d'amorçage indiquée dans le programme de configuration du système.

- 3 Lorsque la liste des périphériques d'amorçage s'affiche, sélectionnez CD/DVD/CD-RW et appuyez sur <Entrée>.
- 4 Sélectionnez **Boot from CD-ROM** (Démarrer à partir du CD-ROM) dans le menu qui s'affiche et appuyez sur <Entrée>.
- 5 Tapez 1 pour afficher le menu du CD et appuyez sur <Entrée> pour continuer.
- 6 Sélectionnez **Run Dell 32-bit Diagnostics** (Exécuter Dell Diagnostics 32 bits) dans la liste numérotée. Si plusieurs versions sont répertoriées, sélectionnez celle qui est adaptée à votre ordinateur.
- 7 Lorsque l'écran **Main Menu** (Menu principal) de Dell Diagnostics s'affiche, sélectionnez le test à effectuer.

Menu principal de Dell Diagnostics

- 1 Une fois que Dell Diagnostics est chargé et que l'écran **Main Menu** (Menu principal) s'affiche, cliquez sur le bouton correspondant à l'option souhaitée.



REMARQUE : Il est conseillé de sélectionner **Test System** (Tester le système) pour lancer un test complet de l'ordinateur.

Option	Fonction
Test Memory	Exécute le test autonome de la mémoire.
Test System	Exécute les diagnostics du système.
Exit	Permet de quitter Dell Diagnostics.

- 2 Lorsque vous sélectionnez **Test System** (Tester le système) dans le menu principal, le menu suivant s'affiche :



REMARQUE : Il est conseillé de sélectionner **Extended Test** (Test étendu) dans le menu ci-dessous pour lancer une vérification plus approfondie des périphériques installés dans l'ordinateur.

Option	Fonction
Express Test	Exécute un test rapide des périphériques du système. Cette opération prend généralement de 10 à 20 minutes.
Extended Test	Exécute un test approfondi des périphériques système. Ce test peut prendre plus d'une heure.
Custom Test	Permet de tester un périphérique spécifique ou de personnaliser les tests à exécuter.
Symptom Tree	Permet de sélectionner les tests à effectuer en fonction des symptômes rencontrés. Cette option répertorie les symptômes les plus courants.

- 3 Si un incident se produit en cours de test, un message affiche un code d'erreur et une description du problème. Notez le code d'erreur et la description de l'incident, puis reportez-vous à la section "Obtention d'aide", à la page 189.



REMARQUE : Le numéro de service de votre ordinateur est affiché en haut de chaque écran de test. Si vous contactez Dell, ce numéro vous sera demandé par le service de support technique.

- 4 Si vous exécutez un test à partir des options **Custom Test** (Test personnalisé) ou **Symptom Tree** (Arborescence des symptômes), cliquez sur l'onglet approprié décrit dans le tableau suivant pour obtenir plus d'informations.

Onglet	Fonction
Results	Affiche les résultats du test et les erreurs rencontrées.
Errors	Affiche les erreurs rencontrées, leur code et la description de l'incident.
Help	Décrit le test et peut indiquer les conditions requises pour l'exécuter.
Configuration	Affiche la configuration matérielle du périphérique sélectionné. Dell Diagnostics permet d'obtenir des informations relatives à la configuration de tous les périphériques à partir du programme de configuration du système, de la mémoire et de divers tests internes. Il les répertorie dans la liste des périphériques, située dans le volet gauche de l'écran. Cette liste ne contient pas nécessairement le nom de tous les composants installés sur l'ordinateur ni de tous les périphériques connectés.
Parameters	Permet de personnaliser le test en modifiant ses paramètres.

- 5 Une fois les tests terminés, fermez l'écran de test pour revenir à l'écran **Main Menu** (Menu principal). Pour quitter Dell Diagnostics et redémarrer l'ordinateur, fermez l'écran du menu principal.
- 6 Retirez le support *Drivers and Utilities* du lecteur, le cas échéant.

Pilotes

Qu'est-ce qu'un pilote ?

Un pilote est un programme qui contrôle un périphérique, tel qu'une imprimante, une souris ou un clavier. Tous les périphériques en requièrent un.

Le pilote sert d'interprète entre le périphérique et les programmes qui l'utilisent. Chaque périphérique possède un jeu de commandes spécifiques que seul son pilote reconnaît.

Dell livre l'ordinateur avec les pilotes requis déjà installés ; aucune installation ou configuration supplémentaire n'est nécessaire.

 **AVIS :** Le support *Drivers and Utilities* peut contenir des pilotes destinés à des systèmes d'exploitation qui ne sont pas installés sur votre ordinateur. Assurez-vous que vous installez les logiciels appropriés pour votre système d'exploitation.

De nombreux pilotes, les pilotes de clavier par exemple, sont fournis avec le système d'exploitation Microsoft Windows. Vous devez installer des pilotes dans les cas suivants :

- lors de la mise à jour du système d'exploitation ;
- lors de la réinstallation du système d'exploitation ;
- lors de la connexion ou de l'installation d'un nouveau périphérique.

Identification des pilotes

Si vous rencontrez des difficultés avec un périphérique, déterminez si le pilote est à l'origine de l'incident. Mettez ce pilote à jour, le cas échéant.

 **REMARQUE :** Pour pouvoir effectuer cette procédure, vous devez être connecté en tant qu'administrateur.

- 1 Cliquez sur **Démarrer**  et faites un clic droit sur **Ordinateur**.
- 2 Cliquez sur **Propriétés** → **Gestionnaire de périphériques**.

 **REMARQUE :** Il est possible que l'option **Contrôle de compte d'utilisateur** apparaisse (à gauche, sous la fenêtre **Tâches**). Si vous êtes l'administrateur de l'ordinateur, cliquez sur **Continuer**. Sinon, prenez contact avec l'administrateur.

Faites défiler la liste pour voir si un cercle jaune contenant un point d'exclamation s'affiche devant l'icône d'un périphérique.

Si tel est le cas, il est possible que vous deviez réinstaller le pilote correspondant ou en installer un nouveau (voir "Réinstallation des pilotes et des utilitaires", à la page 86).

Réinstallation des pilotes et des utilitaires

 **AVIS** : Les pilotes approuvés pour les ordinateurs Dell™ sont disponibles sur le site support.dell.com et sur le support *Drivers and Utilities*. Si vous installez des pilotes obtenus auprès d'autres sources, il est possible que l'ordinateur ne fonctionne pas correctement.

Utilisation de la fonction Restauration des pilotes de périphériques

Si un incident se produit suite à l'installation ou à la mise à jour d'un pilote, utilisez la fonction de restauration des pilotes de périphériques de Windows pour remplacer le pilote par sa version précédente.

 **REMARQUE** : Pour pouvoir effectuer cette procédure, vous devez être connecté en tant qu'administrateur.

- 1 Cliquez sur **Démarrer**  et faites un clic droit sur **Ordinateur**.
- 2 Cliquez sur **Propriétés** → **Gestionnaire de périphériques**.

 **REMARQUE** : La fenêtre **Contrôle de compte d'utilisateur** peut s'afficher. Si vous êtes l'administrateur de l'ordinateur, cliquez sur **Continuer**. Sinon, prenez contact avec l'administrateur pour accéder au **Gestionnaire de périphériques**.

- 3 Faites un clic droit sur le périphérique pour lequel vous avez installé un nouveau pilote et sélectionnez **Propriétés**.
- 4 Cliquez sur l'onglet **Pilotes** → **Version précédente**.

Si cette procédure ne résout pas l'incident, utilisez la fonction Restauration du système (voir "Restauration du système d'exploitation", à la page 89) pour rétablir la configuration antérieure à l'installation du pilote.

Utilisation du support *Drivers and Utilities*

Si le programme Restauration des pilotes de périphériques ou la fonction Restauration du système (voir “Restauration du système d’exploitation”, à la page 89) ne corrigent pas l’incident, réinstallez le pilote à partir du support *Drivers and Utilities*.

- 1 Le bureau Windows étant affiché, insérez le support *Drivers and Utilities* dans le lecteur.
Si vous utilisez ce support pour la première fois, passez à l’étape 2. Sinon, passez directement à l’étape 5.
- 2 Lorsque le programme d’installation du support *Drivers and Utilities* démarre, suivez les invites qui s’affichent.
- 3 Lorsqu’une fenêtre indique que l’exécution de l’Assistant InstallShield est terminée, retirez le support *Drivers and Utilities* du lecteur et cliquez sur **Finish** (Terminer) pour redémarrer l’ordinateur.
- 4 Lorsque le bureau Windows s’affiche, réinsérez le support *Drivers and Utilities* dans le lecteur.
- 5 Dans l’écran d’accueil (**Welcome Dell System Owner**), cliquez sur **Next** (Suivant).



REMARQUE : Le support *Drivers and Utilities* affiche uniquement les pilotes correspondant aux éléments matériels qui étaient déjà installés lorsque l’ordinateur vous a été fourni. Les pilotes correspondant aux périphériques que vous avez installés ultérieurement risquent donc de ne pas être répertoriés. Si ces pilotes n’apparaissent pas, quittez le programme du support *Drivers and Utilities*. Pour plus d’informations, reportez-vous à la documentation du périphérique.

Un message s’affiche pour vous indiquer que le support *Drivers and Utilities* procède à la détection du matériel.

Les pilotes utilisés par l’ordinateur sont affichés automatiquement dans la fenêtre **My Drivers—The Drivers and Utilities media has identified these components in your system** (Mes pilotes - Le support Drivers and Utilities a identifié les composants suivants dans votre système).

- 6 Cliquez sur le pilote à réinstaller et suivez les instructions qui s’affichent.

Si un pilote spécifique n’est pas répertorié, cela signifie qu’il n’est pas requis par le système d’exploitation.

Réinstallation manuelle des pilotes

 **REMARQUE** : Pour pouvoir effectuer cette procédure, vous devez être connecté en tant qu'administrateur.

Après avoir extrait les fichiers du pilote sur votre disque dur comme indiqué dans la section précédente :

1 Cliquez sur **Démarrer**  et faites un clic droit sur **Ordinateur**.

2 Cliquez sur **Propriétés**→ **Gestionnaire de périphériques**.

 **REMARQUE** : La fenêtre **Contrôle de compte d'utilisateur** peut s'afficher. Si vous êtes l'administrateur de l'ordinateur, cliquez sur **Continuer**. Sinon, prenez contact avec l'administrateur pour accéder au **Gestionnaire de périphériques**.

3 Double-cliquez sur le type de périphérique correspondant au pilote à installer (par exemple, **Audio** ou **Vidéo**).

4 Double-cliquez sur le nom du périphérique pour lequel vous installez le pilote.

5 Cliquez sur l'onglet **Pilote**→ **Mettre à jour le pilote**→ **Rechercher un pilote logiciel sur mon ordinateur**.

6 Cliquez sur **Parcourir** et naviguez jusqu'à l'emplacement où vous avez copié les fichiers du pilote.

7 Lorsque le nom du pilote approprié apparaît, cliquez dessus puis sur **OK**→ **Suivant**.

8 Cliquez sur **Terminer** et redémarrez l'ordinateur.

Dépannage des incidents logiciels et matériels sous Windows Vista

Si un périphérique n'est pas détecté lors de la configuration du système d'exploitation ou s'il est détecté mais pas correctement configuré, la fonction Aide et support de Windows Vista™ peut vous aider à résoudre cette incompatibilité. Étant donné que Windows Vista est entièrement nouveau, de nombreux périphériques plus anciens ne possèdent pas de pilotes ni d'applications pour ce système d'exploitation. Pour plus d'informations sur les périphériques utilisés, contactez leur constructeur.

Pour accéder à la fonction Aide et support :

- 1 Cliquez sur **Démarrer**  puis sur **Aide et support**.
- 2 Sous la zone de recherche, cliquez sur **Dépannage**.
- 3 Sélectionnez l'option qui correspond le mieux à l'incident rencontré et suivez la procédure de dépannage.



REMARQUE : Si vous ne trouvez pas la réponse parmi les éléments présentés dans la section Dépannage, vous pouvez accéder à l'aide en ligne et saisir votre question dans le champ Rechercher dans l'aide.

Restauration du système d'exploitation

Pour restaurer le système d'exploitation, vous disposez de plusieurs méthodes :

- Windows Vista contient un Centre de sauvegarde et restauration qui permet de créer des sauvegardes pour les fichiers importants ou de sauvegarder l'intégralité du système. Vous pourrez ainsi restaurer votre système d'exploitation ou vos fichiers si besoin est.
- Dell PC Restore, de Symantec, restaure le disque dur à l'état dans lequel il se trouvait lorsque vous avez acheté l'ordinateur. Ce programme supprime définitivement toutes les données contenues sur le disque dur et désinstalle les applications ajoutées après l'achat de l'ordinateur. Ne l'utilisez que si la fonction Restauration du système s'est révélée inefficace.
- Si un CD du système d'exploitation vous a été fourni avec l'ordinateur, vous pouvez l'utiliser pour restaurer le système d'exploitation. Faites appel à ce CD *uniquement* si la fonction Restauration du système n'a pas résolu le problème.

Utilisation de la fonction Restauration du système de Windows Vista

Windows Vista comporte la fonction Restauration du système, qui vous permet de restaurer l'ordinateur à un état antérieur (sans affecter les fichiers de données) si les modifications apportées au matériel, aux logiciels ou aux paramètres du système empêchent l'ordinateur de fonctionner correctement. Reportez-vous au centre Aide et support de Windows pour plus d'informations sur cette fonction. Pour accéder au Centre d'aide et de support Windows, voir "Centre d'aide et de support de Windows", à la page 14.



AVIS : Veillez à sauvegarder vos fichiers de données régulièrement. La fonction Restauration du système ne gère pas ces fichiers et ne permet pas de les récupérer.



REMARQUE : Les procédures décrites dans ce document sont basées sur l'affichage par défaut de Windows et peuvent ne pas s'appliquer si vous avez opté pour le mode d'affichage Windows Classique.

Création d'un point de restauration



REMARQUE : Pour pouvoir effectuer cette procédure, vous devez être connecté en tant qu'administrateur.

- 1 Cliquez sur **Démarrer**  puis sur **Panneau de configuration**.
- 2 Cliquez sur **Système et maintenance** puis sur **Système**.
- 3 Cliquez sur **Protection du système** dans la liste des tâches.
- 4 Cliquez sur **Créer**.
- 5 Suivez les instructions affichées. Windows Vista définira automatiquement des points de restauration à chaque événement important (installations de pilotes et d'applications).

Vous pouvez également créer un point de restauration manuellement à partir du Centre de sauvegarde et de restauration de Windows Vista. Pour accéder au Centre de sauvegarde et de restauration, vous disposez de deux méthodes :

- 1 Cliquez sur **Afficher tous les 14 éléments**, en dessous de l'icône **Connexion à Internet** de l'Accueil Windows. Cliquez sur l'icône **Centre de sauvegarde et de restauration**.
- 2 Cliquez sur **Démarrer**  → **Tous les programmes** → **Maintenance** → **Centre de sauvegarde et de restauration**.

Sous les tâches affichées dans le **Centre de sauvegarde et de restauration**, cliquez sur **Créer un point de restauration ou modifier les paramètres**.

Pour plus d'informations, accédez à la fonction **Aide et support** et tapez **restauration**.

Restauration de l'ordinateur à un état antérieur

Si des incidents surviennent après l'installation d'un pilote de périphérique, utilisez d'abord la fonction **Restauration des pilotes de périphériques** (voir "Utilisation de la fonction **Restauration des pilotes de périphériques**", à la page 86). Si l'incident persiste, utilisez alors la fonction **Restauration du système**.

 **AVIS** : Avant de restaurer l'ordinateur à un état antérieur, enregistrez et fermez tous les fichiers ouverts, puis quittez tous les programmes en cours d'exécution. Vous ne devez en aucun cas modifier, ouvrir ou supprimer des fichiers ou des programmes tant que la restauration du système n'est pas terminée.

 **REMARQUE** : Pour pouvoir effectuer cette procédure, vous devez être connecté en tant qu'administrateur.

- 1 Cliquez sur **Démarrer** , pointez sur **Tous les programmes** → **Maintenance** et cliquez sur **Centre de sauvegarde et de restauration**.
- 2 Dans la liste des tâches, cliquez sur **Réparer Windows en utilisant la Restauration du système**. La fonction **Contrôle de compte d'utilisateur** affiche une fenêtre demandant l'autorisation d'exécuter l'application. Cliquez sur **Continuer**.

- 3 Suivez les instructions qui s'affichent pour terminer la restauration. Lorsque la fonction Restauration du système a terminé de collecter les données, l'ordinateur redémarre.
- 4 Une fois le redémarrage terminé, cliquez sur **OK**.

Pour changer de point de restauration, répétez les étapes précédentes un utilisant un autre point de restauration. Vous pouvez aussi annuler la restauration.

Utilisation de Dell PC Restore



AVIS : L'utilisation de Dell PC Restore supprime définitivement toutes les données du disque dur et désinstalle les applications ou les pilotes que vous avez installés après l'achat de l'ordinateur. Si possible, sauvegardez toutes vos données avant d'utiliser ce programme. Ne l'utilisez que si la fonction Restauration du système s'est révélée inefficace.



REMARQUE : Dell PC Restore n'est disponible que dans certains pays et pour certains modèles d'ordinateur.

N'utilisez Dell PC Restore pour restaurer le système d'exploitation qu'en dernier recours.

Ce programme restaure le disque dur à l'état dans lequel il se trouvait lorsque vous avez acheté l'ordinateur. Tous les programmes ou fichiers ajoutés par la suite sont définitivement supprimés du disque dur, fichiers de données compris (documents, feuilles de calcul, courriers électroniques, photos numériques, fichiers audio, etc.). Si possible, sauvegardez toutes vos données avant d'utiliser PC Restore.

Pour utiliser PC Restore :

- 1 Allumez l'ordinateur.

Au cours du démarrage, une barre bleue affichant **www.dell.com** apparaît en haut de l'écran.

- 2 Dès que cette barre apparaît, appuyez sur <Ctrl><F11>.

Si vous n'avez pas appuyé à temps sur <Ctrl><F11>, laissez le démarrage se terminer puis arrêtez le système et recommencez.

-  **AVIS :** Pour annuler l'exécution de PC Restore, cliquez sur **Reboot** (Redémarrer) à l'étape suivante.

- 3 Dans l'écran suivant, cliquez sur **Restore** (Restaurer).

- 4 Dans l'écran suivant, cliquez sur **Confirm** (Confirmer).

Le processus de restauration dure de 6 à 10 minutes.

- 5 Lorsque le système vous y invite, cliquez sur **Finish** pour redémarrer l'ordinateur.

 **REMARQUE :** N'arrêtez pas l'ordinateur manuellement. Cliquez sur **Finish** et laissez l'ordinateur terminer sa réinitialisation.

- 6 Lorsque vous y êtes invité, cliquez sur **Yes** (Oui).

L'ordinateur redémarre. L'état initial de l'ordinateur étant restauré, les écrans qui apparaissent, tels que le contrat de licence utilisateur final, sont les mêmes que ceux qui sont apparus la première fois que vous avez allumé l'ordinateur.

- 7 Cliquez sur **Suivant**.

L'écran **Restauration du système** s'affiche et l'ordinateur redémarre.

- 8 Une fois le redémarrage terminé, cliquez sur **OK**.

Suppression de Dell PC Restore



AVIS : La suppression de Dell PC Restore est définitive. Une fois le programme désinstallé, vous ne pourrez plus l'utiliser pour restaurer le système d'exploitation.

Dell PC Restore restaure le disque dur à l'état dans lequel il se trouvait lorsque vous avez acheté l'ordinateur. Il est recommandé de *ne pas* le supprimer, même pour libérer de l'espace disque, car sa suppression est irréversible. Une fois cette opération effectuée, vous ne pourrez plus utiliser ce programme pour restaurer l'état initial de l'ordinateur.

Pour supprimer PC Restore :

- 1 Connectez-vous en tant qu'administrateur local.
- 2 Dans l'Explorateur Windows, accédez au répertoire `c:\dell\utilities\DSR`.
- 3 Double-cliquez sur le fichier `DSRIRRemv2.exe`.



REMARQUE : Si vous ne vous connectez pas en tant qu'administrateur local, un message vous y invite. Cliquez sur **Quit** (Quit) et connectez-vous en tant qu'administrateur local.



REMARQUE : Si le disque dur ne contient aucune partition pour PC Restore, un message vous indique que la partition est introuvable. Cliquez sur **Quit**. Il n'y a pas de partition à supprimer.

- 4 Cliquez sur **OK** pour supprimer la partition PC Restore du disque dur.
- 5 Répondez **Yes** au message de confirmation.

La partition de PC Restore est supprimée et l'espace disque libéré est ajouté à la quantité d'espace disponible sur le disque dur.

- 6 Dans l'Explorateur Windows, faites un clic droit sur **Disque local (C:)**, sélectionnez **Propriétés** et vérifiez que la quantité indiquée pour **Espace libre** a augmenté et reflète l'espace supplémentaire disponible.
- 7 Cliquez sur **Finish** pour fermer la fenêtre de suppression de PC Restore.
- 8 Redémarrez l'ordinateur.

Utilisation du CD du système d'exploitation

Avant de commencer

Si vous envisagez de réinstaller Windows Vista pour résoudre un incident survenu après l'installation d'un pilote, utilisez d'abord la fonction Restauration des pilotes de périphériques (voir "Utilisation de la fonction Restauration des pilotes de périphériques", à la page 86). Si cette fonction ne résout pas l'incident, utilisez la fonction Restauration du système pour rétablir la configuration antérieure à l'installation du pilote (voir "Utilisation de la fonction Restauration du système de Windows Vista", à la page 90).



AVIS : Avant de commencer l'installation, sauvegardez tous les fichiers de données se trouvant sur le disque dur principal. Dans les configurations de disque dur conventionnelles, le disque dur principal est le premier qui est détecté par l'ordinateur.

Pour réinstaller Windows Vista, vous devez disposer des éléments suivants :

- CD du système d'exploitation fourni par Dell™
- Support *Drivers and Utilities*



REMARQUE : Le support *Drivers and Utilities* contient les pilotes installés à l'assemblage de l'ordinateur. Utilisez-le pour charger les pilotes dont vous avez besoin. Il est possible que le CD du système d'exploitation et le support *Drivers and Utilities* ne soient pas fournis avec l'ordinateur (par exemple si vous ne les avez pas commandés ou si cet envoi n'est pas disponible dans le pays où vous avez effectué la commande).

Réinstallation de Windows Vista

Le processus de réinstallation peut durer 1 à 2 heures. Après avoir réinstallé le système d'exploitation, vous devez réinstaller les pilotes de périphériques, le programme anti-virus ainsi que d'autres logiciels.



REMARQUE : *Avant* de lancer une réinstallation complète du système d'exploitation, il est fortement recommandé de faire un premier essai avec la fonction Restauration du système de Windows Vista, puis de tenter la restauration de la configuration Dell d'origine si nécessaire. La réinstallation complète du système d'exploitation est une tâche complexe.



AVIS : Le CD du système d'exploitation propose plusieurs options pour la réinstallation de Windows Vista. Celles-ci peuvent écraser les fichiers et affecter les programmes installés sur le disque dur. Par conséquent, ne réinstallez Windows Vista que si un représentant du support technique de Dell vous le demande.

- 1 Enregistrez et fermez tous les fichiers et les programmes ouverts.
- 2 Insérez le CD du système d'exploitation dans le lecteur. Cliquez sur **Exit** (Quit) si le message `Install Windows Vista` (Installation de Windows Vista) s'affiche.
- 3 Redémarrez l'ordinateur. Lorsque le logo **DELL™** apparaît, appuyez immédiatement sur <F12>.

Si le logo du système d'exploitation s'affiche, patientez jusqu'à l'affichage du bureau Windows, éteignez de nouveau l'ordinateur et réessayez.

- 4 Suivez les instructions qui s'affichent pour terminer l'installation.

Retrait et installation de pièces

 **PRÉCAUTION** : Pour prévenir les risques de blessures (décharges électriques, lacerations causées par les lames des ventilateurs, etc.), débranchez toujours l'ordinateur de la prise secteur avant d'ouvrir le capot.

 **PRÉCAUTION** : Ne faites jamais fonctionner le système lorsqu'un capot ou un cache a été retiré, quel qu'il soit (capots de l'ordinateur, cadres, plaques de recouvrement, caches du panneau avant, etc.).

 **PRÉCAUTION** : Certaines des pièces décrites dans ce chapitre ne peuvent être remplacées que par un technicien de maintenance agréé.

Avant de commencer

Cette section contient les procédures permettant de retirer et d'installer certains composants de l'ordinateur. Sauf mention contraire, chaque procédure implique les conditions suivantes :



- Vous avez appliqué les procédures décrites dans les sections “Mise hors tension de l'ordinateur”, à la page 98 et “Avant d'intervenir à l'intérieur de l'ordinateur”, à la page 98.
- Vous avez pris connaissance des consignes de sécurité figurant dans le document Dell™ *Product Information Guide* (Guide d'information sur le produit).
- Vous pouvez remplacer une pièce ou l'installer (si elle été achetée séparément) en suivant la procédure de retrait dans l'ordre inverse.

Outils recommandés

Les procédures présentées dans ce document nécessitent notamment l'utilisation des éléments suivants :

- Petit tournevis plat
- Petit tournevis cruciforme
- Petite pointe en plastique
- Programme de mise à jour du BIOS disponible sur le site support.dell.com

Mise hors tension de l'ordinateur



- ➔ **AVIS** : Afin d'éviter de perdre des données, enregistrez et fermez les fichiers ouverts, puis fermez tous les programmes avant d'éteindre l'ordinateur.
 - 1 Enregistrez et fermez tous les fichiers et les programmes ouverts.
 - 2 Cliquez sur **Démarrer**  puis sur la flèche  et sur **Arrêter**.
L'ordinateur s'éteint une fois le processus d'arrêt du système d'exploitation terminé.
 - 3 Vérifiez que l'ordinateur et tous les périphériques connectés sont éteints. S'ils ne se sont pas éteints automatiquement à l'arrêt du système d'exploitation, maintenez le bouton d'alimentation enfoncé pendant une dizaine de secondes jusqu'à ce que l'ordinateur s'éteigne.

Avant d'intervenir à l'intérieur de l'ordinateur





Respectez les consignes de sécurité suivantes pour contribuer à assurer votre sécurité personnelle et pour protéger l'ordinateur contre d'éventuels dommages.

 **PRÉCAUTION** : Avant de commencer les procédures de cette section, lisez et appliquez les consignes de sécurité figurant dans le document *Product Information Guide* (Guide d'information sur le produit).

- ➔ **AVIS** : Manipulez avec précaution les cartes et les pièces de l'ordinateur. Ne touchez pas les composants ou les contacts d'une carte. Tenez la carte par ses bords ou par son support de montage métallique. Les pièces telles que le processeur doivent être tenues par les bords de manière à éviter tout contact avec les broches.
- ➔ **AVIS** : Toute réparation de votre ordinateur doit être effectuée par un technicien de maintenance certifié. Les dommages causés par des interventions de maintenance non autorisées par Dell ne sont pas couverts par votre garantie.
- ➔ **AVIS** : Pour débrancher un câble, tirez sur son connecteur ou sur sa patte d'extraction, jamais sur le câble lui-même. Certains câbles possèdent un connecteur avec des pattes de verrouillage ; vous devez appuyer sur ces dernières pour débrancher le câble. Lorsque vous séparez des connecteurs, veillez à les maintenir alignés pour éviter de tordre leurs broches. Pour la même raison, lors du raccordement d'un câble, vérifiez bien l'orientation et l'alignement des deux connecteurs.
- ➔ **AVIS** : Lorsque vous débranchez un câble réseau, déconnectez-le de l'ordinateur avant de le retirer du périphérique réseau.

- 1 Débranchez tous les câbles téléphoniques ou les câbles réseau de l'ordinateur.
-  **AVIS** : Pour éviter d'endommager la carte système, vous devez retirer la pile principale avant d'intervenir sur l'ordinateur.
- 2 Débranchez l'ordinateur et tous les périphériques connectés de leurs prises secteur.
- 3 Appuyez sur le bouton d'alimentation pour mettre la carte système à la terre.
-  **PRÉCAUTION** : Pour prévenir les risques de blessures (décharges électriques, lacérations causées par les lames des ventilateurs, etc.), débranchez toujours l'ordinateur de la prise secteur avant d'ouvrir le capot.
- 4 Ouvrez le capot de l'ordinateur.
-  **AVIS** : Avant de toucher quoi ce soit à l'intérieur de l'ordinateur, mettez-vous à la terre en touchant une surface métallique non peinte, par exemple à l'arrière du châssis de l'ordinateur. Répétez cette opération régulièrement pendant votre intervention pour dissiper toute électricité statique qui pourrait endommager les composants internes.

Retrait du capot

-  **PRÉCAUTION** : Avant de commencer les procédures de cette section, lisez et appliquez les consignes de sécurité fournies dans le document *Product Information Guide* (Guide d'information sur le produit).
-  **PRÉCAUTION** : Pour prévenir les risques de blessures (décharges électriques, lacérations causées par les lames des ventilateurs, etc.), débranchez toujours l'ordinateur de la prise secteur avant d'ouvrir le capot.
- 1 Suivez les procédures de la section "Avant de commencer", à la page 97.
-  **AVIS** : Vérifiez qu'il y a assez de place sur le plan de travail pour déposer le capot une fois celui-ci retiré.
-  **AVIS** : Travaillez toujours sur une surface plane et suffisamment protégée pour éviter de rayer l'ordinateur ou le plan de travail.
- 2 Couchez l'ordinateur sur le côté, capot vers le haut.

- 3** À l'aide d'un tournevis à tête plate, retirez les deux vis de fixation du capot.

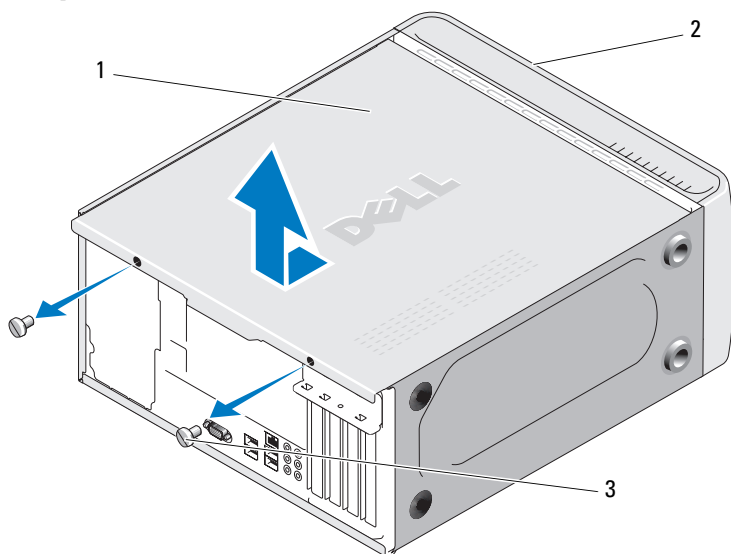

- 1 Capot de l'ordinateur 2 Avant de l'ordinateur
3 Vis moletées (2)

- 4** Débloquez le capot en le soulevant pour le dégager de l'avant de l'ordinateur.
- 5** Rangez le capot en lieu sûr.

Vue interne de l'ordinateur

⚠ PRÉCAUTION : Avant de commencer les procédures de cette section, lisez et appliquez les consignes de sécurité figurant dans le document *Product Information Guide* (Guide d'information sur le produit).

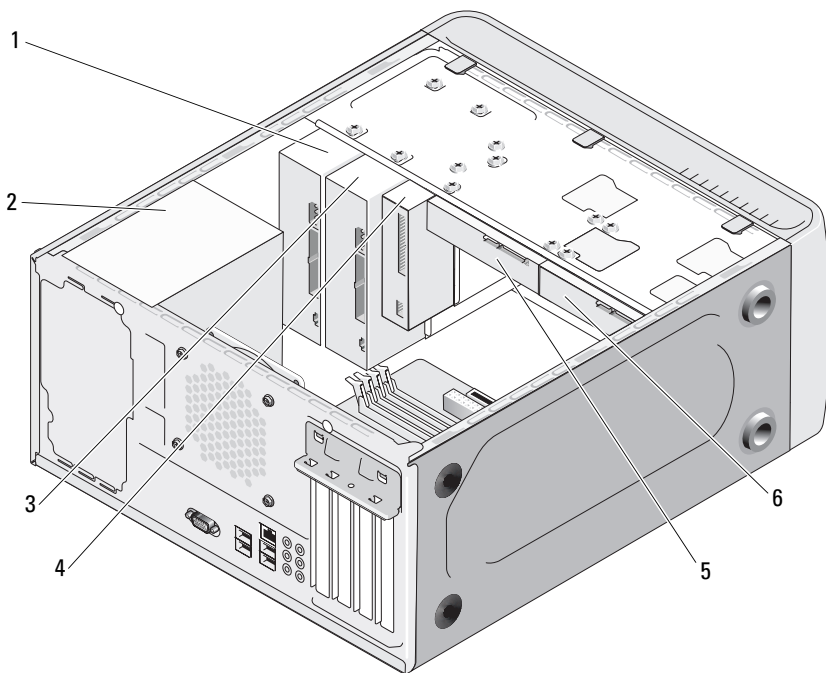

- | | | |
|--|-----------------------|-------------------------------------|
| 1 Lecteur de CD ou de DVD | 2 Bloc d'alimentation | 3 Lecteur de CD ou de DVD en option |
| 4 Lecteur de disquette ou lecteur de carte en option | 5 Disque dur | 6 Disque dur en option |

Composants de la carte système

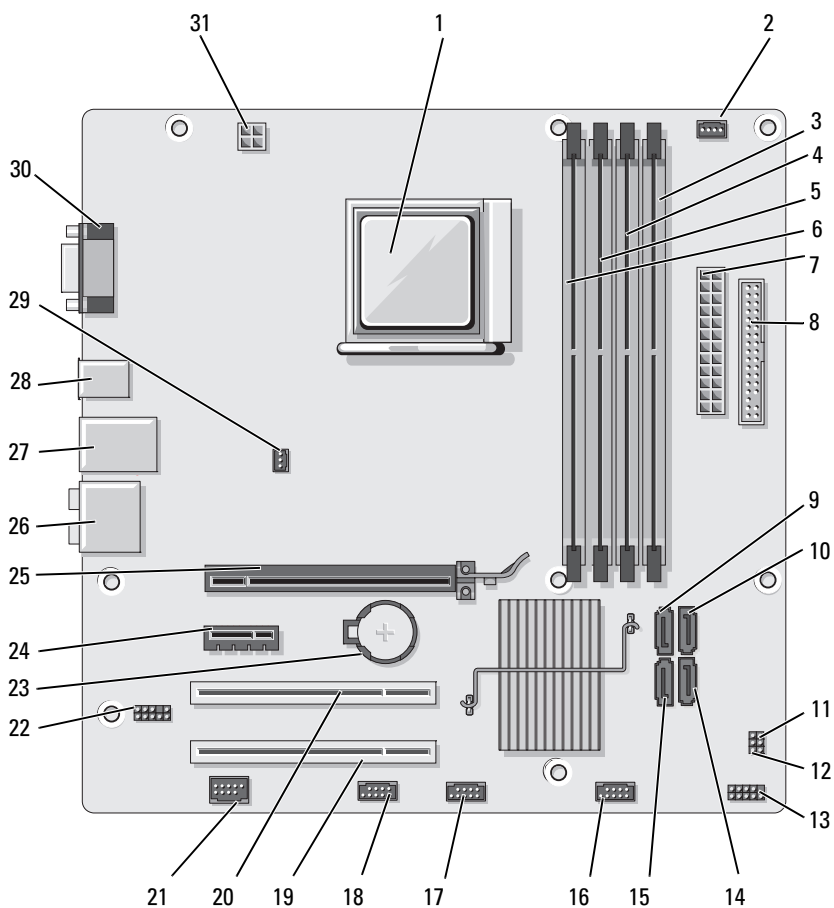

- | | | | | | |
|----|---|----|--|----|---|
| 1 | Support du processeur (CPU) | 2 | Connecteur du ventilateur du processeur (CPU_FAN) | 3 | Connecteurs mémoire (DIMM_2) |
| 4 | Connecteurs mémoire (DIMM_1) | 5 | Connecteurs mémoire (DIMM_4) | 6 | Connecteurs mémoire (DIMM_3) |
| 7 | Connecteur d'alimentation principal (ATX_POWER) | 8 | Connecteur de lecteur de disquette (FLOPPY) | 9 | Connecteurs de disque SATA (SATA3) |
| 10 | Connecteurs de disque SATA (SATA2) | 11 | Cavalier de définition du mot de passe (CLEAR_PW) | 12 | Cavalier CMOS (CLEAR CMOS) |
| 13 | Connecteur du panneau avant (F_PANEL) | 14 | Connecteurs de disque SATA (SATA1) | 15 | Connecteurs de disque SATA (SATA0) |
| 16 | Connecteur USB frontal (F_USB3) | 17 | Connecteur USB frontal (F_USB2) | 18 | Connecteur de la baie modulaire (F_USB1) |
| 19 | Connecteur PCI (PCI3) | 20 | Connecteur PCI (PCI2) | 21 | Connecteur IEEE |
| 22 | Connecteur audio frontal (F_AUDIO) | 23 | Support de la pile | 24 | Connecteur PCI Express x1 (PCIE_X1) |
| 25 | Connecteur PCI Express x16 (PCIE_x16) | 26 | Connecteurs audio | 27 | 2 connecteurs USB et 1 connecteur de réseau local |
| 28 | 2 connecteurs USB | 29 | Connecteur du ventilateur du châssis (CHASSIS_FAN) | 30 | Connecteur vidéo (VGA) |
| 31 | Alimentation de l'UC (ATX_CPU) | | | | |

Affectation des broches du connecteur d'alimentation en CC

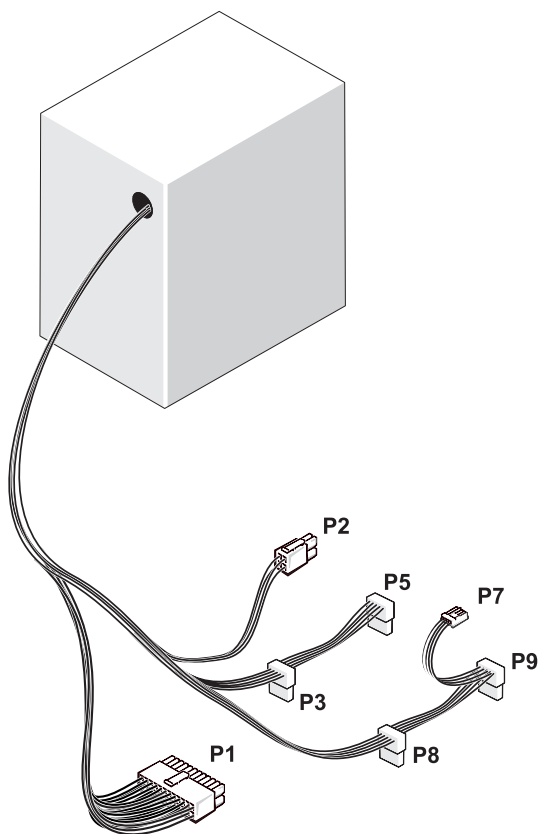

Broche P1 du connecteur d'alimentation en CC

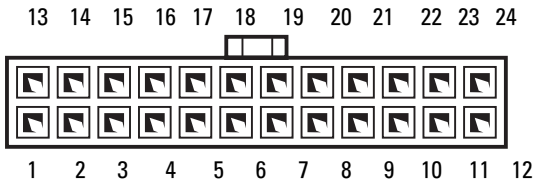

Numéro de la broche	Nom du signal	Couleur du câble	Taille du câble
1	3,3 V	Orange	20 AWG
2	3,3 V	Orange	20 AWG
3	RTN	Noir	20 AWG
4	5 V	Rouge	20 AWG
5	RTN	Noir	20 AWG
6	5 V	Rouge	20 AWG
7	RTN	Noir	20 AWG
8	POK	Gris	22 AWG
9	5 V AUX	Violet	20 AWG
10	+12 V	Jaune	20 AWG
11	+12 V	Jaune	20 AWG
12	3,3 V	Orange	20 AWG
13	3,3 V	Orange	20 AWG
14	-12 V	Bleu	22 AWG
15	RTN	Noir	20 AWG
16	PS_ON	Vert	22 AWG
17	RTN	Noir	20 AWG

Numéro de la broche	Nom du signal	Couleur du câble	Taille du câble
18	RTN	Noir	20 AWG
19	RTN	Noir	20 AWG
20	OPEN		
21	5 V	Rouge	20 AWG
22	5 V	Rouge	20 AWG
23	5 V	Rouge	20 AWG
24	RTN	Noir	20 AWG

Broche P2 du connecteur d'alimentation en CC



Numéro de la broche	Nom du signal	Câble de 18 AWG
1	GND	Noir
2	GND	Noir
3	+12 VADC	Jaune
4	+12 VADC	Jaune

Broches P3, P5, P8 et P9 des connecteurs d'alimentation en CC



Numéro de la broche	Nom du signal	Câble de 18 AWG
1	+3,3 VDC	Orange
2	GND	Noir
3	+5 VDC	Rouge
4	GND	Noir
5	+12 VBDC	Blanc

Broche P7 du connecteur d'alimentation en CC

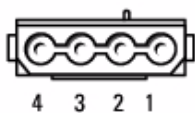

Numéro de la broche	Nom du signal	Câble de 22 AWG
1	+5 VDC	Rouge
2	GND	Noir
3	GND	Noir
4	+12 VADC	Jaune

Mémoire

Vous pouvez augmenter la mémoire de votre ordinateur en installant des barrettes de mémoire sur la carte système. Votre ordinateur prend en charge la mémoire de type DDR2. Pour plus d'informations sur le type de mémoire pris en charge par votre ordinateur, voir "Mémoire", à la page 171.

- ➔ **AVIS :** N'installez pas de barrettes de mémoire de type ECC ou avec tampon. Seules les barrettes de mémoire sans tampon et non-ECC sont prises en charge.

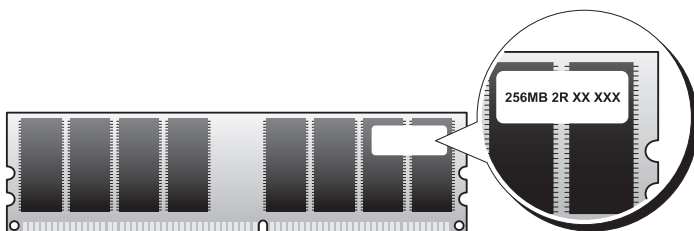

Consignes générales d'installation de la mémoire

- Les barrettes de mémoire doivent être installées dans l'ordre suivant : connecteurs DIMM_1 et DIMM_2, puis DIMM_3 et DIMM_4. Si vous n'installez qu'une seule barrette de mémoire, elle doit être placée dans le connecteur DIMM_1.
- Pour de meilleures performances, les barrettes de mémoire doivent être installées *par paires de même type (taille de la mémoire, vitesse et technologie identiques)*. Sinon, l'ordinateur continuera de fonctionner, mais ses performances peuvent diminuer légèrement. Voir l'étiquette apposée sur la barrette pour déterminer sa capacité. Par exemple, si vous installez une paire DDR2 mixte comprenant une barrette fonctionnant à 667 MHz et une autre fonctionnant à 800 MHz, les deux barrettes fonctionneront à 667 MHz.

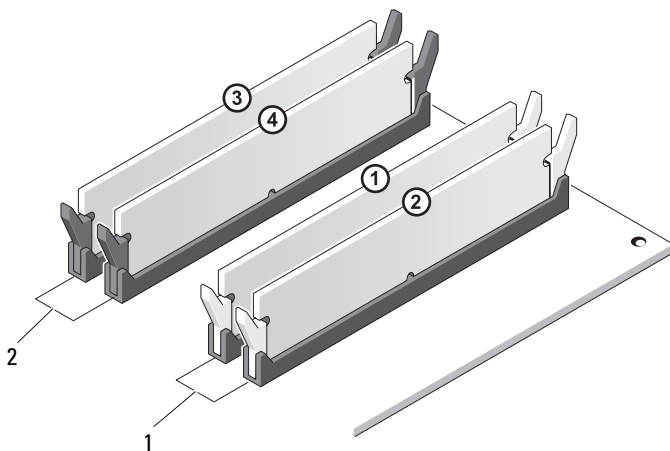

1 Paire A : paire de barrettes identiques dans les connecteurs DIMM_1 et DIMM_2

2 Paire B : paire de barrettes identiques dans les connecteurs DIMM_3 et DIMM_4

AVIS : Si vous retirez les barrettes d'origine pour mettre la mémoire à niveau, ne les mélangez pas avec les nouvelles barrettes, même si ces dernières vous ont été fournies par Dell. Si possible, évitez de coupler une barrette d'origine avec une barrette neuve. Sinon, l'ordinateur risque de ne pas démarrer correctement. Vous devez installer les barrettes d'origine par paires, dans les connecteurs DIMM 1 et 2 ou 3 et 4.

REMARQUE : Les barrettes fournies par Dell sont couvertes par la garantie de l'ordinateur.

Installation d'une barrette de mémoire

⚠ PRÉCAUTION : Avant de commencer les procédures de cette section, lisez et appliquez les consignes de sécurité figurant dans le document *Product Information Guide* (Guide d'information sur le produit).

⚠ PRÉCAUTION : Avant d'installer de la mémoire, vous devez retirer la carte PCI Express x16. Voir "Cartes", à la page 113.

➡ AVIS : Pour prévenir les décharges électrostatiques pouvant endommager les composants internes de l'ordinateur, dissipez l'électricité statique accumulée dans votre organisme avant de manipuler les pièces électroniques du système. Pour cela, touchez une surface métallique non peinte du châssis de l'ordinateur.

- 1 Suivez les procédures de la section "Avant de commencer", à la page 97.
- 2 Appuyez sur les clips situés à chaque extrémité du connecteur.

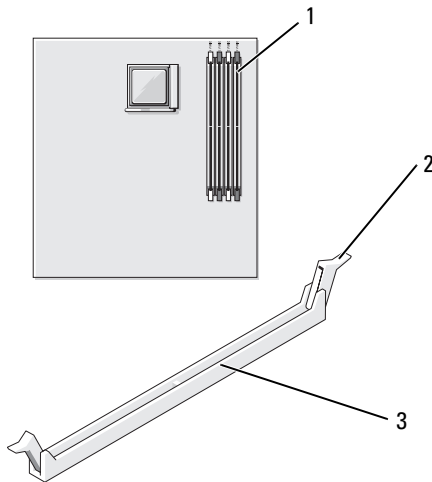

- 1 Connecteur de mémoire le plus éloigné du processeur (DIMM_2) 2 Clips de fixation (2) 3 Connecteur

- 3 Aligned l'encoche située sur la partie inférieure de la barrette avec la barre transversale du connecteur.

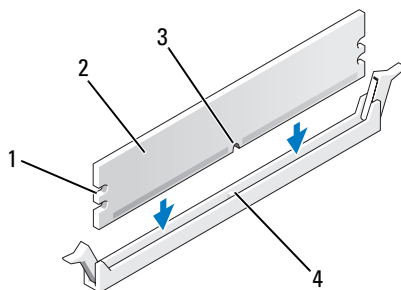

- | | |
|----------------|-----------------------|
| 1 Découpes (2) | 2 Barrette de mémoire |
| 3 Encoche | 4 Barre transversale |

➔ **AVIS :** Pour éviter d'endommager la barrette de mémoire, enfoncez-la dans le connecteur en appliquant une force égale à chaque extrémité.

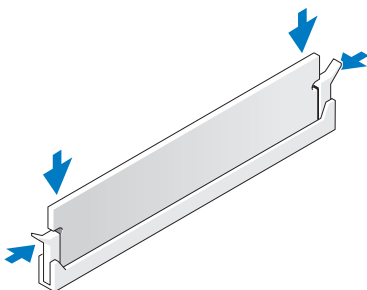

- 4 Insérez la barrette dans le connecteur jusqu'à ce qu'elle se mette en place. Si vous insérez la barrette correctement, les clips de fixation s'enclenchent dans les découpes situées à chaque extrémité de la barrette.



- 5 Réinstallez la carte PCI Express x16 (voir "Cartes", à la page 113).

- 6 Réinstallez le capot de l'ordinateur.
-  **AVIS** : Pour connecter un câble réseau, branchez-le d'abord sur le périphérique réseau, puis sur l'ordinateur.
- 7 Branchez l'ordinateur et les périphériques sur les prises secteur, puis allumez-les.
- 8 Faites un clic droit sur l'icône **Poste de travail** et cliquez sur **Propriétés**.
- 9 Cliquez sur l'onglet **Général**.
- 10 Pour vérifier que la mémoire est correctement installée, contrôlez la quantité de mémoire (RAM) répertoriée.

Retrait d'une barrette de mémoire

-  **PRÉCAUTION** : Avant de commencer les procédures de cette section, lisez et appliquez les consignes de sécurité figurant dans le document *Product Information Guide* (Guide d'information sur le produit).
 -  **PRÉCAUTION** : Avant de retirer de la mémoire, vous devez retirer la carte PCI Express x16. Voir "Cartes", à la page 113.
 -  **AVIS** : Pour prévenir les décharges électrostatiques pouvant endommager les composants internes de l'ordinateur, dissipez l'électricité statique accumulée dans votre organisme avant de manipuler les pièces électroniques du système. Pour cela, touchez une surface métallique non peinte du châssis de l'ordinateur.
- 1 Suivez les procédures de la section "Avant de commencer", à la page 97.
 - 2 Appuyez sur le clip de fixation situé à chaque extrémité du connecteur mémoire.
 - 3 Saisissez le bord de la barrette et soulevez-le.
 - 4 Réinstallez la carte PCI Express x16 (voir "Cartes", à la page 113).

Cartes

⚠ PRÉCAUTION : Avant de commencer les procédures de cette section, lisez et appliquez les consignes de sécurité figurant dans le document *Product Information Guide* (Guide d'information sur le produit).

➡ AVIS : Pour prévenir les décharges électrostatiques pouvant endommager les composants internes de l'ordinateur, dissipez l'électricité statique accumulée dans votre organisme avant de manipuler les pièces électroniques du système. Pour cela, touchez une surface métallique non peinte du châssis de l'ordinateur. Votre ordinateur Dell™ comporte les logements suivants pour cartes PCI et PCI Express :

- Un logement PCI Express x16 (SLOT1)
- Un logement PCI Express x1 (SLOT2)
- Deux logements PCI (SLOT3, SLOT4)

Voir “Composants de la carte système”, à la page 102 pour identifier ces emplacements.

Cartes PCI et PCI Express

Votre ordinateur prend en charge deux cartes PCI, une carte PCI Express x16 et une carte PCI Express x1.

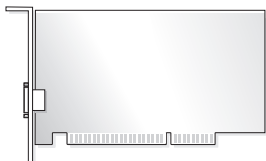

- Suivez les procédures ci-après pour installer ou remplacer une carte.
- Si vous ne remplacez pas la carte, voir “Retrait d’une carte PCI ou PCI Express”, à la page 119.
- Si vous remplacez une carte par une autre, désinstallez le pilote de la carte d’origine pour le supprimer du système d’exploitation.

Installation d'une carte PCI ou PCI Express

- 1 Suivez les procédures de la section “Avant de commencer”, à la page 97.
- 2 Retirez le capot de l'ordinateur (voir “Retrait du capot”, à la page 99).

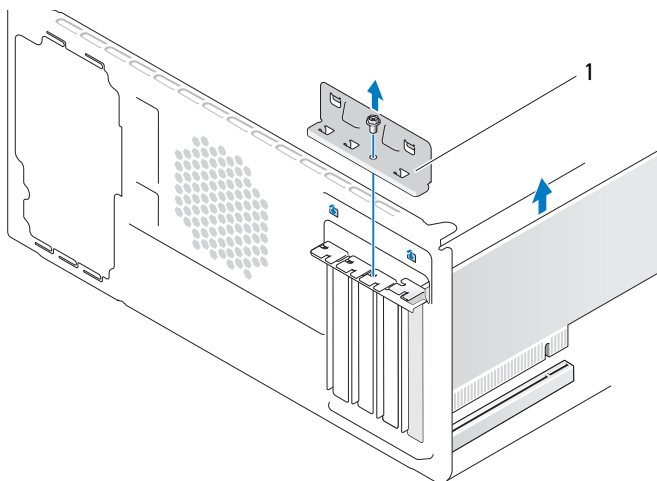

1 Support de fixation

- 3 Retirez la vis retenant le support de fixation des cartes.
 - 4 Soulevez le support, retirez-le et rangez-le en lieu sûr.
 - 5 Si vous installez une nouvelle carte, retirez la plaque de recouvrement pour libérer un emplacement.
 - 6 Si vous remplacez une carte déjà installée dans l'ordinateur, retirez-la.
Si nécessaire, déconnectez les câbles branchés sur la carte.
- Dans le cas d'une carte PCI, saisissez la carte par ses coins supérieurs et dégagez-la doucement de son connecteur.
 - Dans le cas d'une carte PCI Express, relevez la patte de fixation, saisissez la carte par ses coins supérieurs et dégagez-la doucement de son connecteur.



REMARQUE : La position de la carte représentée dans l'illustration n'est qu'un exemple et peut différer de la réalité.

7 Préparez la carte à installer.

Consultez la documentation de la carte pour obtenir des informations sur sa configuration, la réalisation des connexions internes ou le paramétrage approprié pour votre ordinateur.

⚠ PRÉCAUTION : Certaines cartes réseau démarrent automatiquement l'ordinateur lorsqu'elles sont connectées à un réseau. Pour prévenir les risques de blessures (décharges électriques, lacérations causées par les lames des ventilateurs, etc.), débranchez toujours l'ordinateur de la prise secteur avant d'installer une carte.

8 Placez la carte dans le connecteur et appuyez dessus fermement. Vérifiez que la carte est correctement insérée dans l'emplacement.

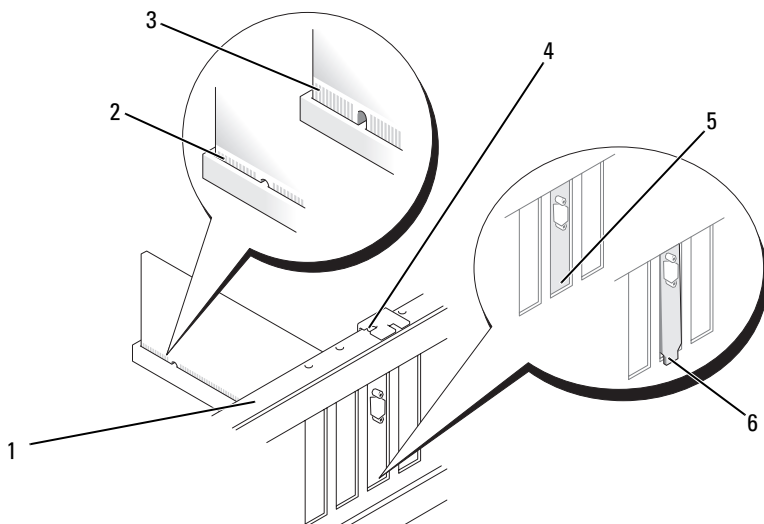

- | | | |
|----------------------|---------------------------------|------------------------|
| 1 Barre d'alignement | 2 Carte correctement insérée | 3 Carte mal insérée |
| 4 Guide d'alignement | 5 Support correctement installé | 6 Support mal installé |

- 9** Si vous installez la carte PCI Express dans le logement x16, positionnez-la de sorte que la fente de fixation soit alignée avec la patte correspondante.
- 10** Placez la carte dans le connecteur et appuyez dessus fermement. Vérifiez que la carte est correctement insérée dans l'emplacement.

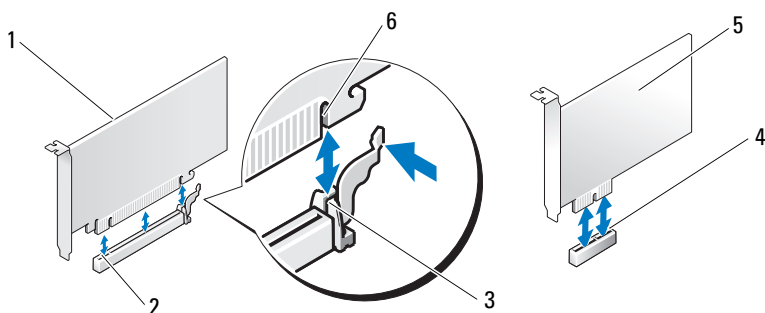

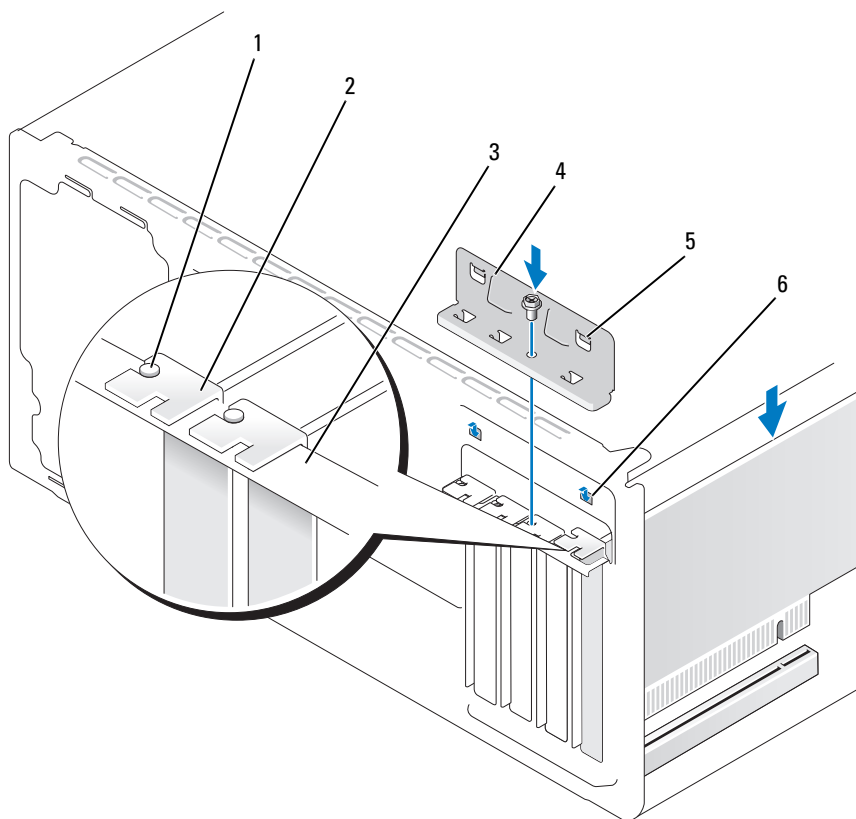

- | | | | | | |
|---|-------------------------|---|-----------------------------|---|-------------------|
| 1 | Carte PCI Express x16 | 2 | Logement
PCI Express x16 | 3 | Patte de fixation |
| 4 | Logement PCI Express x1 | 5 | Carte PCI Express x1 | 6 | Fente de fixation |

- 11** Réinstallez le support de fixation des cartes en vérifiant que :
- la patte de guidage est alignée sur l'encoche correspondante ;
 - les bords supérieurs de toutes les cartes et plaques de recouvrement sont au même niveau que la barre d'alignement ;
 - l'encoche située sur le bord supérieur de chaque carte ou sur la plaque de recouvrement s'emboîte sur le guide d'alignement.



- | | | |
|-----------------------|--------------------------|--------------------------|
| 1 Guide d'alignement | 2 Plaque de recouvrement | 3 Barre d'alignement |
| 4 Support de fixation | 5 Patte de guidage (2) | 6 Encoche de guidage (2) |

12 Réinstallez le support de fixation des cartes et serrez la vis.

- 13** Connectez tous les câbles requis à la carte.
Consultez la documentation fournie avec la carte pour plus d'informations sur le câblage approprié.
-  **AVIS** : Ne faites pas passer les câbles des cartes au dessus ni derrière celles-ci. Ils risqueraient de gêner la fermeture du capot de l'ordinateur ou d'endommager l'équipement.
-  **AVIS** : Pour connecter un câble réseau, branchez-le d'abord sur le périphérique réseau, puis sur l'ordinateur.
- 14** Réinstallez le capot de l'ordinateur, rebranchez l'ordinateur et les périphériques sur les prises secteur, puis allumez-les.
- 15** Si vous avez installé une carte son :
- a** Ouvrez le programme de configuration du système (voir "Programme de configuration du système", à la page 176) et accédez à l'écran **Onboard Devices** (Périphériques intégrés). Sélectionnez **Integrated Audio** (Fonctions audio intégrées) et réglez ce paramètre sur **Off** (Désactivé).
 - b** Enfichez les câbles des périphériques audio externes dans les connecteurs de la carte son et non dans les connecteurs de microphone, de haut-parleur/casque ou de ligne d'entrée du panneau arrière (voir "Connecteurs du panneau arrière", à la page 20).
- 16** Si vous avez installé une carte réseau supplémentaire et souhaitez désactiver la carte réseau intégrée :
- a** Ouvrez le programme de configuration du système (voir "Programme de configuration du système", à la page 176) et accédez à l'écran **Onboard Devices** (Périphériques intégrés). Sélectionnez **Integrated NIC** (NIC intégré) et réglez ce paramètre sur **Off** (Désactivé).
 - b** Enfichez le câble réseau dans les connecteurs de la carte réseau supplémentaire et non dans le connecteur intégré du panneau arrière (voir "Connecteurs du panneau arrière", à la page 20).
- 17** Installez tous les pilotes requis pour la carte, comme indiqué dans la documentation de cette dernière.

Retrait d'une carte PCI ou PCI Express

- 1 Suivez les procédures de la section “Avant de commencer”, à la page 97.
- 2 Retirez le capot de l'ordinateur (voir “Retrait du capot”, à la page 99).
- 3 Retirez la vis retenant le support de fixation des cartes.
- 4 Soulevez le support, retirez-le et rangez-le en lieu sûr.
- 5 Si vous remplacez une carte déjà installée dans l'ordinateur, retirez-la.

Si nécessaire, déconnectez les câbles branchés sur la carte.

- Dans le cas d'une carte PCI, saisissez la carte par ses coins supérieurs et dégagez-la doucement de son connecteur.
- Dans le cas d'une carte PCI Express, relevez la patte de fixation, saisissez la carte par ses coins supérieurs et dégagez-la doucement de son connecteur.

- 6 Si vous retirez la carte définitivement, installez une plaque de recouvrement sur le logement vide.



REMARQUE : L'installation d'une plaque de ce type sur un emplacement vide est obligatoire pour que le système reste conforme à l'homologation FCC (Federal Communications Commission). Ces plaques protègent également l'ordinateur de la poussière et autres impuretés.

- 7 Réinstallez le support de fixation des cartes en vérifiant que :
 - la patte de guidage est alignée sur l'encoche correspondante ;
 - les bords supérieurs de toutes les cartes et plaques de recouvrement sont au même niveau que la barre d'alignement ;
 - l'encoche située sur le bord supérieur de chaque carte ou sur la plaque de recouvrement s'emboîte sur le guide d'alignement.
- 8 Réinstallez le support de fixation des cartes et serrez la vis.



AVIS : Pour connecter un câble réseau, branchez-le d'abord sur le périphérique réseau, puis sur l'ordinateur.

- 9 Réinstallez le capot de l'ordinateur, rebranchez l'ordinateur et les périphériques sur les prises secteur, puis allumez-les.
- 10 Désinstallez le pilote de la carte pour le supprimer du système d'exploitation.

- 11** Si vous avez retiré une carte son, procédez comme suit :
- a** Ouvrez le programme de configuration du système (voir “Programme de configuration du système”, à la page 176) et accédez à l’écran **Onboard Devices** (Périphériques intégrés). Sélectionnez **Integrated Audio** (Fonctions audio intégrées) et réglez ce paramètre sur **On** (Activé).
 - b** Enfichez les périphériques audio externes dans les connecteurs audio situés sur le panneau arrière de l’ordinateur (voir “Connecteurs du panneau arrière”, à la page 20).
- 12** Si vous avez retiré une carte réseau supplémentaire :
- a** Ouvrez le programme de configuration du système (voir “Programme de configuration du système”, à la page 176) et accédez à l’écran **Onboard Devices** (Périphériques intégrés). Sélectionnez **Integrated NIC** (NIC intégré) et réglez ce paramètre sur **On** (Activé).
 - b** Enfichez le câble réseau dans le connecteur intégré situé sur le panneau arrière de l’ordinateur (voir “Connecteurs du panneau arrière”, à la page 20).

Cadre



PRÉCAUTION : Avant de commencer les procédures de cette section, lisez et appliquez les consignes de sécurité figurant dans le document *Product Information Guide* (Guide d’information sur le produit).



PRÉCAUTION : Pour prévenir les risques de blessures (décharges électriques, lacérations causées par les lames des ventilateurs, etc.), débranchez toujours l’ordinateur de la prise secteur avant d’ouvrir le capot.

Retrait du cadre

- 1** Suivez les procédures de la section “Avant de commencer”, à la page 97.
- 2** Retirez le capot de l’ordinateur (voir “Retrait du capot”, à la page 99).

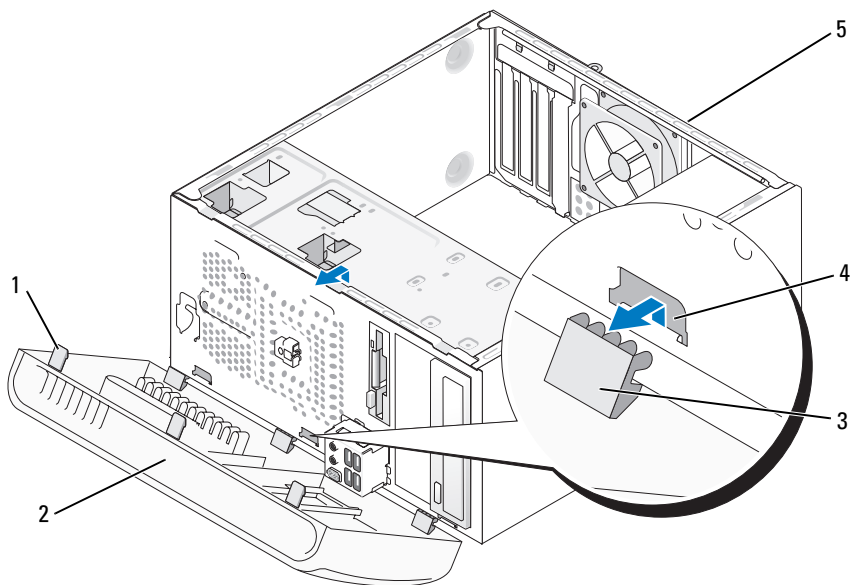

- | | | | | | |
|---|------------------------------------|---|-------------------------|---|----------------------|
| 1 | Patte de verrouillage du cadre (3) | 2 | Cadre | 3 | Attache du cadre (3) |
| 4 | Fentes (3) | 5 | Arrière de l'ordinateur | | |

- 3** Saisissez et soulevez les pattes de verrouillage du cadre une à la fois afin de dégager le cadre du panneau avant.
- 4** Tirez le cadre vers vous en faisant en sorte que les attaches sortent des fentes dans lesquelles elles sont insérées.
- 5** Rangez le cadre en lieu sûr.

Réinstallation du cadre

- 1 Alignez les attaches du cadre sur les fentes correspondantes et emboîtez-les.

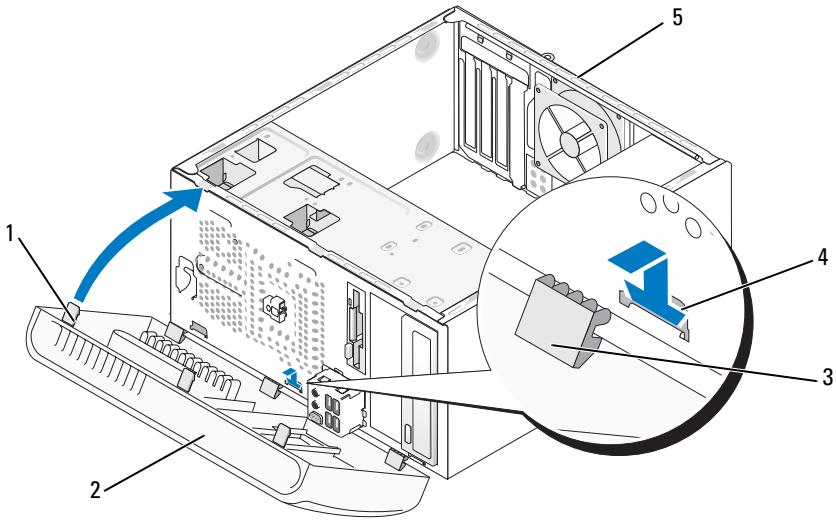

- | | | |
|--------------------------------------|---------------------------|------------------------|
| 1 Patte de verrouillage du cadre (3) | 2 Cadre | 3 Attache du cadre (3) |
| 4 Fentes (3) | 5 Arrière de l'ordinateur | |

- 2 Rabattez le cadre sur le panneau avant de l'ordinateur jusqu'à ce qu'il s'y emboîte.

Lecteurs

Votre ordinateur prend en charge une combinaison des périphériques suivants :

- Jusqu'à deux disques durs SATA
- Un lecteur de disquette ou un lecteur de carte, tous deux en option
- Jusqu'à deux lecteurs de CD ou de DVD

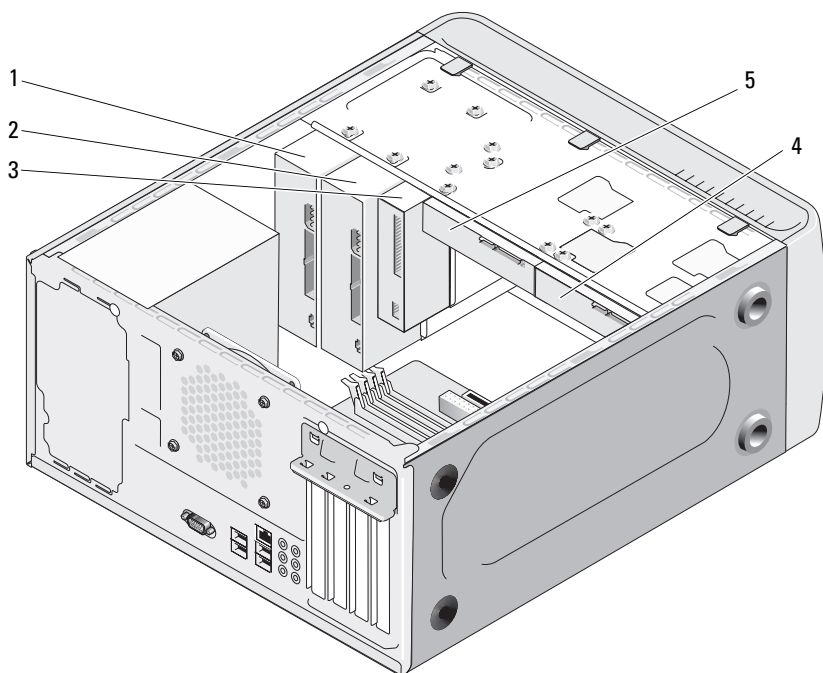

1 Lecteur de CD
ou de DVD

2 Lecteur de CD
ou de DVD en option

3 Lecteur de disquette
ou lecteur de carte
en option

4 Disque dur
en option

5 Disque dur

Câblage recommandé pour les lecteurs

- Reliez les disques durs SATA aux connecteurs “SATA0” ou “SATA1” de la carte système.
- Reliez les lecteurs de CD ou de DVD SATA aux connecteurs “SATA2” ou “SATA3” de la carte système.

Connexion des câbles de lecteurs

Pour installer un lecteur, vous devez connecter deux câbles sur son panneau arrière : un câble d'alimentation en CC et un câble de données.

Connecteur d'alimentation

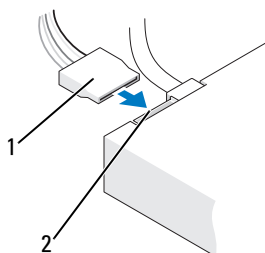

- 1 Câble d'alimentation 2 Connecteur d'alimentation

Connecteurs d'interface des lecteurs

Les connecteurs des câbles de lecteurs sont munis d'un détrompeur conçu pour éviter tout risque d'insertion incorrecte. Alignez ce détrompeur avec le lecteur avant de connecter les deux éléments.

Connecteur SATA

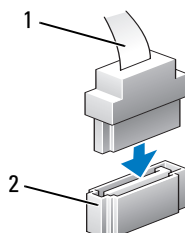

- 1 Câble d'interface 2 Connecteur d'interface

Connexion et déconnexion des câbles de lecteurs

Lors de la connexion et de la déconnexion d'un câble de données SATA, déconnectez le câble à l'aide de la patte d'extraction.

Les connecteurs d'interface SATA sont munis d'un détrompeur conçu pour éviter tout risque d'insertion incorrecte ; une encoche ou l'emplacement d'une broche manquante sur un connecteur correspond à une patte ou à un trou bouché sur l'autre connecteur.

Disques durs

 **PRÉCAUTION** : Avant de commencer les procédures de cette section, lisez et appliquez les consignes de sécurité figurant dans le document *Product Information Guide* (Guide d'information sur le produit).

 **PRÉCAUTION** : Pour prévenir les risques de blessures (décharges électriques, lacérations causées par les lames des ventilateurs, etc.), débranchez toujours l'ordinateur de la prise secteur avant d'ouvrir le capot.

 **AVIS** : Pour éviter d'endommager le lecteur, ne le déposez pas sur une surface trop rigide. Utilisez une surface pouvant amortir les chocs, par exemple un tapis de mousse.

 **AVIS** : Si vous remplacez un disque dur contenant des données que vous souhaitez conserver, sauvegardez vos fichiers avant de commencer la procédure.

Consultez la documentation du lecteur pour vérifier qu'il est configuré pour l'ordinateur.

Retrait d'un disque dur

- 1 Suivez les procédures de la section "Avant de commencer", à la page 97.
- 2 Retirez le capot de l'ordinateur (voir "Retrait du capot", à la page 99).
- 3 Déconnectez du lecteur les câbles de données et d'alimentation.
- 4 Débranchez le câble de données de la carte système.

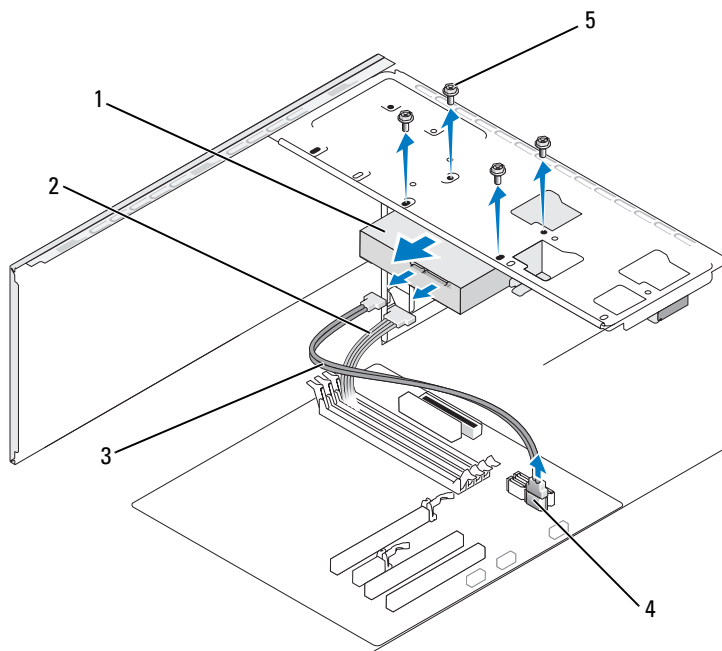

- | | | | | | |
|---|-----------------------------------|---|----------------------|---|-----------------------|
| 1 | Disque dur | 2 | Câble d'alimentation | 3 | Câble de données SATA |
| 4 | Connecteur
de la carte système | 5 | Vis (4) | | |

- 5 Retirez les quatre vis de fixation du disque dur.
- 6 Retirez le lecteur par l'avant de l'ordinateur.
- 7 Si le retrait du lecteur modifie la configuration, n'oubliez pas de répercuter les changements dans le programme de configuration du système.
Au redémarrage de l'ordinateur, ouvrez le programme de configuration du système (voir "Programme de configuration du système", à la page 176) et accédez à la section "Drives" (Lecteurs). Corrigez le paramètre indiqué pour le lecteur dans le champ **Drive 0 through 3** (Lecteurs 0 à 3).
- 8 Réinstallez le capot de l'ordinateur (voir "Réinstallation du capot", à la page 169).
- 9 Branchez l'ordinateur et les périphériques sur une prise secteur.

Installation d'un disque dur

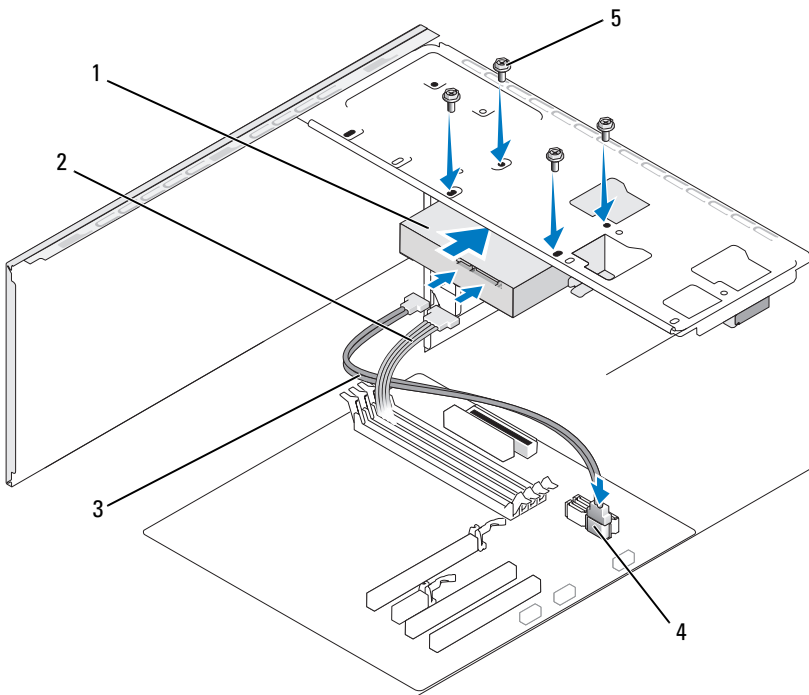

- 1 Suivez les procédures de la section “Avant de commencer”, à la page 97.
- 2 Retirez le capot de l'ordinateur (voir “Retrait du capot”, à la page 99).
- 3 Consultez la documentation du lecteur pour vérifier qu'il est configuré pour l'ordinateur.
- 4 Faites glisser le disque dur dans la baie correspondante.
- 5 Alignez les fentes du disque dur avec les guides figurant à l'intérieur de la baie.



- | | | |
|----------------------------------|------------------------|-------------------------|
| 1 Disque dur | 2 Câble d'alimentation | 3 Câble de données SATA |
| 4 Connecteur de la carte système | 5 Vis (4) | |

- 6 Réinstallez et serrez les quatre vis de fixation du disque dur.
 - 7 Enfichez le câble d'alimentation et le câble de données dans le lecteur.
 - 8 Enfichez le câble de données sur la carte système.
 - 9 Vérifiez que tous les câbles sont correctement connectés et insérés.
 - 10 Réinstallez le capot de l'ordinateur (voir "Réinstallation du capot", à la page 169).
-  **AVIS** : Pour connecter un câble réseau, branchez-le d'abord sur le port ou le périphérique réseau, puis sur l'ordinateur.
- 11 Rebranchez l'ordinateur et ses périphériques sur les prises secteur, puis allumez-les.
 - 12 Consultez la documentation fournie avec le lecteur pour obtenir les instructions d'installation des logiciels requis pour son fonctionnement.
 - 13 Vérifiez les paramètres définis dans le programme de configuration du système (voir "Accès au programme de configuration du système", à la page 177) et modifiez-les si nécessaire.

Installation d'un second disque dur

-  **PRÉCAUTION** : Avant de commencer les procédures de cette section, lisez et appliquez les consignes de sécurité figurant dans le document *Product Information Guide* (Guide d'information sur le produit).
-  **PRÉCAUTION** : Pour prévenir les risques de blessures (décharges électriques, lacérations causées par les lames des ventilateurs, etc.), débranchez toujours l'ordinateur de la prise secteur avant d'ouvrir le capot.
-  **AVIS** : Pour éviter d'endommager le lecteur, ne le déposez pas sur une surface trop rigide. Utilisez une surface pouvant amortir les chocs, par exemple un tapis de mousse.
- 1 Suivez les procédures de la section "Avant de commencer", à la page 97.
 - 2 Retirez le capot de l'ordinateur (voir "Retrait du capot", à la page 99).
 - 3 Consultez la documentation du lecteur pour vérifier qu'il est configuré pour l'ordinateur.
 - 4 Faites glisser le second disque dur dans la deuxième baie de disque.
 - 5 Alignez les fentes du second disque dur avec les guides figurant à l'intérieur de la baie.

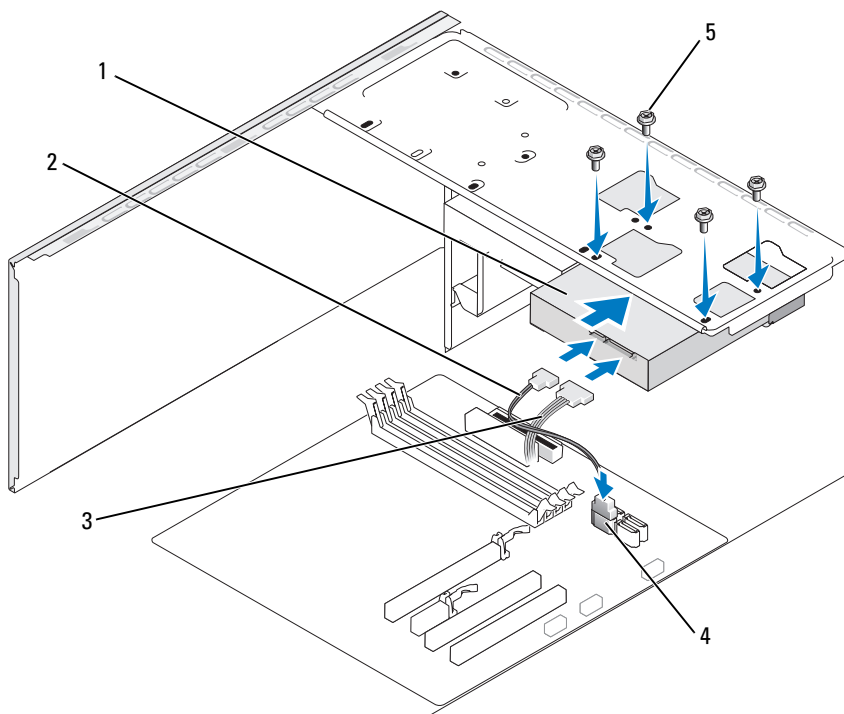

- | | | | | | |
|---|-----------------------------------|---|--------------------------|---|-------------------------|
| 1 | Second disque dur
(en option) | 2 | Câble de données
SATA | 3 | Câble
d'alimentation |
| 4 | Connecteur de la carte
système | 5 | Vis (4) | | |

- 6** Réinstallez et serrez les quatre vis de fixation du disque dur.
- 7** Enfichez le câble d'alimentation et le câble de données dans le lecteur.
- 8** Enfichez le câble de données sur la carte système.
- 9** Vérifiez que tous les câbles sont correctement connectés et insérés.

- 10 Réinstallez le capot de l'ordinateur (voir "Réinstallation du capot", à la page 169).
-  **AVIS** : Pour connecter un câble réseau, branchez-le d'abord sur le port ou le périphérique réseau, puis sur l'ordinateur.
- 11 Rebranchez l'ordinateur et ses périphériques sur les prises secteur, puis allumez-les.
- 12 Consultez la documentation fournie avec le lecteur pour obtenir les instructions d'installation des logiciels requis pour son fonctionnement.
- 13 Vérifiez les paramètres définis dans le programme de configuration du système (voir "Accès au programme de configuration du système", à la page 177) et modifiez-les si nécessaire.

Lecteur de disquette

 **PRÉCAUTION** : Avant de commencer les procédures de cette section, lisez et appliquez les consignes de sécurité figurant dans le document *Product Information Guide* (Guide d'information sur le produit).

 **PRÉCAUTION** : Pour prévenir les risques de blessures (décharges électriques, lacérations causées par les lames des ventilateurs, etc.), débranchez toujours l'ordinateur de la prise secteur avant d'ouvrir le capot.

 **REMARQUE** : Si vous ajoutez un lecteur de disquette, consultez la section "Installation d'un lecteur de disquette", à la page 132.

Retrait d'un lecteur de disquette

- 1 Suivez les procédures de la section "Avant de commencer", à la page 97.
- 2 Retirez le capot de l'ordinateur (voir "Retrait du capot", à la page 99).
- 3 Retirez le cadre (voir "Retrait du cadre", à la page 120).

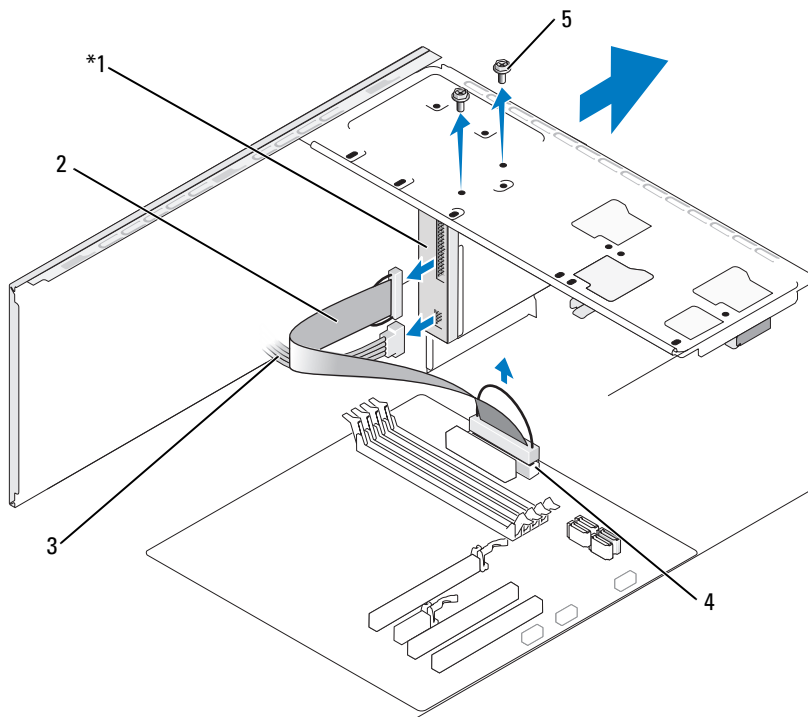

*Uniquement sur certains ordinateurs.

- | | | | | | |
|---|--------------------------------|---|------------------|---|----------------------|
| 1 | Lecteur de disquette | 2 | Câble de données | 3 | Câble d'alimentation |
| 4 | Connecteur de la carte système | 5 | Vis (2) | | |

- 4 Déconnectez le câble d'alimentation et le câble de données enfilés à l'arrière du lecteur de disquette.

REMARQUE : Si vous avez installé une carte PCI Express x16, il se peut qu'elle recouvre les connecteurs du lecteur de disquette. Retirez cette carte avant de déconnecter les câbles du lecteur de disquette (voir "Retrait d'une carte PCI ou PCI Express", à la page 119).

- 5 Débranchez le câble de données de la carte système.

- 6 Retirez les deux vis de fixation du lecteur de disquette.
- 7 Retirez le lecteur de disquette par l'avant de l'ordinateur.
- 8 Si vous ne remplacez pas le lecteur, réinstallez le cache correspondant (voir "Lecteur de carte", à la page 136).
- 9 Réinstallez le cadre (voir "Réinstallation du cadre", à la page 122).
- 10 Réinstallez le capot de l'ordinateur (voir "Réinstallation du capot", à la page 169).
- 11 Rebranchez l'ordinateur et ses périphériques sur les prises secteur, puis allumez-les.
- 12 Vérifiez les paramètres du lecteur de disquette dans le programme de configuration du système (voir "Accès au programme de configuration du système", à la page 177) et modifiez-les si nécessaire.

Installation d'un lecteur de disquette

- 1 Suivez les procédures de la section "Avant de commencer", à la page 97.
- 2 Retirez le capot de l'ordinateur (voir "Retrait du capot", à la page 99).
- 3 Retirez le cadre (voir "Retrait du cadre", à la page 120).
- 4 Si vous procédez à l'installation d'un nouveau lecteur de disquette et non à un remplacement, retirez la plaque métallique amovible de la baie modulaire (voir "Retrait de la plaque métallique amovible de la baie modulaire", à la page 134).
- 5 Insérez doucement le lecteur de disquette dans l'emplacement de la baie modulaire.
- 6 Alignez les fentes prévues pour les vis sur le lecteur de disquette avec celles situées dans l'emplacement de la baie modulaire.
- 7 Serrez les deux vis de fixation du lecteur de disquette.
- 8 Enfichez le câble d'alimentation et le câble de données sur le lecteur de disquette.
- 9 Enfichez l'autre extrémité du câble de données dans le connecteur "FLOPPY" de la carte système (voir "Composants de la carte système", à la page 102) et faites passer le câble dans le clip du carénage.

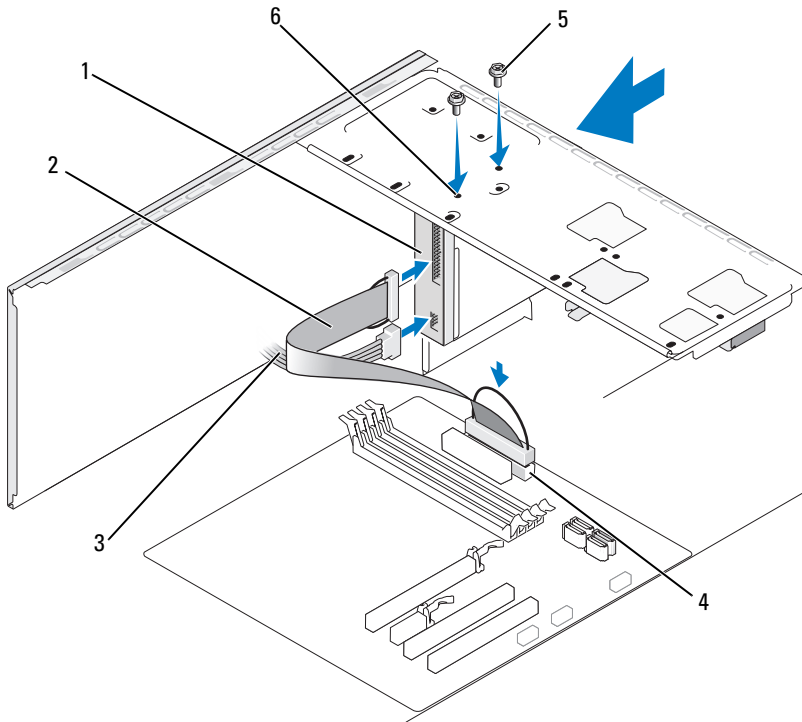

- | | | | | | |
|---|-----------------------------------|---|------------------|---|-------------------------|
| 1 | Lecteur de disquette | 2 | Câble de données | 3 | Câble d'alimentation |
| 4 | Connecteur de la
carte système | 5 | Vis (2) | 6 | Fentes pour les vis (2) |

- 10** Vérifiez toutes les connexions des câbles et repliez ceux-ci de manière à ne pas gêner la circulation de l'air entre le ventilateur et les entrées d'air.
- 11** Réinstallez le cadre (voir "Réinstallation du cadre", à la page 122).
- 12** Réinstallez le capot de l'ordinateur (voir "Réinstallation du capot", à la page 169).

➔ AVIS : Pour connecter un câble réseau, branchez-le d'abord sur le périphérique réseau, puis sur l'ordinateur.

- 13** Branchez l'ordinateur et les périphériques sur les prises secteur, puis allumez-les.
Consultez la documentation fournie avec le lecteur pour obtenir les instructions d'installation des logiciels requis pour son fonctionnement.
- 14** Accédez au programme de configuration du système (voir "Programme de configuration du système", à la page 176) et sélectionnez l'option **Diskette Drive** (Lecteur de disquette) appropriée.
- 15** Exécutez Dell Diagnostics pour vérifier que votre ordinateur fonctionne correctement (voir "Dell Diagnostics", à la page 81).

Retrait de la plaque métallique amovible de la baie modulaire

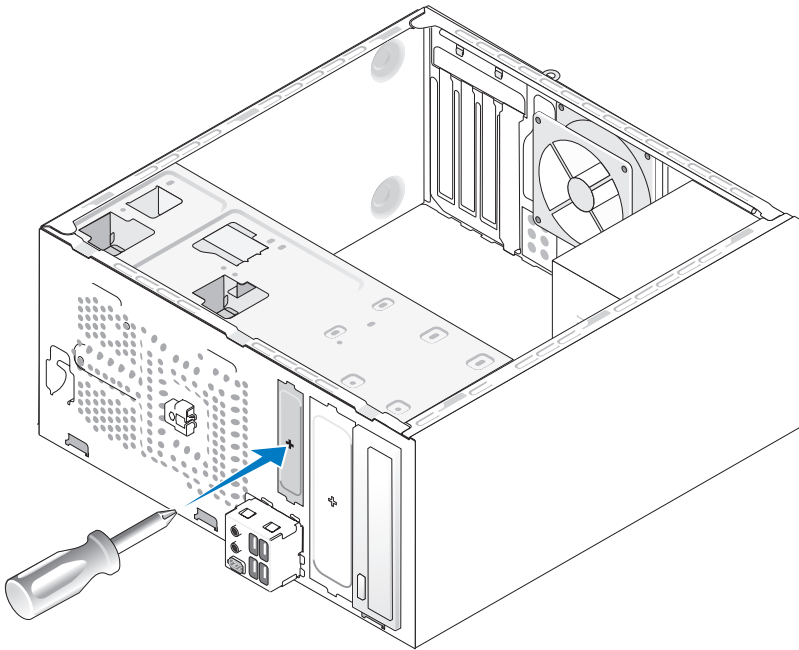

Alignez la pointe d'un tournevis cruciforme avec la fente située sur la plaque métallique amovible, puis faites pivoter le tournevis vers l'extérieur pour retirer la plaque.

Réinstallation du cache du panneau des lecteurs

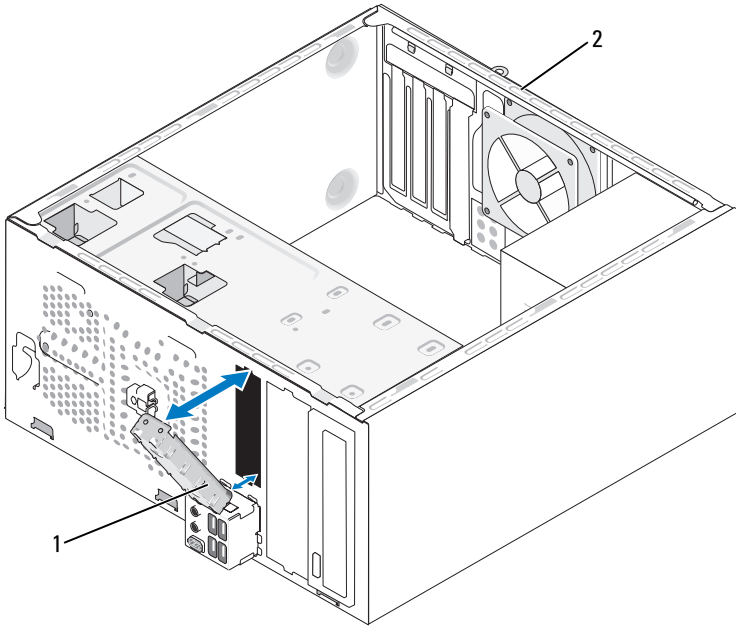

1 Cache de lecteurs (en option) 2 Arrière de l'ordinateur

- 1 Aligned the drive panel cover with the vacant drive reader location.
- 2 Slide the cover into the location. The drive panel cover is in place.



REMARQUE : Pour satisfaire aux réglementations de la FCC, il est conseillé de réinstaller le cache de lecteurs dès que le lecteur de disquette est retiré de l'ordinateur.

Retrait du cache du panneau des lecteurs

For removal of the drive panel cover, push it out of the chassis.

Lecteur de carte

⚠ PRÉCAUTION : Avant de commencer les procédures de cette section, lisez et appliquez les consignes de sécurité figurant dans le document *Product Information Guide* (Guide d'information sur le produit).

⚠ PRÉCAUTION : Pour prévenir les risques de blessures (décharges électriques, lacérations causées par les lames des ventilateurs, etc.), débranchez toujours l'ordinateur de la prise secteur avant d'ouvrir le capot.

Retrait d'un lecteur de carte

- 1 Suivez les procédures de la section "Avant de commencer", à la page 97.
- 2 Retirez le capot de l'ordinateur (voir "Retrait du capot", à la page 99).
- 3 Retirez le cadre (voir "Retrait du cadre", à la page 120).

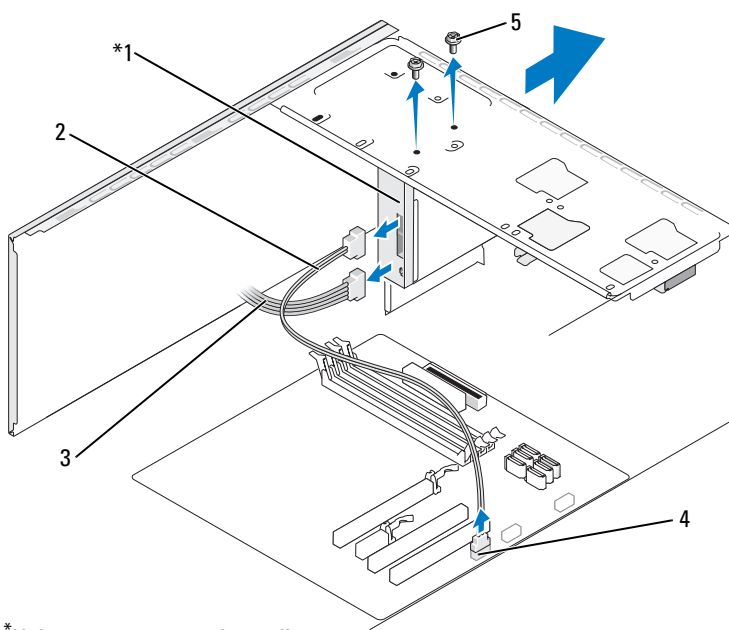

* Uniquement sur certains ordinateurs.

- | | | |
|----------------------------------|--------------------|------------------------|
| 1 Lecteur de carte | 2 Câble de données | 3 Câble d'alimentation |
| 4 Connecteur de la carte système | 5 Vis (2) | |

- 4 Déconnectez les deux câbles enfichés dans l'arrière du lecteur de carte (câble USB de la baie modulaire et câble d'alimentation). Déconnectez également l'extrémité enfichée dans le connecteur USB interne de la carte système (voir "Composants de la carte système", à la page 102).
- 5 Retirez les deux vis de fixation du lecteur de carte.
- 6 Retirez le lecteur de carte par l'avant de l'ordinateur.
- 7 Si vous ne réinstallez pas le lecteur de carte, réinstallez le cache correspondant (voir "Réinstallation du cache du panneau des lecteurs", à la page 135).
- 8 Réinstallez le cadre (voir "Réinstallation du cadre", à la page 122).
- 9 Réinstallez le capot de l'ordinateur (voir "Réinstallation du capot", à la page 169).
- 10 Rebranchez l'ordinateur et ses périphériques sur les prises secteur, puis allumez-les.

Installation d'un lecteur de carte

- 1 Suivez les procédures de la section "Avant de commencer", à la page 97.
- 2 Retirez le capot de l'ordinateur (voir "Retrait du capot", à la page 99).
- 3 Retirez le cadre (voir "Retrait du cadre", à la page 120).
- 4 Si vous procédez à l'installation d'un nouveau lecteur de carte et non à un remplacement, retirez la plaque métallique amovible de la baie modulaire (voir "Retrait de la plaque métallique amovible de la baie modulaire", à la page 134).
- 5 Déballez le lecteur de carte.
- 6 Insérez doucement le lecteur de carte dans l'emplacement de la baie modulaire.
- 7 Alignez les fentes prévues pour les vis sur le lecteur de carte avec celles situées dans la baie modulaire.
- 8 Serrez les deux vis de fixation du lecteur de carte.



REMARQUE : Assurez-vous que le lecteur de carte est correctement installé avant de connecter le câble de la baie modulaire.

- 9** Enfichez le câble USB de la baie modulaire dans l'arrière du lecteur de carte et dans le connecteur USB interne de la carte système (voir "Composants de la carte système", à la page 102).

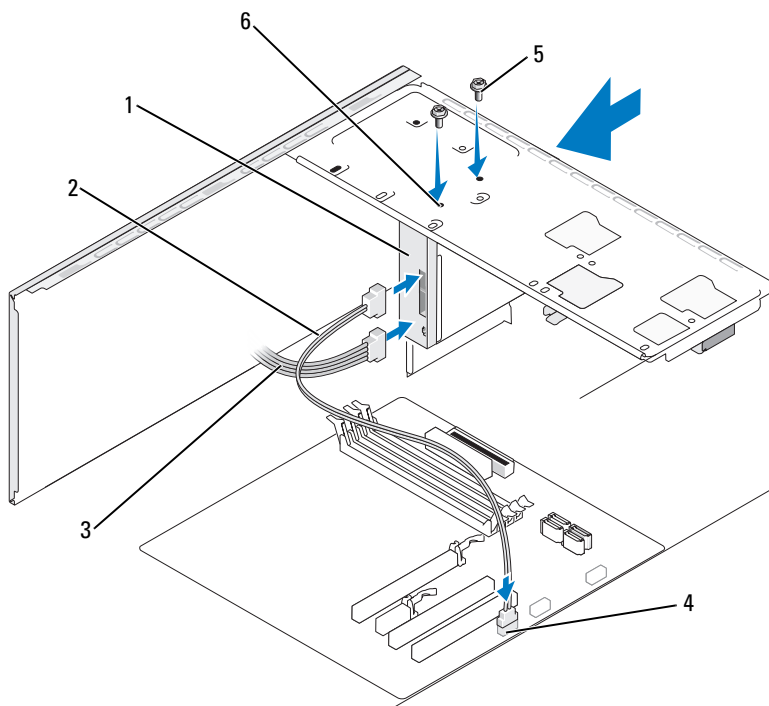

- | | | |
|-------------------------------------|--------------------|---------------------------|
| 1 Lecteur de carte | 2 Câble de données | 3 Câble d'alimentation |
| 4 Connecteur
de la carte système | 5 Vis (2) | 6 Fentes pour les vis (2) |

- 10** Réinstallez le cadre (voir "Réinstallation du cadre", à la page 122).
- 11** Réinstallez le capot de l'ordinateur (voir "Réinstallation du capot", à la page 169).
- 12** Rebranchez l'ordinateur et ses périphériques sur les prises secteur, puis allumez-les.

Lecteur de CD ou de DVD

! **PRÉCAUTION** : Avant de commencer les procédures de cette section, lisez et appliquez les consignes de sécurité fournies dans le document *Product Information Guide* (Guide d'information sur le produit).

! **PRÉCAUTION** : Pour prévenir les risques de blessures (décharges électriques, lacérations causées par les lames des ventilateurs, etc.), débranchez toujours l'ordinateur de la prise secteur avant d'ouvrir le capot.

Retrait d'un lecteur de CD ou de DVD

- 1 Suivez les procédures de la section “Avant de commencer”, à la page 97.
- 2 Retirez le capot de l'ordinateur (voir “Retrait du capot”, à la page 99).
- 3 Retirez le cadre (voir “Retrait du cadre”, à la page 120).
- 4 Déconnectez le câble de données du lecteur de CD/DVD enfiché sur la carte système.
- 5 Déconnectez le câble d'alimentation et le câble de données enfichés à l'arrière du lecteur de CD/DVD.

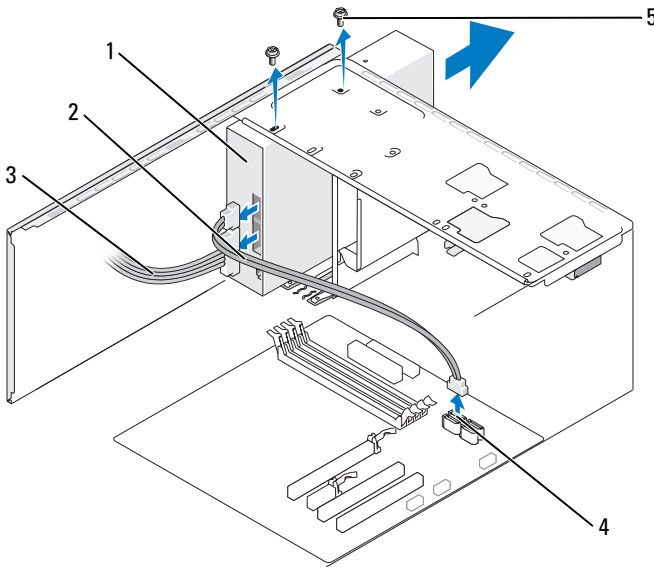

- | | | |
|----------------------------------|--------------------|------------------------|
| 1 Lecteur de CD ou de DVD | 2 Câble de données | 3 Câble d'alimentation |
| 4 Connecteur de la carte système | 5 Vis (2) | |

- 6 Retirez les deux vis de fixation du lecteur de CD/DVD.
- 7 Retirez le lecteur de CD/DVD par l'avant de l'ordinateur.
- 8 Si vous ne remplacez pas le lecteur, réinstallez le cache correspondant (voir "Lecteur de carte", à la page 136).
- 9 Réinstallez le cache du panneau des lecteurs (voir "Réinstallation du cache du panneau des lecteurs", à la page 135).
- 10 Réinstallez le cadre (voir "Réinstallation du cadre", à la page 122).
- 11 Réinstallez le capot de l'ordinateur (voir "Réinstallation du capot", à la page 169).
- 12 Rebranchez l'ordinateur et ses périphériques sur les prises secteur, puis allumez-les.
- 13 Configurez les lecteurs dans le programme de configuration du système (voir "Accès au programme de configuration du système", à la page 177).

Installation d'un lecteur de CD ou de DVD

- 1 Suivez les procédures de la section "Avant de commencer", à la page 97.
- 2 Retirez le capot de l'ordinateur (voir "Retrait du capot", à la page 99).
- 3 Retirez le cadre (voir "Retrait du cadre", à la page 120).
- 4 Insérez doucement le lecteur de CD ou de DVD dans l'emplacement.
- 5 Alignez les fentes prévues pour les vis sur le lecteur de CD/DVD avec celles situées dans la baie correspondante.
- 6 Réinstallez et serrez les deux vis de fixation du lecteur.
- 7 Enfichez le câble d'alimentation et le câble de données dans le lecteur.
- 8 Enfichez le câble de données dans le connecteur approprié de la carte système.

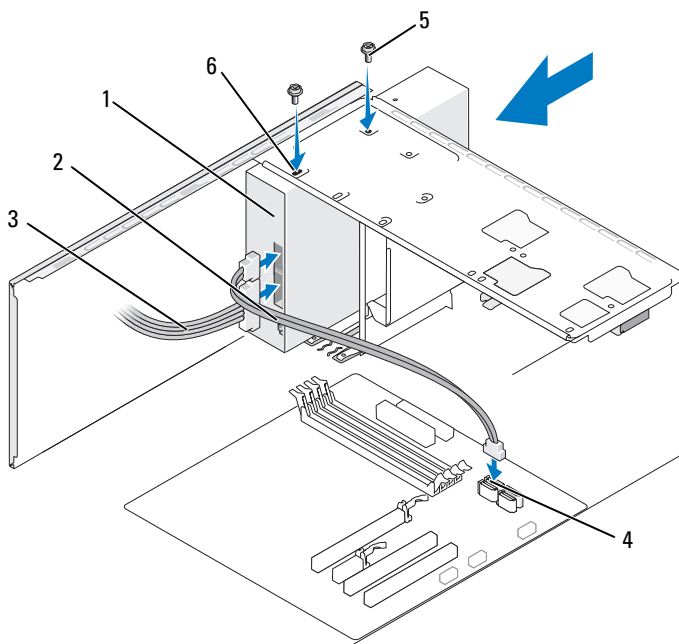

- | | | |
|----------------------------------|--------------------|---------------------------|
| 1 Lecteur de CD ou de DVD | 2 Câble de données | 3 Câble d'alimentation |
| 4 Connecteur de la carte système | 5 Vis (2) | 6 Fentes pour les vis (2) |

9 Réinstallez le cadre (voir “Réinstallation du cadre”, à la page 122).

10 Réinstallez le capot de l'ordinateur (voir “Réinstallation du capot”, à la page 169).

➡ AVIS : Pour connecter un câble réseau, branchez-le d'abord sur le périphérique réseau, puis sur l'ordinateur.

11 Branchez l'ordinateur et les périphériques sur les prises secteur, puis allumez-les.

Consultez la documentation fournie avec le lecteur pour obtenir les instructions d'installation des logiciels requis pour son fonctionnement.

- 12 Accédez au programme de configuration du système (voir “Programme de configuration du système”, à la page 176) et sélectionnez l’option Drive (Lecteur) appropriée.
- 13 Exécutez Dell Diagnostics pour vérifier que votre ordinateur fonctionne correctement (voir “Dell Diagnostics”, à la page 81).

Installation d’un second lecteur de CD ou de DVD

- 1 Suivez les procédures de la section “Avant de commencer”, à la page 97.
- 2 Retirez le capot de l’ordinateur (voir “Retrait du capot”, à la page 99).
- 3 Retirez le cadre (voir “Retrait du cadre”, à la page 120).

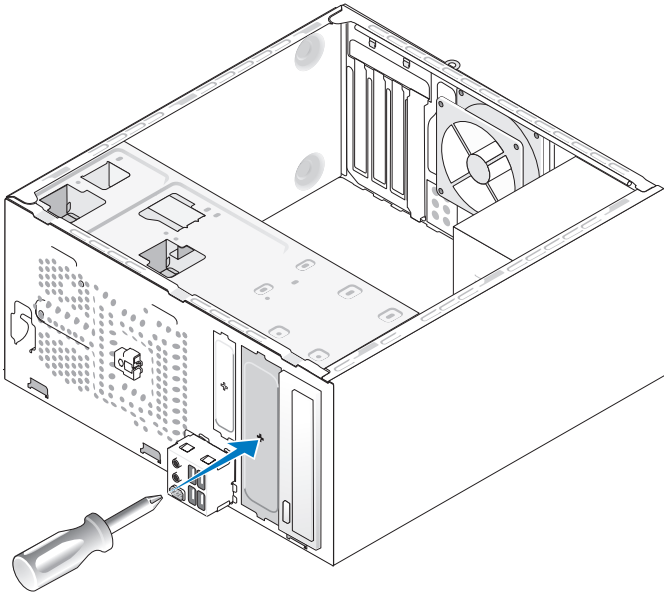

- 4 Alignez la pointe d’un tournevis cruciforme avec la fente située sur la plaque métallique amovible, puis faites pivoter le tournevis vers l’extérieur pour retirer la plaque.
- 5 Insérez doucement le lecteur dans l’emplacement.

- 6** Alignez les fentes prévues pour les vis sur le lecteur de CD/DVD avec celles situées dans la baie correspondante.
- 7** Réinstallez et serrez les deux vis de fixation du lecteur.
- 8** Enfichez le câble d'alimentation et le câble de données dans le lecteur.
- 9** Enfichez le câble de données dans le connecteur approprié de la carte système.

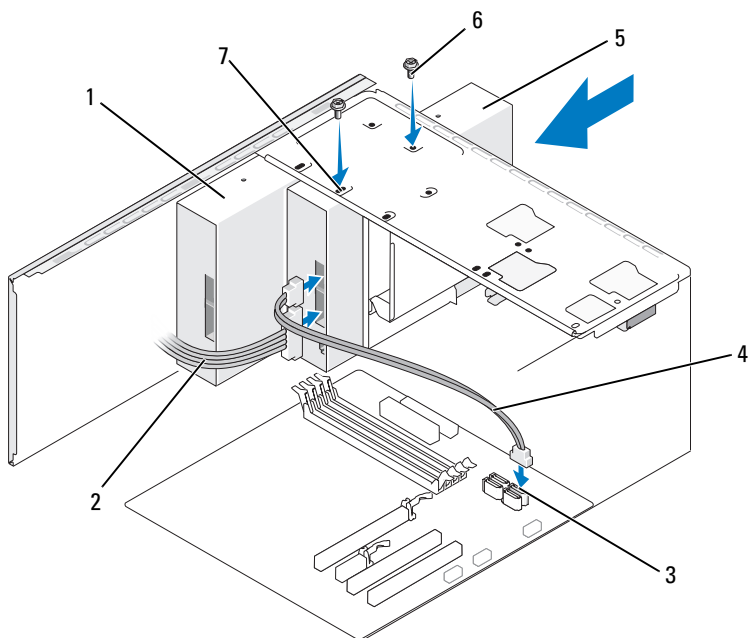

- | | | |
|---------------------------|----------------------------------|----------------------------------|
| 1 Lecteur de CD ou de DVD | 2 Câble d'alimentation | 3 Connecteur de la carte système |
| 4 Câble de données | 5 Second lecteur de CD ou de DVD | 6 Vis (2) |
| 7 Fentes pour les vis (2) | | |

- 10 Vérifiez toutes les connexions des câbles et repliez ceux-ci de manière à ne pas gêner la circulation de l'air.
 - 11 Réinstallez et serrez les deux vis de fixation du lecteur.
 - 12 Réinstallez le cadre (voir "Réinstallation du cadre", à la page 122).
 - 13 Réinstallez le capot de l'ordinateur (voir "Réinstallation du capot", à la page 169).
-  **AVIS :** Pour connecter un câble réseau, branchez-le d'abord sur le périphérique réseau, puis sur l'ordinateur.
- 14 Branchez l'ordinateur et les périphériques sur les prises secteur, puis allumez-les.
Consultez la documentation fournie avec le lecteur pour obtenir les instructions d'installation des logiciels requis pour son fonctionnement.
 - 15 Accédez au programme de configuration du système (voir "Programme de configuration du système", à la page 176) et sélectionnez l'option **Drive** (Lecteur) appropriée.
 - 16 Exécutez Dell Diagnostics pour vérifier que votre ordinateur fonctionne correctement (voir "Dell Diagnostics", à la page 81).

Réinstallation du cache du lecteur de CD ou de DVD

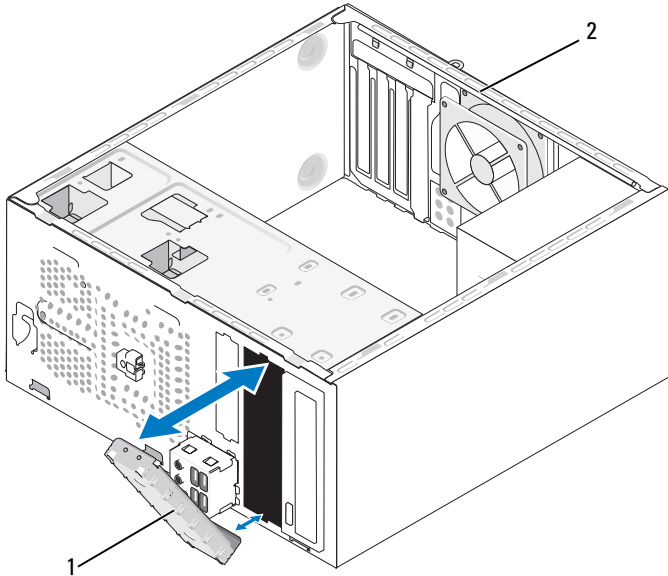

1 Cache du lecteur de CD ou de DVD (en option)

2 Arrière de l'ordinateur

- 1 Aligned the CD/DVD drive cover with the vacant drive location.
- 2 Slide the cover into the location to install it.

 **REMARQUE :** Pour satisfaire aux réglementations de la FCC, il est conseillé de réinstaller le cache du lecteur de CD/DVD dès que ce lecteur est retiré de l'ordinateur.

Retrait du cache du lecteur de CD ou de DVD

Pour retirer le cache du lecteur de CD/DVD, poussez-le hors du châssis.

Pile

Remplacement de la pile

 **PRÉCAUTION** : Avant de commencer les procédures de cette section, lisez et appliquez les consignes de sécurité figurant dans le document *Product Information Guide* (Guide d'information sur le produit).

 **AVIS** : Pour prévenir les décharges électrostatiques pouvant endommager les composants internes de l'ordinateur, dissipez l'électricité statique accumulée dans votre organisme avant de manipuler les pièces électroniques du système. Pour cela, touchez une surface métallique non peinte du châssis de l'ordinateur.

Une pile bouton permet de conserver les informations de configuration, de date et d'heure de l'ordinateur. Elle peut durer plusieurs années. Si vous devez redéfinir les informations d'heure et de date chaque fois que vous allumez l'ordinateur, remplacez la pile.

 **PRÉCAUTION** : Une pile neuve risque d'exploser si elle n'est pas installée correctement. Lors d'un remplacement, utilisez une pile de type identique ou d'un type équivalent recommandé par le fabricant. Mettez les piles usagées au rebut selon les instructions du fabricant.

Pour remplacer la pile :

- 1 Notez les paramètres définis dans tous les écrans du programme de configuration du système (voir "Programme de configuration du système", à la page 176) pour pouvoir les restaurer à l'étape 9.
- 2 Suivez les procédures de la section "Avant de commencer", à la page 97.
- 3 Retirez le capot de l'ordinateur (voir "Retrait du capot", à la page 99).
- 4 Identifiez le support de la pile (voir "Composants de la carte système", à la page 102).
- 5 Écartez doucement le levier d'éjection de la pile pour soulever cette dernière.
- 6 Insérez la nouvelle pile dans le support en orientant le côté "+" vers le haut, puis emboîtez-la.

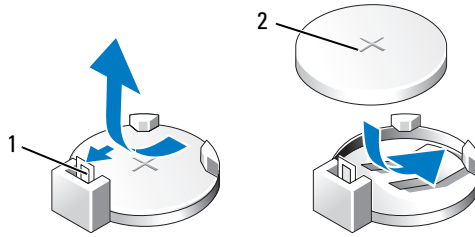

1 Levier d'éjection

2 Pile (côté positif)

7 Réinstallez le capot de l'ordinateur (voir "Réinstallation du capot", à la page 169).

➔ AVIS : Pour connecter un câble réseau, branchez-le d'abord sur le périphérique réseau, puis sur l'ordinateur.

8 Rebranchez l'ordinateur et ses périphériques sur les prises secteur, puis allumez-les.

9 Accédez au programme de configuration du système (voir "Programme de configuration du système", à la page 176) et restaurez les paramètres notés au cours de l'étape 1. Accédez ensuite à la section **Maintenance** et effacez les erreurs (pile déchargée, etc.) liées au remplacement de la pile qui ont été consignées dans le journal d'événements (**Event Log**).

10 Mettez la pile au rebut en respectant la réglementation appropriée.

Consultez le document *Product Information Guide* (Guide d'information sur le produit) pour plus de détails sur la mise au rebut des piles.

Bloc d'alimentation



PRÉCAUTION : Avant de commencer les procédures de cette section, lisez et appliquez les consignes de sécurité fournies dans le document *Product Information Guide* (Guide d'information sur le produit).



AVIS : Pour prévenir les décharges électrostatiques pouvant endommager les composants internes de l'ordinateur, dissipez l'électricité statique accumulée dans votre organisme avant de manipuler les pièces électroniques du système. Pour cela, touchez une surface métallique non peinte du châssis de l'ordinateur.

Remplacement du bloc d'alimentation

- 1 Suivez les procédures de la section “Avant de commencer”, à la page 97.
- 2 Retirez le capot de l'ordinateur (voir “Retrait du capot”, à la page 99).
- 3 Débranchez les câbles d'alimentation en CC reliés aux lecteurs et à la carte système.

Avant de débrancher les câbles de la carte système et des lecteurs, mémorisez la façon dont ils sont acheminés sous les pattes du châssis. Vous devrez ensuite reproduire la même disposition pour éviter que les câbles soient coincés ou mal positionnés.

- 4 Retirez le câble du disque dur, le câble de données du lecteur de CD ou de DVD, le câble ruban du panneau avant et tout autre câble du clip de fixation situé sur le côté du bloc d'alimentation.
- 5 Retirez les quatre vis qui fixent le bloc d'alimentation à l'arrière du châssis de l'ordinateur.

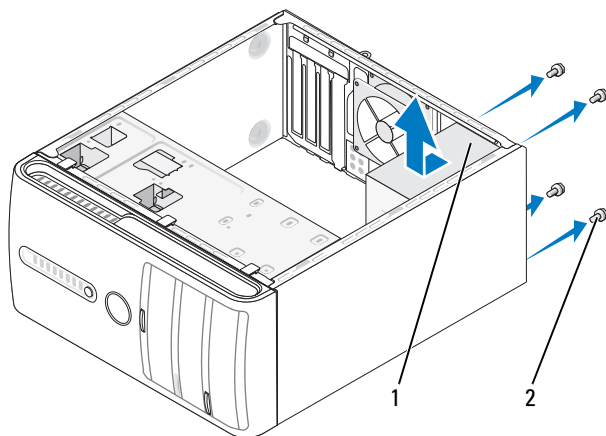

1 Bloc d'alimentation 2 Vis (4)

- 6 Poussez le bloc d'alimentation vers l'avant de l'ordinateur et soulevez-le pour le retirer.
- 7 Positionnez le nouveau bloc d'alimentation et poussez-le vers l'arrière de l'ordinateur.
- 8 Remettez en place et serrez toutes les vis qui fixent le bloc d'alimentation à l'arrière du châssis.

⚠ PRÉCAUTION : Ces vis jouent un rôle crucial dans le mécanisme de mise à la terre du système. Le fait de ne pas les réinstaller ou de ne pas les serrer correctement augmente le risque de décharge électrique.

➡ AVIS : Acheminez les câbles d'alimentation en CC sous les pattes du châssis. Un acheminement correct permet d'éviter que les câbles ne soient endommagés.

- 9 Reconnectez les câbles d'alimentation en CC sur la carte système et sur les lecteurs.
- 10 Rattachez le câble du disque dur, le câble de données du lecteur de CD ou de DVD et le câble ruban du panneau avant au clip de fixation situé sur le côté du bloc d'alimentation.

✍ REMARQUE : Vérifiez toutes les connexions pour vous assurer que les câbles sont correctement insérés.

- 11 Réinstallez le capot de l'ordinateur (voir "Réinstallation du capot", à la page 169).
- 12 Branchez l'ordinateur et les périphériques sur le secteur, puis allumez-les.
- 13 Exécutez Dell Diagnostics pour vérifier que votre ordinateur fonctionne correctement (voir "Dell Diagnostics", à la page 81).

Processeur



PRÉCAUTION : Avant de commencer les procédures de cette section, lisez et appliquez les consignes de sécurité fournies dans le document *Product Information Guide* (Guide d'information sur le produit).



AVIS : Pour prévenir les décharges électrostatiques pouvant endommager les composants internes de l'ordinateur, dissipez l'électricité statique accumulée dans votre organisme avant de manipuler les pièces électroniques du système. Pour cela, touchez une surface métallique non peinte du châssis de l'ordinateur.

Retrait du processeur

- 1 Suivez les procédures de la section "Avant de commencer", à la page 97.
- 2 Retirez le capot de l'ordinateur (voir "Retrait du capot", à la page 99).
- 3 Déconnectez et déplacez doucement tous les câbles qui passent sur l'assemblage du dissipateur de chaleur.
- 4 Tournez le levier du dispositif de verrouillage de 180 degrés dans le sens inverse des aiguilles d'une montre, afin de dégager la patte de verrouillage de la saillie du support.
- 5 Dégagez la patte de verrouillage de la saillie située de l'autre côté.



PRÉCAUTION : Malgré sa protection en plastique, l'assemblage du dissipateur de chaleur peut devenir brûlant au cours du fonctionnement normal de l'ordinateur. Laissez-le tiédir avant de le manipuler.



AVIS : La pâte thermique qui se trouve entre le processeur et le dissipateur de chaleur peut causer une très forte adhérence. Pour éviter d'endommager le processeur, n'essayez pas de forcer pour l'arracher du dissipateur de chaleur.

- 6 Faites doucement pivoter l'assemblage du dissipateur de chaleur vers le haut et retirez-le de l'ordinateur. Posez l'assemblage du dissipateur de chaleur en plaçant la partie enduite de pâte thermique vers le haut.

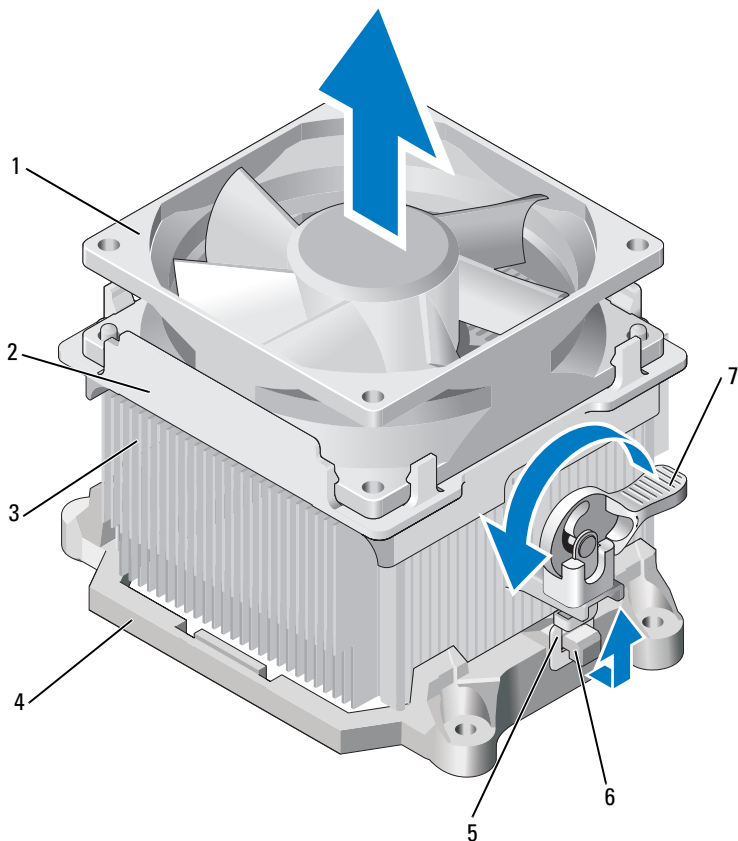

- | | | |
|---------------|-------------------------|--------------------------|
| 1 Ventilateur | 2 Capot du ventilateur | 3 Dissipateur de chaleur |
| 4 Support | 5 Patte de verrouillage | 6 Saillie du support |
| 7 Levier | | |

➔ **AVIS :** Lorsque vous remplacez le processeur, réutilisez l'assemblage du dissipateur de chaleur d'origine (sauf si le nouveau processeur exige l'utilisation d'un nouveau dissipateur).

- 7 Relevez le levier d'éjection jusqu'à ce que le processeur se dégage du support.

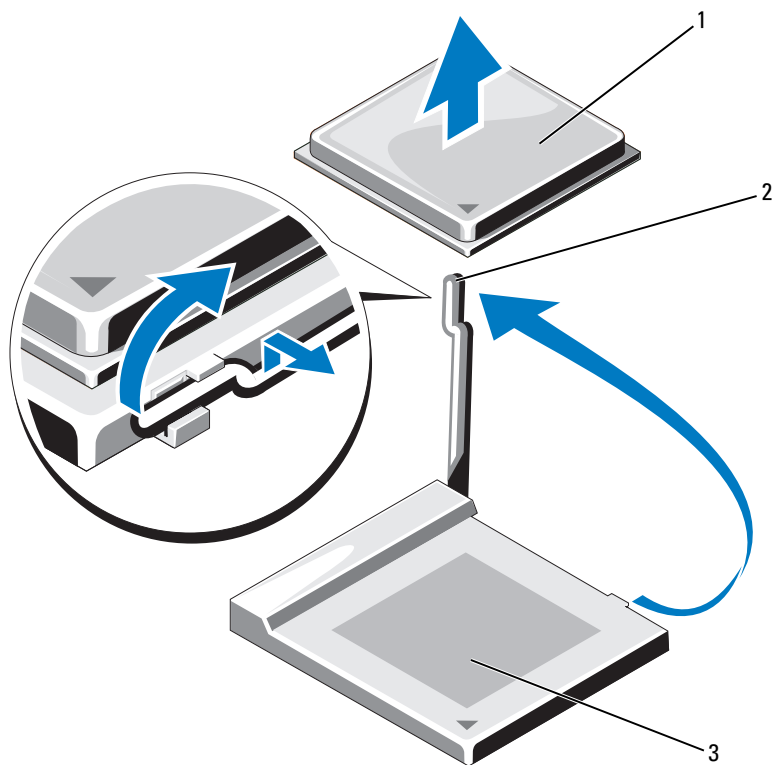

1 Processeur 2 Levier d'éjection 3 Support

- ➔ **AVIS** : Lorsque vous retirez le processeur, prenez garde de ne pas tordre les broches. Le processeur risquerait d'être définitivement endommagé.
- 8 Retirez le processeur du support.
Laissez le levier d'éjection ouvert pour que le support soit prêt à accueillir le nouveau processeur.
- ➔ **AVIS** : Une fois le processeur retiré, veillez à ne pas mettre de pâte thermique sur ses broches. Dans le cas contraire, le processeur risquerait d'être définitivement endommagé.

Installation du processeur

- ➔ **AVIS :** Mettez-vous à la terre en touchant une partie métallique non peinte à l'arrière de l'ordinateur.
- 1 Suivez les procédures de la section "Avant de commencer", à la page 97.
- ➔ **AVIS :** Lorsque vous déballez le processeur, prenez garde de ne pas tordre les broches. Le processeur risquerait d'être définitivement endommagé.
- 2 Déballez le nouveau processeur, en veillant à ne pas tordre ses broches.
- 3 Ouvrez le levier d'éjection au maximum.
- ➔ **AVIS :** Le fait de remettre le système sous tension alors que le processeur est mal positionné dans le support risque de provoquer des dommages irréparables, à la fois pour le processeur et pour l'ordinateur.
- 4 Alignez l'angle de la broche 1 du processeur et celle du support.

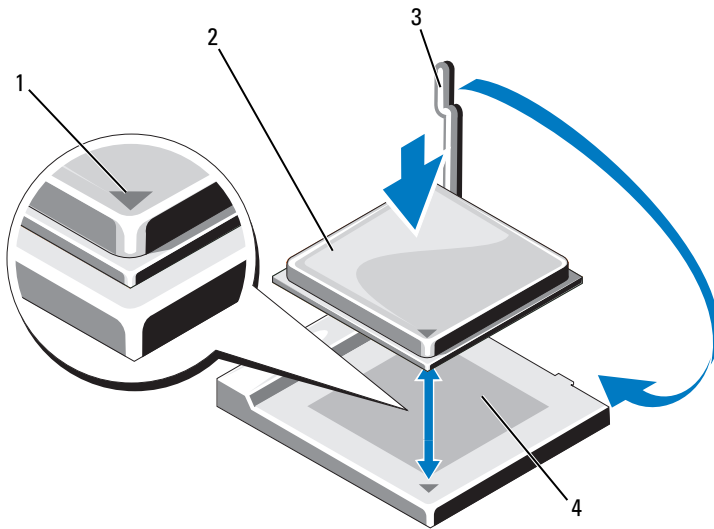

- | | |
|---------------------------------------|--------------|
| 1 Repère de la broche 1 du processeur | 2 Processeur |
| 3 Levier d'éjection | 4 Support |

- ➔ **AVIS :** Pour éviter tout dommage, vérifiez que le processeur est correctement aligné avec le support et ne forcez pas lorsque vous le mettez en place.



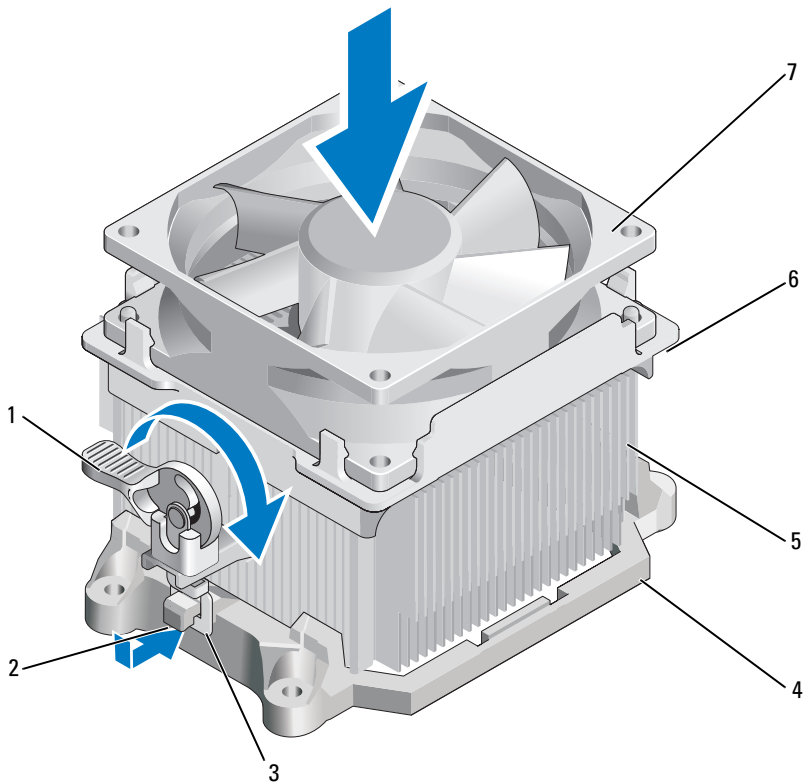

- 5 Installez doucement le processeur dans le support et vérifiez qu'il est correctement positionné.
- 6 Tout en appuyant légèrement sur le processeur, ramenez le levier d'éjection vers la carte système jusqu'à ce qu'il s'enclenche, assurant ainsi le maintien du processeur.
- 7 Enlevez la pâte thermique qui se trouve sous le dissipateur de chaleur.
- ➔ **AVIS** : N'oubliez pas d'appliquer une nouvelle couche de pâte thermique. Celle-ci est essentielle pour assurer une liaison thermique correcte et obtenir un fonctionnement optimal du processeur.
- 8 Appliquez une couche de pâte thermique uniforme sur la partie supérieure du processeur.
- ➔ **AVIS** : Veillez à ce que le câble du lecteur de disquette et le câble audio soient correctement acheminés, pour éviter qu'ils ne se retrouvent coincés une fois l'assemblage du dissipateur de chaleur installé.
- 9 Installez l'assemblage du dissipateur de chaleur :
 - a Réinstallez l'assemblage du dissipateur de chaleur et du ventilateur sur le support approprié.
 - b Veillez à ce que les deux pattes de verrouillage soient alignées avec les deux saillies du support.
 - c Maintenez l'assemblage du dissipateur de chaleur en place et tournez le levier de 180 degrés dans le sens des aiguilles d'une montre afin de fixer l'assemblage.
- ➔ **AVIS** : Vérifiez que l'assemblage du dissipateur de chaleur est correctement fixé et installé.





- | | | | | | |
|---|-------------|---|------------------------|---|-----------------------|
| 1 | Levier | 2 | Saillie du support | 3 | Patte de verrouillage |
| 4 | Support | 5 | Dissipateur de chaleur | 6 | Capot du ventilateur |
| 7 | Ventilateur | | | | |

- 10** Connectez tous les câbles que vous avez débranchés avant de retirer l'assemblage du dissipateur de chaleur.
- 11** Réinstallez le capot de l'ordinateur (voir "Réinstallation du capot", à la page 169).
- 12** Branchez l'ordinateur et les périphériques sur le secteur, puis allumez-les.
- 13** Exécutez Dell Diagnostics pour vérifier que votre ordinateur fonctionne correctement (voir "Dell Diagnostics", à la page 81).

Panneau d'E/S

-  **PRÉCAUTION** : Avant de commencer les procédures de cette section, lisez et appliquez les consignes de sécurité figurant dans le document *Product Information Guide* (Guide d'information sur le produit).
-  **PRÉCAUTION** : Pour prévenir les risques de blessures (décharges électriques, lacérations causées par les lames des ventilateurs, etc.), débranchez toujours l'ordinateur de la prise secteur avant d'ouvrir le capot.
-  **PRÉCAUTION** : Lorsque l'ordinateur fonctionne, plusieurs composants chauffent énormément (assemblage du dissipateur de chaleur, bloc d'alimentation, etc.). Laissez-les tiédir avant de les manipuler.
-  **AVIS** : Pour prévenir les décharges électrostatiques pouvant endommager les composants internes de l'ordinateur, dissipez l'électricité statique accumulée dans votre organisme avant de manipuler les pièces électroniques du système. Pour cela, touchez une surface métallique non peinte du châssis de l'ordinateur.

Retrait du panneau d'E/S

-  **REMARQUE** : Mémorisez la disposition des câbles à mesure que vous les retirez. Vous pourrez ainsi les réacheminer correctement lorsque vous installerez le nouveau panneau d'E/S.
- 1 Suivez les procédures de la section “Avant de commencer”, à la page 97.
 - 2 Retirez le capot de l'ordinateur (voir “Retrait du capot”, à la page 99).
 - 3 Retirez le cadre (voir “Retrait du cadre”, à la page 120).
-  **AVIS** : Lorsque vous retirez le panneau d'E/S de l'ordinateur, soyez extrêmement vigilant. Toute mauvaise manipulation risque d'endommager les connecteurs et les clips de guidage des câbles.
- 4 Déconnectez du panneau d'E/S tous les câbles reliant ce dernier à la carte système.
 - 5 Retirez la vis de fixation du panneau d'E/S.
 - 6 Faites glisser le panneau d'E/S vers le bas afin de dégager la patte de verrouillage de la fente correspondante.
 - 7 Retirez doucement le panneau d'E/S de l'ordinateur.

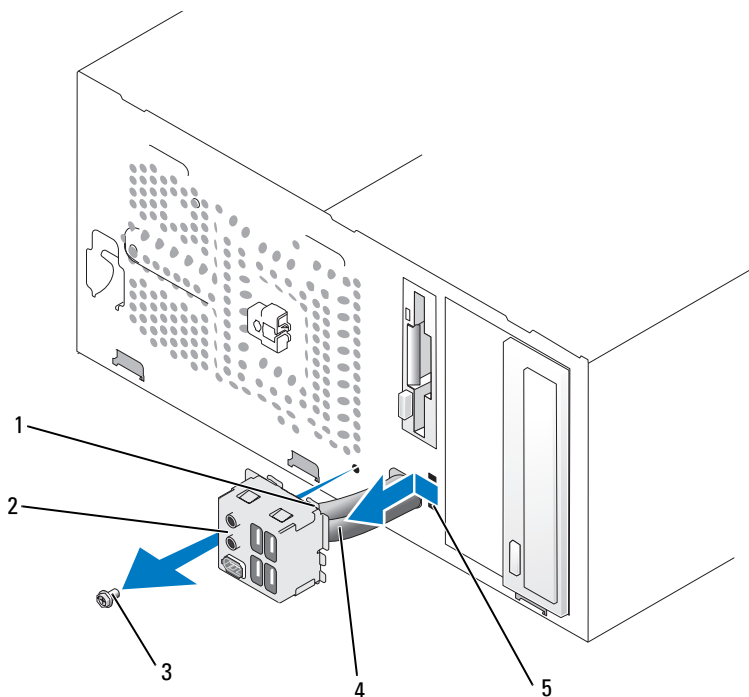

- 1 Patte de verrouillage du panneau d'E/S 2 Panneau d'E/S 3 Vis
 4 Câbles 5 Fente

Installation du panneau d'E/S

1 Insérez le panneau d'E/S dans l'emplacement.

⚠ AVIS : Lorsque vous insérez le panneau d'E/S dans l'ordinateur, soyez très vigilant afin de ne pas endommager les connecteurs et les clips de guidage des câbles.

2 Alignez la patte de verrouillage sur la fente appropriée et insérez le panneau d'E/S.

3 Réinstallez et serrez la vis de fixation du panneau d'E/S.

4 Reconnectez les câbles à la carte système.



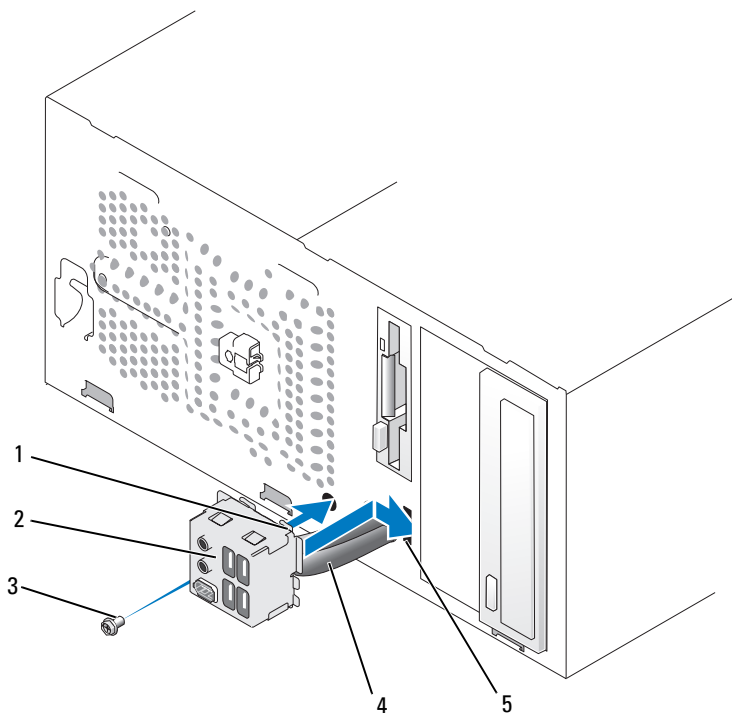

5 Réinstallez le cadre (voir "Réinstallation du cadre", à la page 122).

- 6 Réinstallez le capot de l'ordinateur (voir "Réinstallation du capot", à la page 169).
- 7 Branchez l'ordinateur et les périphériques sur le secteur, puis allumez-les.
- 8 Exécutez Dell Diagnostics pour vérifier que votre ordinateur fonctionne correctement (voir "Dell Diagnostics", à la page 81).



- | | | | | | |
|---|--|---|---------------|---|-----|
| 1 | Patte de verrouillage du panneau d'E/S | 2 | Panneau d'E/S | 3 | Vis |
| 4 | Câbles | 5 | Fente | | |

Ventilateur du processeur

-  **PRÉCAUTION** : Avant de commencer les procédures de cette section, lisez et appliquez les consignes de sécurité figurant dans le document *Product Information Guide* (Guide d'information sur le produit).
-  **PRÉCAUTION** : Pour prévenir les risques de blessures (décharges électriques, lacérations causées par les lames des ventilateurs, etc.), débranchez toujours l'ordinateur de la prise secteur avant d'ouvrir le capot.
-  **PRÉCAUTION** : Lorsque l'ordinateur fonctionne, plusieurs composants chauffent énormément (assemblage du dissipateur de chaleur, bloc d'alimentation, etc.). Laissez-les tiédir avant de les manipuler.
-  **AVIS** : Pour prévenir les décharges électrostatiques pouvant endommager les composants internes de l'ordinateur, dissipez l'électricité statique accumulée dans votre organisme avant de manipuler les pièces électroniques du système. Pour cela, touchez une surface métallique non peinte du châssis de l'ordinateur.

Retrait du ventilateur du processeur

- 1 Suivez les procédures de la section “Avant de commencer”, à la page 97.
- 2 Retirez le capot de l'ordinateur (voir “Retrait du capot”, à la page 99).
- 3 Déconnectez et déplacez doucement tous les câbles qui passent sur l'assemblage du dissipateur de chaleur.

 **PRÉCAUTION** : Malgré sa protection en plastique, l'assemblage du dissipateur de chaleur peut devenir brûlant au cours du fonctionnement normal de l'ordinateur. Laissez-le tiédir avant de le manipuler.

- 4 Retirez l'assemblage du dissipateur de chaleur (voir l'étape 6 de la section “Retrait du processeur”, à la page 150).
- 5 Déconnectez de la carte système le câble reliant cette dernière au ventilateur du processeur (voir “Composants de la carte système”, à la page 102).
- 6 Veillez à ce que tous les câbles aient été retirés des clips de guidage situés sur le dessus de l'assemblage du ventilateur du processeur.
- 7 Retirez la pâte thermique appliquée sur le côté du dissipateur de chaleur qui était en contact avec le processeur.

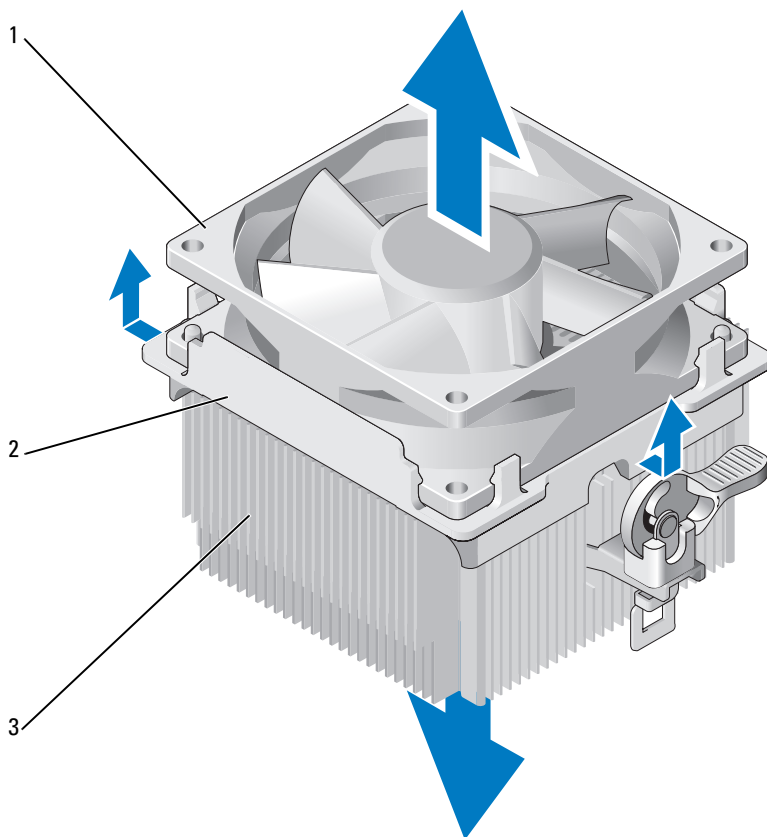

1 Ventilateur 2 Capot du ventilateur 3 Dissipateur de chaleur

- 8** Maintenez fermement le dissipateur de chaleur d'une main et, sans trop forcer, soulevez le capot du ventilateur afin de le dégager du dissipateur de chaleur.

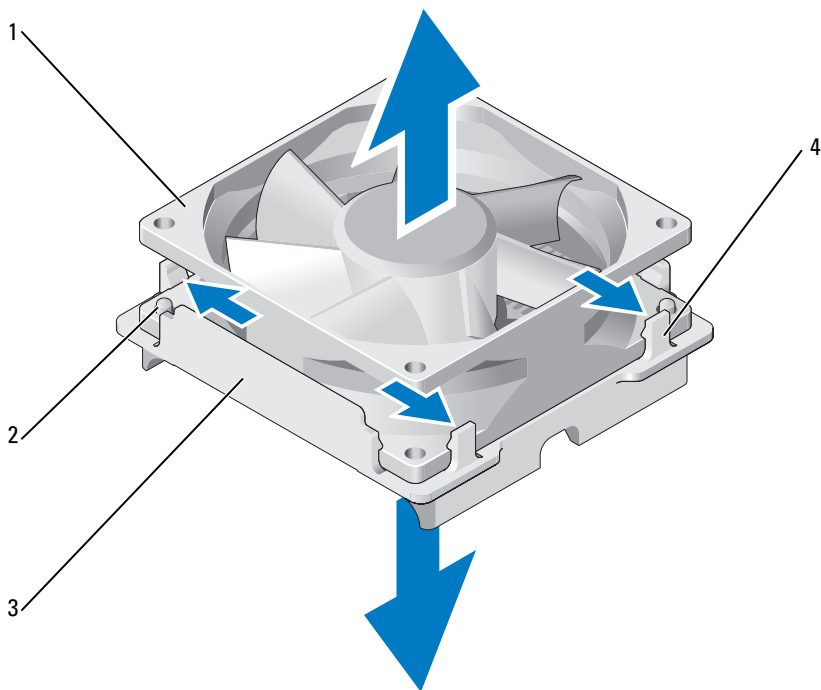

- | | |
|------------------------|---------------------------------------|
| 1 Ventilateur | 2 Guide du capot (2) |
| 3 Capot du ventilateur | 4 Pattes de verrouillage du capot (4) |

- ➡ AVIS :** Pour éviter de les endommager, ne touchez pas les lames du ventilateur.
- 9** Écartez les deux pattes situées d'un côté du capot du ventilateur. Soulevez légèrement le ventilateur.
- 10** Écartez de la même façon les pattes situées de l'autre côté, puis soulevez le ventilateur pour le dégager de son capot.

Installation du ventilateur du processeur

➔ **AVIS** : Lors de la réinstallation du ventilateur, veillez à ne pas coincer les câbles qui passent entre ce dernier et la carte système.

- 1 Alignez les trous situés sur le ventilateur avec les guides du capot.
- 2 Appuyez simultanément sur le ventilateur et sur son capot jusqu'à que les pattes de verrouillage se mettent en place.

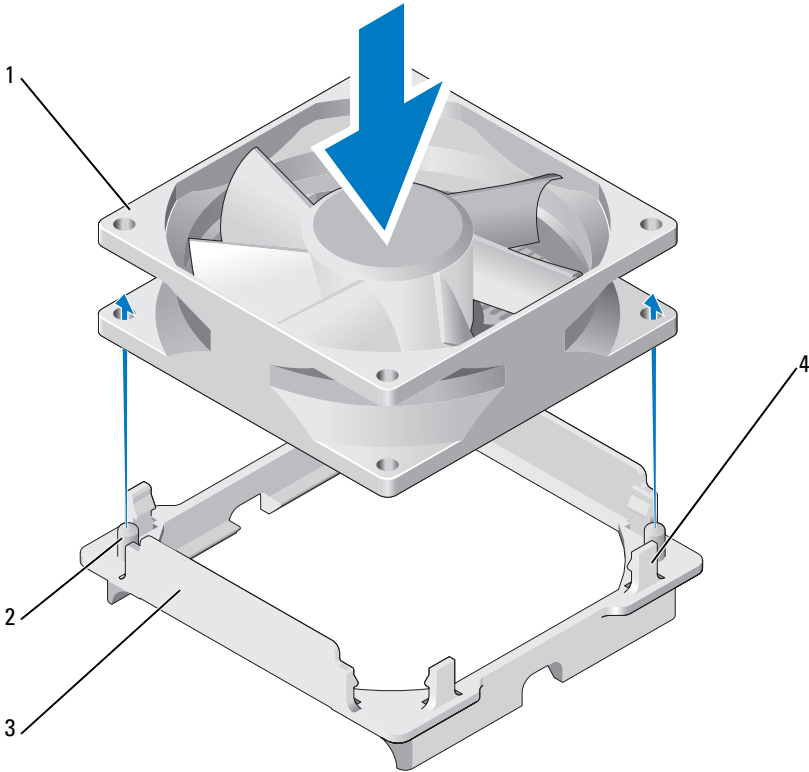

- | | |
|------------------------|---------------------------------------|
| 1 Ventilateur | 2 Guide du capot (2) |
| 3 Capot du ventilateur | 4 Pattes de verrouillage du capot (4) |



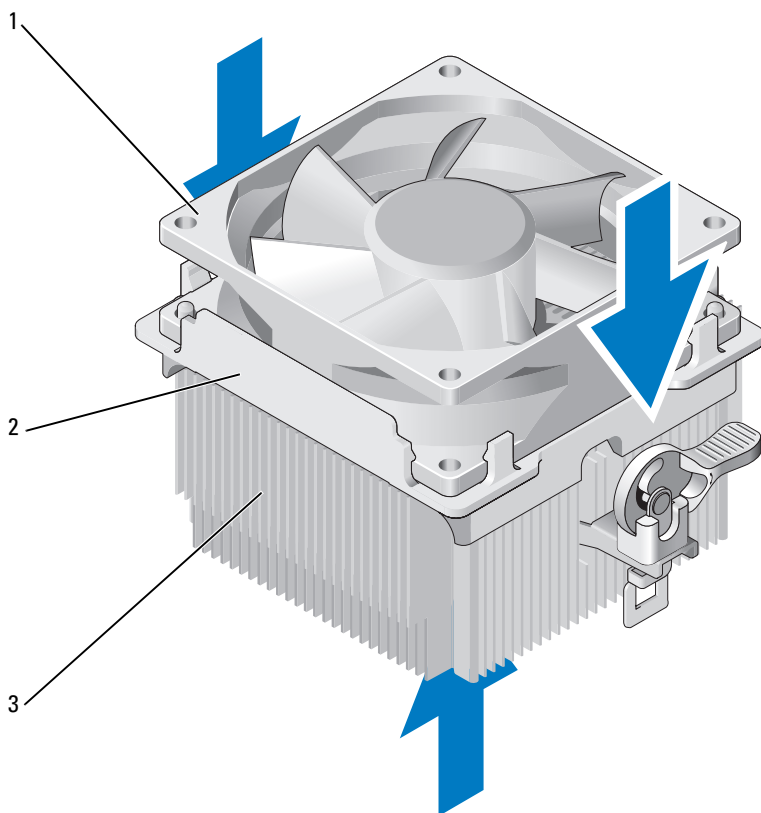

- 3** Alignez le dissipateur de chaleur et l'assemblage du ventilateur, puis appuyez jusqu'à ce que les deux éléments s'emboîtent.



1 Ventilateur 2 Capot du ventilateur 3 Dissipateur de chaleur

- 4 Réinstallez l'assemblage du dissipateur de chaleur (voir l'étape 9 de la section "Installation du processeur", à la page 153).
 - 5 Réinstallez les câbles précédemment retirés des clips de guidage situés sur le dessus de l'assemblage du ventilateur du processeur.
 - 6 Enfichez le câble du ventilateur du processeur dans la carte système (voir "Composants de la carte système", à la page 102).
-  **AVIS** : Vérifiez que le ventilateur est correctement emboîté et installé.
- 7 Réinstallez le capot de l'ordinateur (voir "Réinstallation du capot", à la page 169).
 - 8 Branchez l'ordinateur et les périphériques sur le secteur, puis allumez-les.

Ventilateur du châssis

-  **PRÉCAUTION** : Avant de commencer les procédures de cette section, lisez et appliquez les consignes de sécurité figurant dans le document *Product Information Guide* (Guide d'information sur le produit).
-  **PRÉCAUTION** : Pour prévenir les risques de blessures (décharges électriques, lacérations causées par les lames des ventilateurs, etc.), débranchez toujours l'ordinateur de la prise secteur avant d'ouvrir le capot.
-  **PRÉCAUTION** : Lorsque l'ordinateur fonctionne, plusieurs composants chauffent énormément (assemblage du dissipateur de chaleur, bloc d'alimentation, etc.). Laissez-les tiédir avant de les manipuler.
-  **AVIS** : Pour prévenir les décharges électrostatiques pouvant endommager les composants internes de l'ordinateur, dissipez l'électricité statique accumulée dans votre organisme avant de manipuler les pièces électroniques du système. Pour cela, touchez une surface métallique non peinte du châssis de l'ordinateur.

Retrait du ventilateur du châssis

- 1 Suivez les procédures de la section “Avant de commencer”, à la page 97.

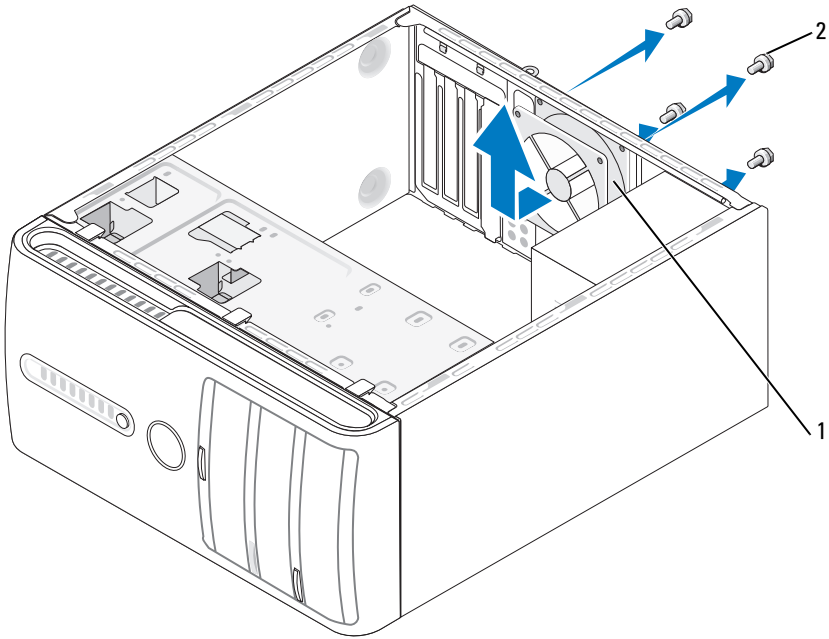

1 Ventilateur du châssis 2 Vis (4)

- 2 Retirez le capot de l'ordinateur (voir “Retrait du capot”, à la page 99).
- 3 Déconnectez l'extrémité du câble du ventilateur du châssis qui est enfichée dans la carte système (voir “Composants de la carte système”, à la page 102).
- 4 Retirez les quatre vis fixant le ventilateur du châssis.
- 5 Poussez le ventilateur du châssis vers l'avant de l'ordinateur et soulevez-le pour le retirer.

Réinstallation du ventilateur du châssis

- 1 Suivez les procédures de la section “Avant de commencer”, à la page 97.

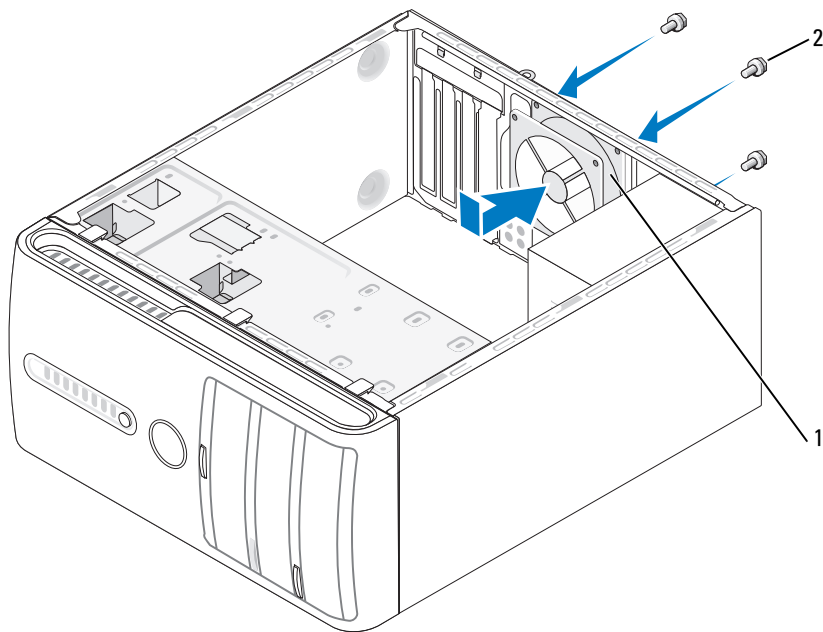



1 Ventilateur du châssis 2 Vis (4)

- 2 Retirez le capot de l'ordinateur (voir “Retrait du capot”, à la page 99).
- 3 Poussez le ventilateur du châssis vers l'arrière de l'ordinateur pour le mettre en place.
- 4 Enfichez le câble du ventilateur du châssis dans la carte système (voir “Composants de la carte système”, à la page 102).
- 5 Serrez les quatre vis de fixation du ventilateur.
- 6 Réinstallez le capot de l'ordinateur (voir “Réinstallation du capot”, à la page 169).

Carte système

Retrait de la carte système

 **PRÉCAUTION** : Pour prévenir les risques de blessures (décharges électriques, lacérations causées par les lames des ventilateurs, etc.), débranchez toujours l'ordinateur de la prise secteur avant d'ouvrir le capot.

 **PRÉCAUTION** : Lorsque l'ordinateur fonctionne, plusieurs composants chauffent énormément (assemblage du dissipateur de chaleur, bloc d'alimentation, etc.). Laissez-les tiédir avant de les manipuler.

 **AVIS** : Avant de toucher quoi ce soit à l'intérieur de l'ordinateur, mettez-vous à la terre en touchant une surface métallique non peinte, par exemple à l'arrière du châssis de l'ordinateur. Répétez cette opération régulièrement pendant votre intervention pour dissiper toute électricité statique qui pourrait endommager les composants internes.

- 1 Suivez les procédures de la section “Avant de commencer”, à la page 97.
- 2 Retirez le capot de l'ordinateur (voir “Retrait du capot”, à la page 99).
- 3 Le cas échéant, retirez toutes les cartes d'extension connectées à la carte système (voir “Cartes”, à la page 113).
- 4 Retirez le processeur et l'assemblage du dissipateur de chaleur (voir “Processeur”, à la page 150).
- 5 Retirez les barrettes de mémoire (voir “Retrait d'une barrette de mémoire”, à la page 112) en notant l'emplacement de chacune afin de pouvoir ensuite reproduire la configuration d'origine.
- 6 Débranchez tous les câbles de la carte système. Mémorisez la disposition des câbles à mesure que vous les retirez. Vous pourrez ainsi les réacheminer correctement lorsque vous aurez installé la nouvelle carte système.
- 7 Retirez les huit vis de la carte système.
- 8 Soulevez la carte système et retirez-la.

Vis de la carte système

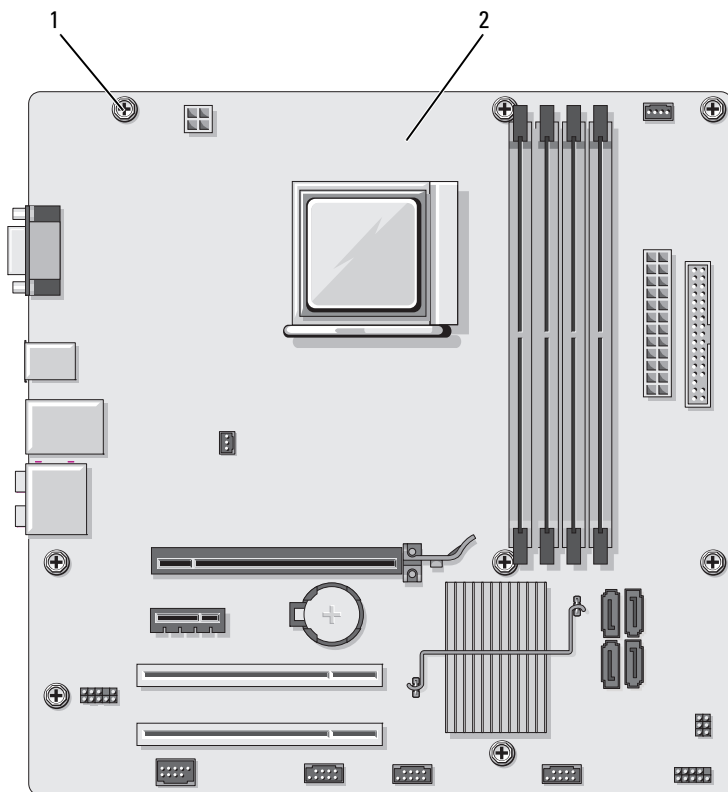

1 Vis (8)

2 Carte système

- 9 Placez l'ancienne carte système à côté de celle que vous allez installer, afin de les comparer et de vérifier qu'elles sont bien identiques.

Installation de la carte système

- 1 Aligned doucement la carte avec le châssis puis faites-la glisser vers l'arrière de l'ordinateur.
 - 2 À l'aide des huit vis, fixez la carte système au châssis.
 - 3 Remettez en place les câbles retirés de l'ancienne carte système.
 - 4 Réinstallez le processeur et l'assemblage du dissipateur de chaleur (voir "Installation du processeur", à la page 153).
-  **AVIS :** Vérifiez que l'assemblage du dissipateur de chaleur est correctement fixé et installé.
- 5 Réinstallez chaque barrette de mémoire dans son emplacement d'origine (voir "Installation d'une barrette de mémoire", à la page 110).
 - 6 Le cas échéant, réinstallez les cartes d'extension que vous avez retirées de la carte système.
 - 7 Réinstallez le capot de l'ordinateur (voir "Réinstallation du capot", à la page 169).
 - 8 Branchez l'ordinateur et les périphériques sur le secteur, puis allumez-les.
 - 9 Exécutez Dell Diagnostics pour vérifier que votre ordinateur fonctionne correctement (voir "Dell Diagnostics", à la page 81).

Réinstallation du capot

 **PRÉCAUTION :** Avant de commencer les procédures de cette section, lisez et appliquez les consignes de sécurité fournies dans le document *Product Information Guide* (Guide d'information sur le produit).

- 1 Vérifiez que tous les câbles sont connectés et repliez-les pour qu'ils ne gênent pas.
- 2 Vérifiez que vous n'avez rien oublié à l'intérieur de l'ordinateur.
- 3 Aligned les pattes situées au bas du capot avec les fentes qui se trouvent sur le bord de l'ordinateur.
- 4 Appuyez sur le capot et rabattez-le sur l'avant de l'ordinateur jusqu'à ce qu'il s'y emboîte correctement ou que vous sentiez un dé clic.
- 5 Vérifiez que le capot est correctement fixé.

- 6 À l'aide d'un tournevis à tête plate, réinstallez et serrez les deux vis de fixation du capot.

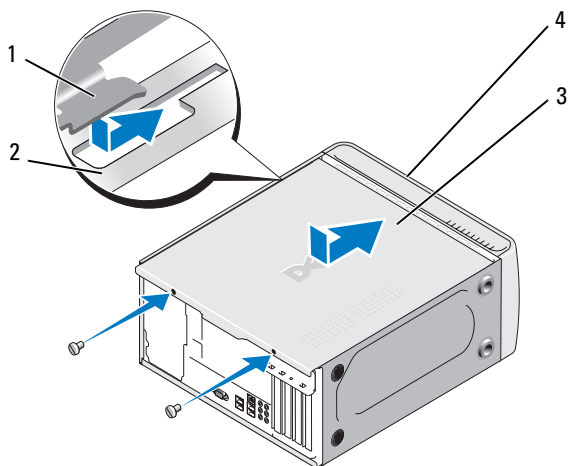

- | | | | |
|---|--------------------------------|---|-----------------------|
| 1 | Patte du capot de l'ordinateur | 2 | Fente |
| 3 | Capot de l'ordinateur | 4 | Avant de l'ordinateur |

- 7 Redressez l'ordinateur.

- ➔ **AVIS** : Pour connecter un câble réseau, branchez-le d'abord sur le périphérique réseau, puis sur l'ordinateur.
- ➔ **AVIS** : Veillez à ce qu'aucune entrée d'air ne soit obstruée.

Annexe

Spécifications

Processeur

Type de processeur	Processeur AMD™ Athlon™ 64 X2 double cœur Processeur AMD Athlon 64 Processeur AMD Sempron™
Mémoire cache de niveau 2 (L2)	Jusqu'à 2 Mo pour le processeur Athlon 64 X2 double cœur Jusqu'à 512 Ko pour le processeur Athlon 64 Jusqu'à 256 Ko pour les processeurs Sempron

Mémoire

Type	SDRAM DDR2 à 667 MHz et 800 MHz
Connecteurs mémoire	Quatre
Capacités de mémoire	512 Mo ou 1 Go
Mémoire minimale	512 Mo
Mémoire maximale	4 Go

Informations relatives à l'ordinateur

Jeu de puces (chipset)	Nvidia® MCP 61
Prise en charge de RAID	RAID 1 (mise en miroir)
Canaux DMA	Sept
Niveaux d'interruption	24
Puce BIOS (NVRAM)	4 Mo
NIC	Interface réseau intégrée prenant en charge des débits de 10/100 Mbps

Vidéo

Type	Carte vidéo Nvidia intégrée (processeur graphique DirectX 9.0 modèle Shader 3.0) ou carte graphique PCI Express x16 (en option)
------	---

Audio

Type	Realtec ALC888 (canal audio 7.1)
------	----------------------------------

Bus d'extension

Type de bus	PCI 2.3 PCI Express 1.0A SATA 1.0 et 2.0 USB 2.0
-------------	---

Vitesse de bus	PCI : 133 Mo/s PCI Express : Emplacement x1 en bidirectionnel : 500 Mo/s Emplacement x16 en bidirectionnel : 8 Go/s SATA : 1,5 Gbps et 3,0 Gbps USB : 480 Mbps en vitesse maximale - 12 Mbps en vitesse normale - 1,2 Mbps en vitesse minimale
----------------	---

PCI

Connecteurs Deux

Taille des connecteurs 124 broches

Largeur de données des connecteurs (maximale) 32 bits

PCI Express

Connecteur Un x1

Taille des connecteurs 36 broches

Largeur de données des connecteurs (maximale) 1 voie PCI Express

PCI Express

Connecteur Un x16

Taille des connecteurs 164 broches

Bus d'extension (suite)

Largeur de données des connecteurs (maximale)	16 voies PCI Express
---	----------------------

Lecteurs

Accessibles de l'extérieur

Baies	Une baie 3,5 pouces (baie modulaire) Deux baies 5,25 pouces
Périphériques disponibles	Lecteurs SATA (4), lecteur de disquette, périphériques mémoire USB, lecteur de CD ou de DVD et lecteur de carte
Accessibles de l'intérieur	Deux baies pour disques durs SATA de 1 pouce de hauteur

Connecteurs

Connecteurs externes :

Vidéo	Connecteur à 15 trous
Carte réseau	Connecteur RJ-45
USB	Quatre connecteurs frontaux et quatre connecteurs arrière compatibles USB 2.0
Audio	Six connecteurs pour prise en charge 7.1

Connecteurs de la carte système :

SATA	Quatre connecteurs à 7 broches
Périphérique USB interne	Un connecteur à 10 broches (prend en charge deux ports USB)
Lecteur de disquette	Un connecteur à 34 broches
Ventilateur du processeur	Un connecteur à 4 broches
Ventilateur du châssis	Un connecteur à 3 broches
PCI 2.3	Deux connecteurs à 124 broches
PCI Express x1	Un connecteur à 36 broches
PCI Express x16	Un connecteur à 164 broches
Contrôle du panneau avant	Un connecteur à 10 broches

Connecteurs *(suite)*

USB du panneau avant	Deux connecteurs à 10 broches
Connecteur audio HDA du panneau avant	Un connecteur à 10 broches
Processeur	Un connecteur à 940 broches
Mémoire	Quatre connecteurs à 240 broches
Alimentation 12 V	Un connecteur à 4 broches
Power (Alimentation)	Un connecteur à 24 broches

Boutons et voyants

Avant de l'ordinateur :

Bouton d'alimentation	Bouton-poussoir
Voyant d'alimentation	Voyant bleu : clignotant à l'état de veille, fixe à l'état de marche. Voyant orange : clignotant en cas d'incident lié à la carte système. Si le système ne démarre pas et si le voyant est orange fixe, la carte système ne peut pas lancer l'initialisation. Cet incident peut être lié à la carte système ou au bloc d'alimentation (voir "Incidents liés à l'alimentation", à la page 68).
Voyant d'activité du lecteur	Voyant bleu : clignotant lorsque l'ordinateur est en train de lire ou d'écrire des données sur un support (disque dur SATA, CD, DVD ou HDD).

Arrière de l'ordinateur :

Voyant d'intégrité du lien (sur la carte réseau intégrée)	Voyant vert : une connexion de bonne qualité est établie entre le réseau et l'ordinateur. Voyant éteint : l'ordinateur ne détecte pas de connexion physique au réseau.
Voyant d'activité réseau (sur la carte réseau intégrée)	Voyant jaune clignotant

Alimentation

Bloc d'alimentation en CC

Puissance 300 W

Dissipation thermique maximale 162 W

REMARQUE : La dissipation de la chaleur est calculée en fonction de la puissance du bloc d'alimentation.

Tension (lire les consignes de sécurité fournies dans le document *Product Information Guide* [Guide d'information sur le produit] pour obtenir des informations importantes sur le réglage de la tension) 115/230 VCA, 50/60 Hz, 7 A/4 A

Pile bouton Pile bouton de 3 V au lithium, CR2032

Caractéristiques physiques

Hauteur 36,2 cm (14,2 pouces)

Largeur 17,0 cm (6,7 pouces)

Profondeur 43,5 cm (17,1 pouces)

Poids 12,7 kg (28 livres)

Environnement

Température :

Fonctionnement De 10° à 35° C (50° à 95° F)

Stockage De -40° à 65° C (-40° à 149° F)

Humidité relative De 20% à 80% (sans condensation)

Tolérance maximale aux vibrations :

Fonctionnement 5-350 Hz à 0,0002 G²/Hz

Stockage 5-500 Hz à 0,001 - 0,01 G²/Hz

Environnement *(suite)*

Tolérance maximale aux chocs :

Fonctionnement	40 G +/- 5 % avec durée d'impulsion de 2 millisecondes +/- 10 % (équivalent à 20 pouces/s [51 cm/s])
Stockage	105 G +/- 5 % avec durée d'impulsion de 2 millisecondes +/- 10 % (équivalent à 50 pouces/s [127 cm/s])

Altitude :

Fonctionnement	De -15,2 à 3 048 m (-50 à 10 000 pieds)
Stockage	De -15,2 à 10 668 m (-50 à 35 000 pieds)

Programme de configuration du système

Présentation

Utilisez le programme de configuration du système pour :

- modifier les informations de configuration du système après l'ajout, la modification ou le retrait de matériel ;
- modifier ou configurer des options définissables par l'utilisateur, telles que le mot de passe utilisateur ;
- connaître la quantité de mémoire actuelle ou le type de disque dur installé.

Avant d'utiliser le programme de configuration du système, il est recommandé de noter les informations qui y sont affichées pour pouvoir vous y reporter ultérieurement.



AVIS : Si vous n'êtes pas un utilisateur expérimenté, ne modifiez pas les valeurs définies dans ce programme. Certaines modifications peuvent empêcher votre ordinateur de fonctionner correctement.

Accès au programme de configuration du système

- 1 Allumez l'ordinateur ou redémarrez-le.
- 2 Lorsque le logo bleu DELL™ apparaît, une invite F2 s'affiche.
- 3 Lorsque cette invite apparaît, appuyez immédiatement sur <F2>.
 **REMARQUE** : L'invite F2 indique que le clavier a été initialisé. Cette invite peut apparaître très rapidement. Vous devez donc être attentif et vous tenir prêt à appuyer sur <F2>. En revanche, si vous appuyez sur cette touche trop tôt, votre frappe n'aura aucun effet.
- 4 Si vous n'êtes pas intervenu assez rapidement, le logo du système d'exploitation apparaît et le système poursuit la procédure de démarrage. Attendez que le bureau Microsoft® Windows® s'affiche. Ensuite, éteignez l'ordinateur (voir "Mise hors tension de l'ordinateur", à la page 98) et recommencez.

Écran du programme de configuration du système

L'écran du programme de configuration du système affiche les informations en cours ou modifiables relatives à la configuration de l'ordinateur. Il est divisé en quatre zones : menu (en haut de l'écran), fenêtre principale, champ d'aide (à droite de l'écran) et touches de fonctions (en bas de l'écran).

Options List (Liste des options) : ce champ apparaît en haut de la fenêtre. Les options correspondent aux caractéristiques de configuration de l'ordinateur (matériel installé, modes d'économie d'énergie, fonctions de sécurité, etc.).

Option Field (Champ Option) : ce champ affiche des informations sur chaque option. Il permet de visualiser les paramètres actuels et d'y apporter des modifications. Utilisez les touches fléchées vers la droite et vers la gauche pour mettre une option en surbrillance. Appuyez sur <Entrée> pour activer la sélection.

Help Field (Champ Aide) : ce champ affiche une aide contextuelle sur les options sélectionnées.

Key Functions (Fonctions des touches) : ce champ apparaît sous le champ Option. Il répertorie les touches disponibles et leur fonction dans la zone de configuration active.

Options du programme de configuration du système



REMARQUE : Selon l'ordinateur et les périphériques installés, les éléments répertoriés dans cette section peuvent ne pas s'afficher ou s'afficher de manière légèrement différente.

Écran Main (Principal)

System Date	Affiche la date du système.
System Time	Affiche l'heure du système.
Floppy A	Affiche le lecteur actuellement installé.
HDD SMART capability	Ce paramètre détermine si les erreurs liées aux lecteurs intégrés doivent être signalées au démarrage du système.
Option par défaut : Disabled (Désactivé)	
System Info	Affiche différentes informations : BIOS Info (Informations sur le BIOS) et Service Tag (Numéro de service).
Memory Info	Affiche des informations sur la mémoire : taille, vitesse et type de mémoire, mode du canal.

Advanced (Options avancées)

CPU Type	Indique le type du processeur installé sur le système.
CPU Speed	Affiche la vitesse du processeur.
Cache RAM	Affiche la taille de mémoire cache disponible.
Frame Buffer	Affiche la quantité de mémoire tampon de cadre disponible.
Advanced Chipset Features	Affiche la taille de la mémoire vidéo .
Integrated peripherals	Affiche des informations sur la configuration des périphériques : Serial ATA (SATA), HD Audio (Audio Haute définition), Onboard nVidia LAN (Carte réseau nVidia intégrée) et Onboard LAN boot ROM (ROM d'amorçage par le réseau intégrée).

PnP/PCI Configurations	Affiche des informations sur les configurations Plug and Play et PCI, par exemple Init Display First (Périphérique d'affichage initial).
CPU Configurations	Affiche des informations sur les fonctions du processeur : AMD Live , AMD Cool n Quiet Function et AMD Virtualization .
USB Configurations	Indique si le contrôleur USB est activé ou désactivé.
Power (Alimentation)	
Power Management Setup	Affiche les options permettant de configurer la gestion de l'alimentation : ACPI Suspend Type (Type de pause ACPI), Remote Wake Up (Réveil à distance), Wake Up by Ring (Réveil sur appel téléphonique), Auto Power On (Mise en route automatique), Auto Power On Date (Date de mise en route automatique), Auto Power On Time (Heure de mise en route automatique) et AC Recovery (Retour de l'alimentation secteur).
BOOT (Amorçage)	
Boot Device Property	Affiche les propriétés de tous les périphériques amorçables du système. Différentes options sont disponibles : Hard Disk Boot Priority (Priorité d'amorçage des disques durs), CD ROM Boot Priority (Priorité d'amorçage des CD ROM), Boot Setting Configurations (Configuration des paramètres d'amorçage) et Security (Sécurité).
Exit (Quitter)	
Exit options	Propose différentes options de sortie : Save & Exit Setup (Enregistrer et quitter le programme de configuration), Exit Without Saving (Quitter sans sauvegarder), Load Defaults (Charger les paramètres par défaut) ou Discard Changes (Annuler les modifications).

Séquence d'amorçage

L'option "Boot Sequence" (Séquence d'amorçage) permet de modifier les propriétés des périphériques d'amorçage.

Paramètres

- **Bootable Hard Drive** (Disque dur amorçable) : l'ordinateur essaie de démarrer à partir du disque dur.
- **Onboard Floppy Drive** (Lecteur de disquette intégré) : l'ordinateur essaie de démarrer à partir du lecteur de disquette.
- **Onboard CD-ROM Drive** (Lecteur de CD-ROM intégré) : l'ordinateur essaie de démarrer à partir du lecteur de CD.
- **Integrated NIC** (NIC intégré) : l'ordinateur essaie de démarrer à partir du NIC intégré.

Modification de la séquence d'amorçage pour le démarrage en cours

Vous pouvez utiliser cette fonctionnalité, par exemple, pour redémarrer l'ordinateur à partir d'un périphérique USB tel qu'un lecteur de disquette, une clé de mémoire ou un lecteur de CD-RW.

- 1 Si vous démarrez l'ordinateur à partir d'un périphérique USB, reliez ce dernier à un connecteur USB.
- 2 Allumez l'ordinateur ou redémarrez-le.
- 3 Lorsque le message **F2 = Setup**, **F12 = Boot Menu** (F2 = Configuration, F12 = Menu d'amorçage) s'affiche en haut à droite de l'écran, appuyez sur **<F12>**.

Si vous n'êtes pas intervenu assez rapidement, le logo du système d'exploitation apparaît. Dans ce cas, attendez que le bureau Microsoft Windows s'affiche, puis éteignez l'ordinateur (voir "Mise hors tension de l'ordinateur", à la page 98) et réessayez.

- 4 La page **Boot Menu** (Menu d'amorçage) s'affiche, répertoriant tous les périphériques d'amorçage disponibles.
- 5 Utilisez les touches fléchées pour sélectionner le périphérique approprié (uniquement pour l'amorçage en cours).



REMARQUE : Pour que le système puisse démarrer à partir d'un périphérique USB, celui-ci doit être amorçable. Consultez la documentation du périphérique pour vous en assurer.

Modification de la séquence d'amorçage pour les prochains démarrages

- 1 Accédez au programme de configuration du système (voir "Accès au programme de configuration du système", à la page 177).
- 2 Appuyez sur les touches fléchées vers la droite et la gauche pour sélectionner l'onglet **Boot** (Amorçage).
- 3 Appuyez sur les touches fléchées vers le haut et vers le bas pour sélectionner "Boot Device Property" (Propriété des périphériques d'amorçage) et appuyez <Entrée>.
- 4 Appuyez sur les touches fléchées vers le haut et vers le bas pour sélectionner l'élément à modifier et appuyez sur <Entrée>.
- 5 Appuyez sur les touches fléchées vers le haut et vers le bas pour sélectionner le périphérique d'amorçage à modifier et appuyez sur <Entrée>.
- 6 Appuyez sur la touche <F10> puis sur <Entrée> pour quitter le programme de configuration du système et reprendre le processus d'amorçage.

Effacement des mots de passe oubliés

⚠ PRÉCAUTION : Avant de commencer les procédures de cette section, lisez et appliquez les consignes de sécurité fournies dans le document *Product Information Guide* (Guide d'information sur le produit).

- 1 Suivez les procédures de la section “Avant de commencer”, à la page 97.

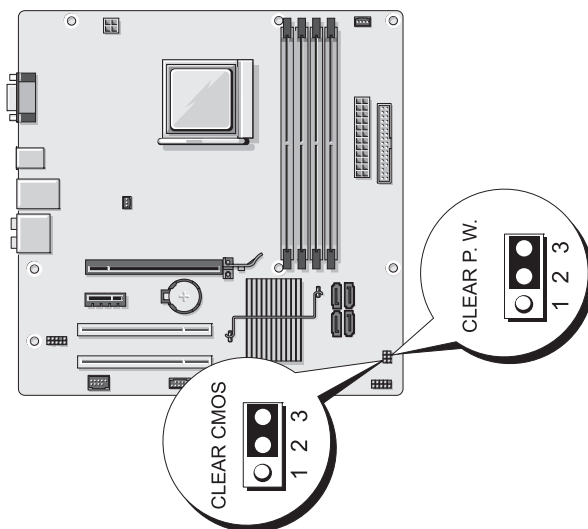

- 2 Retirez le capot de l'ordinateur (voir “Retrait du capot”, à la page 99).
 - 3 Repérez le connecteur de définition du mot de passe (CLEAR P.W., 3 broches) sur la carte système et retirez la fiche du cavalier à 2 broches des broches 2 et 3. Installez cette fiche sur les broches 1 et 2. Attendez environ 5 secondes pour que le mot de passe soit effacé.
 - 4 Retirez la fiche des broches 1 et 2 et remettez-la sur les broches 2 et 3 pour activer la protection par mot de passe.
 - 5 Réinstallez le capot de l'ordinateur (voir “Réinstallation du capot”, à la page 169).
- ➡ AVIS :** Pour connecter un câble réseau, branchez-le d'abord sur le périphérique réseau, puis sur l'ordinateur.
- 6 Branchez l'ordinateur et les périphériques sur le secteur, puis allumez-les.

Effacement des paramètres CMOS



PRÉCAUTION : Avant de commencer les procédures de cette section, lisez et appliquez les consignes de sécurité fournies dans le document *Product Information Guide* (Guide d'information sur le produit).

- 1 Suivez les procédures de la section “Avant de commencer”, à la page 97.



REMARQUE : Pour que vous puissiez réinitialiser le paramètre CMOS, l'ordinateur doit être débranché de la prise secteur.

- 2 Retirez le capot de l'ordinateur (voir “Retrait du capot”, à la page 99).
 - 3 Réinitialisez les paramètres CMOS en cours :
 - a Repérez le cavalier CMOS (CLEAR CMOS, 3 broches) sur la carte système (voir “Composants de la carte système”, à la page 102).
 - b Retirez la fiche de ce cavalier des broches 2 et 3.
 - c Placez la fiche sur les broches 1 et 2 du cavalier CLEAR CMOS et attendez environ 5 secondes.
 - d Retirez la fiche et remettez-la sur les broches 2 et 3 du cavalier CLEAR CMOS.
 - 4 Réinstallez le capot de l'ordinateur (voir “Réinstallation du capot”, à la page 169).
-  **AVIS** : Pour connecter un câble réseau, branchez-le d'abord sur le port ou le périphérique réseau, puis sur l'ordinateur.
- 5 Branchez l'ordinateur et les périphériques sur les prises secteur, puis allumez-les.

Mise à jour du BIOS

Vous devrez peut-être mettre à jour (“flasher”) le BIOS si une mise à jour est disponible ou si vous remplacez la carte système.

- 1 Allumez l'ordinateur.
- 2 Rendez-vous sur le site support.dell.com et recherchez le fichier de mise à jour du BIOS correspondant à votre ordinateur.
- 3 Cliquez sur **Download Now** (Télécharger maintenant) pour télécharger le fichier.
- 4 Si la fenêtre **Export Compliance Disclaimer** (Exclusion de responsabilité pour l'exportation) s'affiche, cliquez sur **Yes, I Accept this Agreement** (Oui, j'accepte ce contrat).

La fenêtre **File Download** (Téléchargement de fichier) s'affiche.

- 5 Cliquez sur **Save this program to disk** (Enregistrer ce programme sur le disque), puis cliquez sur **OK**.
La fenêtre **Enregistrer sous** s'affiche.
- 6 Cliquez sur la touche fléchée vers le bas pour afficher le menu **Enregistrer sous**, sélectionnez **Bureau** et cliquez sur **Enregistrer**.
Le fichier est téléchargé sur le bureau.
- 7 Cliquez sur **Fermer** lorsque la fenêtre **Téléchargement terminé** s'affiche.
L'icône du fichier s'affiche sur le bureau. Elle porte le même nom que le fichier de mise à jour du BIOS téléchargé.
- 8 Double-cliquez sur cette icône et suivez les instructions affichées.

Nettoyage de l'ordinateur



PRÉCAUTION : Avant de commencer les procédures de cette section, lisez et appliquez les consignes de sécurité fournies dans le document *Product Information Guide* (Guide d'information sur le produit).

Ordinateur, clavier et moniteur



PRÉCAUTION : Débranchez l'ordinateur de la prise secteur avant de le nettoyer. Utilisez un tissu doux humidifié avec de l'eau. N'utilisez pas de produits d'entretien liquides ou en aérosol, qui peuvent contenir des substances inflammables.

- Utilisez un aspirateur muni d'une brosse pour ôter délicatement la poussière des baies et ouvertures de l'ordinateur, ainsi qu'entre les touches du clavier.



AVIS : N'essuyez pas le moniteur avec une solution à base d'alcool ou de savon. Cela risque d'endommager le revêtement anti-reflet.

- Utilisez un chiffon doux, propre et humidifié avec de l'eau. Si possible, utilisez un chiffon conçu spécialement pour le nettoyage des écrans et adapté au revêtement antistatique du moniteur.
- Nettoyez le clavier, l'ordinateur et les parties en plastique de l'écran avec un chiffon doux imbibé d'une solution composée de trois volumes d'eau et d'un volume de détergent pour vaisselle.



AVIS : Ne trempez pas le chiffon et ne faites pas couler de liquide à l'intérieur de l'ordinateur ou du clavier.

Souris

Nettoyez la souris si le curseur saute ou se déplace de façon anormale sur l'écran. Pour une souris non optique :

- 1 Tournez l'anneau de retenue situé sous la souris dans le sens inverse des aiguilles d'une montre puis retirez la bille.
- 2 Essuyez la bille à l'aide d'un chiffon propre et non pelucheux.
- 3 Soufflez délicatement dans la cavité de la bille pour en déloger la poussière et les peluches.
- 4 Si les roulements situés dans la cavité de la bille sont sales, nettoyez-les avec un coton-tige légèrement imbibé d'alcool isopropylique.

- 5 Alignedez les roulements s'ils sont décentrés. Assurez-vous que le coton-tige n'a pas laissé de peluches sur les roulements.
- 6 Remettez en place la bille et l'anneau de retenue, puis tournez ce dernier dans le sens des aiguilles d'une montre pour le remettre en place.

Lecteur de disquette

- ➔ **AVIS** : N'essayez pas de nettoyer les têtes de lecteurs avec un coton-tige. Vous risqueriez de les déplacer, ce qui empêcherait le fonctionnement du lecteur.

Utilisez un kit de nettoyage disponible dans le commerce pour nettoyer le lecteur. Ces kits contiennent des disquettes prétraitées conçues pour éliminer les impuretés qui s'accumulent durant l'utilisation du lecteur.

CD et DVD

- ➔ **AVIS** : Utilisez une bombe à air comprimé pour nettoyer la lentille du lecteur de CD ou DVD et suivez les instructions fournies avec cette bombe. Ne touchez jamais la lentille se trouvant à l'intérieur du lecteur.

Si vous rencontrez des incidents lors de la lecture de CD ou DVD (sauts pendant la lecture, par exemple), nettoyez d'abord les disques.

- 1 Saisissez le disque par les bords.

- ➔ **AVIS** : Pour ne pas abîmer la surface du disque, ne l'essayez pas en faisant des mouvements circulaires.

- 2 À l'aide d'un chiffon doux et non pelucheux, essuyez délicatement le verso du disque (la face ne portant pas d'étiquette) d'un mouvement linéaire, en allant du centre du disque vers sa bordure externe.

Si la poussière ne part pas, utilisez un peu d'eau ou une solution diluée d'eau et de savon doux. Vous pouvez également acheter des produits de nettoyage pour disques vendus dans le commerce et protéger vos disques contre la poussière, les empreintes et les rayures. Les produits de nettoyage pour CD peuvent être utilisés en toute sécurité sur les DVD.

Règles de support technique de Dell (États-Unis uniquement)

Le support fourni par les techniciens de Dell nécessite la coopération et la participation du client dans le processus de dépannage. Il permet de restaurer le système d'exploitation, les logiciels et les pilotes du matériel à leur état d'origine, c'est-à-dire, à la configuration par défaut livrée par Dell. Il permet en outre de vérifier le fonctionnement approprié de l'ordinateur et du matériel installé par Dell. En plus de ce support assuré par nos techniciens, vous pouvez bénéficier d'une assistance technique en ligne à partir du site support.dell.com. Des options de support technique payantes supplémentaires sont également disponibles.

Dell fournit un support technique limité pour l'ordinateur et tous les logiciels et périphériques installés par Dell¹. Le support pour les logiciels et périphériques tiers est fourni par leur fabricant, y compris dans le cas des logiciels et périphériques achetés auprès de Dell Software and Peripherals, Readyware et Custom Factory Integration² ou installés par ces organismes.

- ¹ Les services de réparation sont fournis conformément aux termes et conditions de votre garantie limitée et de tous les contrats de services de support en option achetés avec votre ordinateur.
- ² Tous les composants répondant aux normes Dell et inclus dans un projet CFI (Custom Factory Integration) sont couverts par la garantie limitée standard de Dell correspondant à votre ordinateur. Cependant, Dell développe également un programme de remplacement de pièces afin de couvrir tous les composants matériels tiers non standard intégrés par le biais d'un projet CFI pour une durée égale à celle du contrat de service de l'ordinateur.

Définition des périphériques et logiciels "installés par Dell"

Les logiciels installés par Dell comprennent le système d'exploitation et quelques programmes préinstallés sur l'ordinateur pendant sa fabrication (Microsoft[®] Office, Norton Antivirus, etc.).

Les périphériques installés par Dell incluent les cartes d'extension internes, les baies de modules de marque Dell ou les accessoires de carte PC. Sont inclus également les produits de marque Dell suivants : moniteurs, claviers, souris, haut-parleurs, microphones pour modems à fonction téléphonique, stations d'amarrage/réplicateurs de port, produits réseau et le câblage associé.

Définition des périphériques et logiciels “tiers”

Les logiciels et périphériques tiers incluent tout périphérique, accessoire ou logiciel vendu par Dell mais qui ne porte pas la marque Dell (imprimantes, scanners et appareils photo, jeux, etc.). Le support technique pour tout logiciel ou périphérique tiers est fourni par le fabricant du produit.

Réglementation de la FCC (États-Unis uniquement)

FCC - Classe B

Cet équipement crée, utilise et peut émettre de l'énergie de fréquence radio et risque, s'il n'est pas installé et utilisé suivant les instructions du guide du fabricant, de perturber les réceptions radio et télévisuelles. Cet équipement a été testé et certifié conforme aux limites des appareils numériques de Classe B définies par l'alinéa 15 de la réglementation de la FCC.

Cet appareil est conforme à l'alinéa 15 de la réglementation de la FCC. Son fonctionnement est régi par les deux conditions suivantes :

- 1 Cet appareil ne doit pas causer de perturbations nuisibles.
- 2 Cet appareil doit accepter toutes les perturbations qu'il reçoit, y compris celles susceptibles de perturber son fonctionnement.



AVIS : La réglementation de la FCC stipule que les changements et modifications non explicitement approuvés par Dell Inc. peuvent annuler votre droit d'utiliser cet équipement.

Ces limites sont conçues pour fournir une protection raisonnable contre les perturbations nuisibles quand l'équipement est utilisé dans un environnement résidentiel. Cependant, il ne peut être garanti qu'il n'y aura pas de perturbation dans une installation particulière. Si cet équipement crée des perturbations nuisibles à la réception radio ou télévision, ce qui peut être déterminé en l'éteignant puis en le rallumant, vous devriez essayer de corriger les perturbations en prenant une ou plusieurs des mesures suivantes :

- Changez l'orientation de l'antenne de réception.
- Déplacez le système par rapport au récepteur.

- Éloignez le système du récepteur.
- Branchez le système sur une autre prise pour que l'ordinateur et le récepteur soient sur des circuits différents.

Au besoin, consultez un représentant de Dell Inc. ou un technicien radio/télévision confirmé.

Conformément aux réglementations de la FCC, les informations suivantes concernant le ou les dispositif(s) couvert(s) par ce document sont fournies :

Nom du produit :	Dell™ Inspiron™ 531
Modèle :	DCMA
Nom de la société :	Dell Inc. Worldwide Regulatory Compliance & Environmental Affairs One Dell Way Round Rock, Texas 78682, USA 512-338-4400



REMARQUE : Consultez le document *Product Information Guide* (Guide d'information sur le produit) pour obtenir des informations supplémentaires sur les réglementations.

Obtention d'aide

Demande d'assistance





PRÉCAUTION : Avant de retirer le capot de l'ordinateur, débranchez l'ordinateur et le modem de toutes les prises secteur.

Si un incident se produit, vous pouvez procéder aux opérations suivantes pour établir un diagnostic et appliquer des procédures de dépannage :

- 1 Reportez-vous à la section “Outils de dépannage”, à la page 75 pour obtenir des informations concernant l'incident rencontré et des instructions de dépannage.
- 2 Reportez-vous à la section “Dell Diagnostics”, à la page 81 pour savoir comment exécuter Dell Diagnostics.
- 3 Complétez la “Liste de vérification des diagnostics”, à la page 195.

- 4 Pour vous aider lors des procédures d'installation et de dépannage, utilisez toute la gamme de services en ligne proposés par Dell sur le site support.dell.com. Reportez-vous à la section “Services en ligne”, à la page 191 pour obtenir une liste plus complète des services de support Dell accessibles en ligne.
- 5 Si les étapes précédentes n'ont pas permis de résoudre l'incident, voir “Contacter Dell”, à la page 196.

 **REMARQUE :** Passez votre appel à partir d'un téléphone qui se trouve près du système pour que le support technique puisse vous guider dans l'accomplissement des opérations nécessaires.

 **REMARQUE :** Il se peut que le système de code de service express de Dell ne soit pas disponible dans votre pays.

Lorsque le système téléphonique automatisé de Dell vous le demande, entrez votre code de service express pour acheminer directement votre appel vers le personnel de support compétent. Si vous ne disposez pas d'un code de service express, ouvrez le dossier **Dell Accessories** (Accessoires Dell), double-cliquez sur l'icône **Express Service Code** (Code de service express) et suivez les indications.

Pour obtenir des instructions sur l'utilisation du support Dell, voir “Support technique et service clientèle”, à la page 190.

 **REMARQUE :** Certains des services suivants ne sont disponibles que dans certains pays. Appelez votre représentant Dell local pour obtenir des informations sur leur disponibilité.

Support technique et service clientèle

Le service de support de Dell est à votre disposition pour répondre à vos questions concernant le matériel Dell™. Notre équipe de support technique utilise des diagnostics assistés par ordinateur pour répondre plus rapidement et plus efficacement à vos questions.

Pour contacter le service de support de Dell, recherchez les coordonnées correspondant à votre région dans la section “Avant d'appeler”, à la page 194, ou bien rendez-vous sur le site support.dell.com.

DellConnect

DellConnect est un outil en ligne qui permet à un représentant du service de support et de maintenance de Dell d'accéder à votre ordinateur via une connexion haut débit afin de diagnostiquer l'incident et de le résoudre sous votre supervision. Pour plus d'informations, rendez-vous sur le site support.dell.com et cliquez sur DellConnect.

Services en ligne

Des informations sur les produits et services Dell sont disponibles sur les sites Web suivants :

www.dell.com

www.dell.com/ap (région Asie/Pacifique uniquement)

www.dell.com/jp (Japon uniquement)

www.euro.dell.com (Europe uniquement)

www.dell.com/la (pays d'Amérique Latine et Caraïbes)

www.dell.ca (Canada uniquement)

Vous pouvez accéder au support Dell via les sites Web et adresses e-mail suivants :

- Sites Web du support Dell

support.dell.com

support.jp.dell.com (Japon uniquement)

support.euro.dell.com (Europe uniquement)

- Adresses e-mail du support Dell

mobile_support@us.dell.com

support@us.dell.com

la-techsupport@dell.com (pays d'Amérique Latine et Caraïbes uniquement)

apsupport@dell.com (région Asie/Pacifique uniquement)

- Adresses e-mail du service Marketing et ventes de Dell
apmarketing@dell.com (région Asie/Pacifique uniquement)
sales_canada@dell.com (Canada uniquement)

- Protocole de transfert de fichiers (FTP) anonyme
ftp.dell.com

Connectez-vous en tant que user : `anonymous` et indiquez votre adresse e-mail comme mot de passe.

Service AutoTech

Le service de support automatisé de Dell, “AutoTech”, fournit des réponses préenregistrées aux questions les plus fréquentes des clients de Dell concernant leurs ordinateurs de bureau et portables.

Quand vous appelez AutoTech, utilisez votre téléphone à touches pour choisir les sujets qui correspondent à vos questions. Pour connaître le numéro de téléphone à appeler, voir “Contacter Dell”, à la page 196.

Service automatisé de suivi des commandes

Pour vérifier l'état de vos commandes de produits Dell, vous pouvez vous rendre sur le site Web **support.dell.com** ou appeler le service automatisé de suivi des commandes. Un message préenregistré vous invite à entrer les informations concernant votre commande afin de la localiser et de vous informer. Pour connaître le numéro de téléphone à appeler, voir “Contacter Dell”, à la page 196.

Incidents liés à votre commande

Si vous avez un problème avec votre commande (pièces manquantes ou inadaptées, problème de facturation), contactez le service clientèle de Dell. Gardez votre facture ou votre fiche d'expédition à portée de main lorsque vous appelez. Pour connaître le numéro de téléphone à appeler, voir “Contacter Dell”, à la page 196.

Informations produit

Si vous avez besoin d'informations à propos d'autres produits disponibles chez Dell, ou si vous désirez passer une commande, consultez le site Web de Dell à l'adresse www.dell.com. Pour trouver le numéro de téléphone approprié pour votre région ou pour parler à un spécialiste des ventes, voir "Contacter Dell", à la page 196.

Renvoi d'articles pour une réparation sous garantie ou un remboursement sous forme d'avoir

Préparez comme indiqué ci-après tous les articles à renvoyer, que ce soit pour un renvoi ou un remboursement sous forme d'avoir :

- 1** Appelez Dell pour obtenir un numéro d'autorisation de renvoi du matériel et écrivez-le lisiblement et bien en vue sur l'extérieur de la boîte.
Pour connaître le numéro de téléphone à appeler, voir "Contacter Dell", à la page 196.
- 2** Joignez une copie de votre facture et une lettre décrivant la raison du renvoi.
- 3** Joignez une copie de la "Liste de vérification des diagnostics", à la page 195 indiquant les tests que vous avez effectués et les messages d'erreur générés par Dell Diagnostics (voir "Dell Diagnostics", à la page 81).
- 4** Joignez tous les accessoires faisant partie des éléments renvoyés (câbles d'alimentation, disquettes de logiciels, guides, etc.) s'il s'agit d'une demande de remboursement sous forme d'avoir.
- 5** Renvoyez l'équipement dans son emballage d'origine (ou un équivalent).

Les frais d'expédition sont à votre charge. Vous devez également assurer les produits retournés et assumer les risques de pertes en cours d'expédition. Les envois contre remboursement ne sont pas acceptés.

Les retours ne comportant pas les éléments décrits ci-dessus seront refusés au quai de réception de Dell et vous seront renvoyés.

Avant d'appeler



REMARQUE : Ayez votre code de service express à portée de main quand vous appelez. Le code permet au système d'assistance téléphonique automatisé de Dell de diriger votre appel plus efficacement. Votre numéro de service (indiqué à l'arrière de l'ordinateur ou en dessous) vous sera peut-être demandé.

N'oubliez pas de compléter la "Liste de vérification des diagnostics", à la page 195). Si possible, allumez votre ordinateur avant de contacter Dell pour obtenir une assistance et utilisez un téléphone qui se trouve à proximité de l'ordinateur. Il peut vous être demandé de taper certaines commandes au clavier, de donner des informations détaillées sur le fonctionnement de l'ordinateur ou d'essayer d'autres méthodes de dépannage qui ne sont possibles que sur le système informatique même. Veillez à vous munir de la documentation de l'ordinateur.



PRÉCAUTION : Avant d'effectuer toute intervention à l'intérieur de l'ordinateur, lisez et appliquez les consignes de sécurité du document *Product Information Guide* (Guide d'information sur le produit).

Liste de vérification des diagnostics

Nom :

Date :

Adresse :

Numéro de téléphone :

Numéro de service (code à barres situé à l'arrière de l'ordinateur ou en dessous) :

Code de service express :

Numéro d'autorisation de renvoi de matériel (fourni par un technicien de support de Dell) :

Système d'exploitation et version :

Périphériques :

Cartes d'extension :

Êtes-vous connecté à un réseau ? Oui Non

Réseau, version et carte réseau :

Programmes et versions :

Consultez la documentation du système d'exploitation pour déterminer le contenu des fichiers de démarrage du système. Si l'ordinateur est relié à une imprimante, imprimez chaque fichier. Sinon, notez le contenu de ces fichiers avant d'appeler Dell.

Message d'erreur, code sonore ou code de diagnostic :

Description de l'incident et procédures de dépannage effectuées :

Contacteur Dell

Aux États-Unis, appelez le 800-WWW.DELL (800.999.3355).



REMARQUE : Si vous ne disposez pas d'une connexion Internet active, vous pouvez utiliser les coordonnées figurant sur votre preuve d'achat, votre bordereau de livraison, votre facture ou encore sur le catalogue des produits Dell.

Dell fournit plusieurs options de service et de support en ligne et par téléphone. Leur disponibilité variant d'un pays à l'autre, il est possible que certains services ne soient pas proposés dans votre région. Pour contacter Dell pour des questions ayant trait aux ventes, au support technique ou au service clientèle :

- 1 Rendez-vous sur le site support.dell.com.
- 2 Sélectionnez l'option appropriée dans le menu déroulant **Choose A Country/Region** (Choisissez un pays ou une région) situé au bas de la page.
- 3 Cliquez sur **Contact Us** (Nous contacter) sur la gauche de la page.
- 4 Sélectionnez le lien correspondant au service ou au support requis.
- 5 Choisissez la méthode de contact qui vous convient.

Glossaire

Les termes mentionnés dans ce glossaire ne sont fournis qu'à titre informatif et ne décrivent pas obligatoirement les fonctions de votre ordinateur.

A

ACPI : acronyme de "Advanced Configuration and Power Interface". Spécification de gestion de l'alimentation qui permet aux systèmes d'exploitation Microsoft® Windows® de placer l'ordinateur en mode Veille ou Veille prolongée pour économiser l'énergie allouée à chaque périphérique connecté à l'ordinateur.

adressage de mémoire : processus permettant à l'ordinateur d'attribuer des adresses mémoire à des emplacements physiques au démarrage. Les périphériques et les logiciels peuvent ensuite identifier les informations auxquelles le processeur peut accéder.

adresse d'E/S : adresse associée à un périphérique spécifique (connecteur série, connecteur parallèle, baie d'extension, etc.) dans la RAM et permettant au processeur de communiquer avec ce périphérique.

adresse mémoire : emplacement spécifique où les données sont stockées temporairement dans la mémoire RAM.

AGP : acronyme de "Accelerated Graphics Port". Port graphique dédié allouant la mémoire système à utiliser pour les tâches liées à la vidéo. Le port AGP permet d'obtenir une image vidéo haute définition avec reproduction fidèle des couleurs, grâce à une interface très rapide entre le circuit vidéo et la mémoire de l'ordinateur.

AHCI : acronyme de "Advanced Host Controller Interface". Interface pour contrôleur hôte de disque dur SATA permettant au pilote de stockage d'activer des technologies telles que la mise en file d'attente des commandes natives (NCQ) et l'installation à chaud.

ALS : acronyme de "Ambient Light Sensor", capteur de lumière ambiante. Dispositif permettant de contrôler la luminosité de l'écran.

ASF : acronyme de "Alert Standards Format". Standard permettant de définir un mécanisme pour signaler les alertes matérielles et logicielles à une console de gestion. Le standard ASF est conçu pour être indépendant des plates-formes et des systèmes d'exploitation.

autonomie d'une batterie : nombre de minutes ou d'heures durant lesquelles la batterie d'un ordinateur portable alimente celui-ci.

B

baie de média : baie permettant d'installer des périphériques tels qu'un lecteur optique, une seconde batterie ou un module Dell TravelLite™.

baie de modules : voir *baie de média*.

barrette de mémoire : petite carte de circuits contenant des puces de mémoire, qui se connecte à la carte système.

BIOS : acronyme de "Basic Input/Output System". Programme ou utilitaire assurant l'interface entre les composants de l'ordinateur et le système d'exploitation. Ne modifiez pas ces paramètres à moins de connaître avec exactitude les effets de chacun sur l'ordinateur. Également appelé *programme de configuration du système*.

bit : plus petite unité de données interprétée par l'ordinateur.

Bluetooth® : norme des technologies sans fil pour les périphériques réseau de courte portée (9 mètres, soit 29 pieds) permettant aux périphériques compatibles de se reconnaître automatiquement.

bps : bits par seconde. Unité standard de mesure de la vitesse de transmission de données.

BTU : acronyme de "British Thermal Unit", unité thermique britannique mesurant l'émission de chaleur.

bus : passerelle de communication entre les composants de l'ordinateur.

bus local : bus de données fournissant une transmission rapide des données entre les périphériques et le processeur.

C

C : Celsius, échelle de mesure des températures où 0° est le point de congélation et 100° le point d'ébullition de l'eau.

CA : courant alternatif. Forme d'électricité qui alimente l'ordinateur lorsque vous branchez le câble d'alimentation de l'adaptateur CA dans une prise secteur.

capteur infrarouge : port permettant de transférer des données entre l'ordinateur et des périphériques compatibles infrarouge sans utiliser de connexion câblée.

carnet de passages en douanes : document international des douanes qui facilite les importations temporaires dans des pays étrangers. Également appelé *passport de marchandises*.

carte d'extension : carte installée dans un logement d'extension sur la carte système de certains systèmes, et qui permet d'augmenter les capacités de l'ordinateur. Il peut s'agir d'une carte vidéo, modem ou son.

carte ExpressCard : carte d'E/S amovible conforme à la norme PCMCIA. Les modems et les cartes réseau sont des exemples de cartes ExpressCard. Les cartes ExpressCard prennent en charge les normes PCI Express et USB 2.0.

carte intelligente : carte comprenant un processeur et une puce de mémoire. Les cartes intelligentes permettent d'identifier un utilisateur sur des ordinateurs équipés de telles cartes.

carte PC : carte d'E/S amovible conforme à la norme PCMCIA. Les modems et les cartes réseau sont des exemples de cartes PC.

carte PC étendue : carte PC qui, une fois mise en place, dépasse de son logement d'installation.

carte réseau : puce fournissant des fonctionnalités réseau. La carte réseau d'un ordinateur peut être intégrée à la carte système ou à une carte PC. Les cartes réseau sont également appelées *NIC* (Network Interface Controller, contrôleur d'interface réseau).

carte système : carte de circuits principale de l'ordinateur. Également appelée *carte mère*.

CD d'amorçage : CD permettant de démarrer l'ordinateur. Au cas où votre disque dur serait endommagé ou votre ordinateur infecté par un virus, assurez-vous d'avoir toujours à disposition un CD ou une disquette d'amorçage. Le CD *Drivers and Utilities* (ou *ResourceCD*) est un CD d'amorçage.

CD-R : CD inscriptible. Un CD-R permet d'écrire des données une seule fois. Une fois enregistrées, elles ne peuvent être ni effacées, ni remplacées par d'autres.

CD-RW : CD réinscriptible. Vous pouvez enregistrer des données sur un CD-RW, puis les effacer et les réécrire.

circuit intégré : semi-conducteur ou puce sur lesquels sont fabriqués des milliers ou des millions de minuscules composants électroniques destinés aux équipements informatiques, audio et vidéo.

COA : acronyme de "Certificate of Authenticity", certificat d'authenticité. Code alphanumérique Windows situé sur une étiquette sur l'ordinateur. Également appelé *Clé du produit* ou ID produit.

code de service express : code numérique situé sur une étiquette sur l'ordinateur Dell™. Utilisez ce code lorsque vous contactez Dell pour obtenir une assistance technique. Ce code n'est pas disponible dans tous les pays.

connecteur DIN : connecteur rond à 6 broches conforme aux normes DIN (Deutsche Industrie-Norm), généralement utilisé pour connecter des connecteurs de câbles de souris ou de clavier PS/2.

connecteur série : port d'E/S souvent utilisé pour connecter des périphériques tels qu'un assistant de poche ou un appareil photo numérique à l'ordinateur.

contrôleur : circuit qui contrôle le transfert des données entre le microprocesseur et la mémoire ou entre le microprocesseur et les périphériques.

contrôleur vidéo : circuit situé sur une carte graphique ou sur la carte système (dans les systèmes avec contrôleur vidéo intégré) et prenant en charge les fonctionnalités vidéo (avec le moniteur de l'ordinateur).

CRIMM : acronyme de "Continuity Rambus In-line Memory Module". Module ne disposant pas de puces de mémoires, utilisé pour remplir les emplacements RIMM inutilisés.

curseur : marqueur affiché à l'écran montrant l'emplacement de la prochaine action du clavier, de la tablette tactile ou de la souris. Il s'agit généralement d'une ligne clignotante, d'un caractère de soulignement ou d'une petite flèche.

D

DDR SDRAM : acronyme de “Double-Data-Rate SDRAM”. Type de SDRAM doublant les cycles de données en rafale et améliorant les performances du système.

DDR2 SDRAM : acronyme de “Double-Data-Rate 2 SDRAM”. Type de mémoire SDRAM DDR qui utilise une prélecture à 4 bits et d’autres modifications architecturales pour accroître la vitesse de la mémoire au-delà de 400 MHz.

définition : netteté et clarté d’une image produite par une imprimante ou affichée sur un écran. Plus la résolution est élevée, plus l’image est nette.

DEL : diode électroluminescente. Composant électronique émettant de la lumière pour indiquer l’état de l’ordinateur.

DIMM : acronyme de “Dual In-line Memory Module”, barrette de mémoire à double rangée de connexions. Carte de circuits contenant des puces de mémoire, qui se connecte à un support de mémoire sur la carte système.

disque d’amorçage : disque permettant de démarrer l’ordinateur. Au cas où votre disque dur serait endommagé ou votre ordinateur infecté par un virus, assurez-vous d’avoir toujours à disposition un CD ou une disquette d’amorçage.

dissipateur de chaleur : sur certains processeurs, plaque métallique permettant de dissiper la chaleur.

DMA : acronyme de “Direct Memory Access”, accès direct à la mémoire. Canal qui permet à certains types de transferts de données entre la mémoire RAM et un périphérique d’éviter de passer par le processeur.

DMTF : acronyme de “Distributed Management Task Force”. Consortium de compagnies représentant des fournisseurs de matériel et de logiciel développant des normes de gestion pour les environnements réseau, Internet, de bureau et d’entreprise distribués.

domaine : groupe d’ordinateurs et d’unités inclus dans une même partie d’un réseau, possédant des règles et des procédures communes, et utilisés par un groupe d’utilisateurs spécifique. Les utilisateurs doivent se connecter au domaine pour avoir accès aux ressources.

dossier : terme utilisé pour décrire l'espace sur une disquette ou une unité de disque dur sur laquelle des fichiers sont organisés et regroupés. Les fichiers composant un dossier peuvent être affichés et classés de différentes façons, par exemple par ordre alphabétique, par date ou par taille.

double-cœur : la technologie double-cœur est une technologie dans laquelle deux unités de calcul physiques coexistent dans une unité centrale, augmentant ainsi la puissance de calcul et les capacités de traitement multitâche.

DRAM : acronyme de "Dynamic Random Access Memory", mémoire dynamique à accès aléatoire. Mémoire qui stocke des informations dans les circuits intégrés contenant des condensateurs.

DSL : acronyme de "Digital Subscriber Line". Technologie offrant une connexion Internet constante et à haut débit par l'intermédiaire d'une ligne téléphonique analogique.

durée de vie d'une batterie : nombre d'années durant lesquelles la batterie d'un ordinateur portable peut être rechargée.

DVD+RW : DVD réinscriptible. Vous pouvez graver des données sur un DVD+RW, puis les effacer et les réécrire (la technologie DVD+RW diffère de la technologie DVD-RW).

DVD-R : DVD inscriptible. Un seul enregistrement de données peut être effectué sur un DVD-R. Une fois les données enregistrées, elles ne peuvent être ni effacées, ni écrasées.

DVI : acronyme de "Digital Video Interface". Norme de transmission numérique entre un ordinateur et un écran vidéo numérique. L'adaptateur DVI fonctionne grâce à la puce graphique intégrée de l'ordinateur.

E

E/S : Entrée/Sortie. Opération ou périphérique entrant et extrayant des données de l'ordinateur. Les claviers et les imprimantes sont des périphériques d'E/S.

ECC : acronyme de "Error Checking and Correction", vérification et de correction d'erreurs". Type de mémoire qui inclut des circuits spéciaux pour tester l'exactitude des données lorsqu'elles passent par la mémoire.

ECP : acronyme de "Extended Capabilities Port". Connecteur parallèle permettant de transmettre des données de manière bidirectionnelle. Similaire à EPP, le port ECP utilise l'accès direct à la mémoire pour transférer des données et améliore généralement les performances.

éditeur de texte : programme utilisé pour créer et modifier les fichiers contenant uniquement du texte ; par exemple le Bloc-notes de Windows utilise un éditeur de texte. En général, les éditeurs de texte n'offrent pas les fonctions de renvoi à la ligne automatique ou de mise en forme (option permettant de souligner, de changer les polices, etc.).

EIDE : acronyme de "Enhanced Integrated Device Electronics". Version améliorée de l'interface IDE pour les disques durs et les lecteurs de CD.

EMI : acronyme de "Electromagnetic Interference". Interférences électriques causées par radiation électromagnétique.

EPP : acronyme de "Enhanced Parallel Port". Connecteur parallèle permettant de transmettre des données de manière bidirectionnelle.

ESD : acronyme de "ElectroStatic Discharge". Brève décharge d'électricité statique. Ce type de décharge peut endommager les circuits intégrés qui se trouvent dans les équipements informatiques et de communication.

F

F : Fahrenheit. Échelle de mesure des températures où 32° correspond au point de congélation et 212° au point d'ébullition de l'eau.

FB-DIMM : acronyme de "Fully-Buffered DIMM". Barrette de mémoire DIMM contenant des puces DRAM DDR2 et un module AMB (Advanced Memory Buffer) qui accélère la communication entre les puces SDRAM DDR2 et le système.

FCC : acronyme de "Federal Communications Commission". Bureau américain responsable de l'application des réglementations relatives aux communications, qui évalue la quantité de radiations pouvant être émise par les ordinateurs et autres équipements électroniques.

fichier readme (lisez-moi) : fichier texte livré avec un logiciel ou du matériel. En règle générale, les fichiers readme (lisez-moi) fournissent des informations d'installation et décrivent les améliorations ou corrections apportées à un produit et n'ayant pas encore été intégrées à la documentation de ce dernier.

formatage : processus qui prépare un lecteur ou un disque pour le stockage des fichiers. Lorsqu'une disquette ou un disque dur est formaté(e), les informations qui s'y trouvent sont supprimées.

fréquence de rafraîchissement : fréquence, mesurée en Hz, à laquelle les lignes horizontales de l'écran sont rafraîchies (on parle parfois aussi de *fréquence verticale*). Plus la fréquence de rafraîchissement est élevée, moins le scintillement vidéo est perceptible à l'œil humain.

FSB : acronyme de "Front Side Bus", bus frontal. Canal de données et interface physique entre le processeur et la mémoire RAM.

FTP : acronyme de "File Transfer Protocol", protocole de transfert de fichiers. Protocole Internet standard utilisé pour échanger des fichiers entre des ordinateurs connectés à Internet.

G

G : gravité. Mesure de poids et de force.

GHz : Gigahertz. Unité de mesure de fréquence égale à un milliard de Hz ou à mille MHz. Les vitesses des processeurs, bus et interfaces des ordinateurs sont en général mesurées en GHz.

Go : gigaoctet. Unité de stockage de données égale à 1024 Mo (1 073 741 824 octets). Ce terme est souvent arrondi à 1 000 000 000 octets lorsqu'il fait référence à la capacité de stockage d'un disque dur.

GUI : acronyme de "Graphical User Interface", interface graphique utilisateur. Fonctionnalité logicielle permettant à l'utilisateur d'interagir avec le système au moyen de menus, de fenêtres et d'icônes. La plupart des programmes fonctionnant avec les systèmes d'exploitation Microsoft Windows sont des interfaces graphiques utilisateur.

H

HTTP : acronyme de "Hypertext Transfer Protocol". Protocole d'échange de fichiers entre des ordinateurs connectés à Internet.

Hz : Hertz. Unité de mesure de fréquence égale à 1 cycle par seconde. Les ordinateurs et périphériques électroniques sont souvent mesurés en kilohertz (kHz), mégahertz (MHz), gigahertz (GHz) ou térahertz (THz).

I

IDE : acronyme de “Integrated Device Electronics”. Interface pour les périphériques de stockage de masse dans laquelle le contrôleur est intégré à l’unité de disque dur ou au lecteur de CD.

IEEE 1394 : IEEE signifie “Institute of Electrical and Electronics Engineers, Inc.”. IEEE 1394 est un bus série à hautes performances utilisé pour connecter à l’ordinateur des périphériques compatibles IEEE 1394, tels que les appareils numériques et les lecteurs de DVD.

intégré : se dit généralement des composants physiquement situés sur la carte système de l’ordinateur. Synonyme de *incorporé*.

IrDA : acronyme de “Infrared Data Association”. Nom de l’organisme responsable de la création des normes internationales en matière de communications par infrarouge.

IRQ : acronyme de “Interrupt Request”, requête d’interruption. Chemin électronique associé à un périphérique spécifique et qui permet à ce périphérique de communiquer avec le processeur. Une IRQ doit être attribuée à chaque périphérique. Deux périphériques peuvent avoir la même IRQ, mais vous ne pouvez pas les utiliser simultanément.

ISP : acronyme de “Internet Service Provider”, fournisseur de services Internet. Société permettant d’accéder à son serveur hôte afin de vous connecter directement à Internet, d’envoyer et de recevoir des messages électroniques et d’accéder à des sites Web. Le fournisseur de services Internet vous fournit un logiciel, un nom d’utilisateur et des numéros de téléphone d’accès contre un paiement.

K

Kb : kilo-bit. Unité de données égale à 1 024 bits et mesurant la capacité des circuits intégrés de mémoire.

kHz : kilohertz. Unité de mesure de fréquence égale à 1 000 Hz.

Ko : kilo-octet. Unité de données égale à 1 024 octets, mais souvent considérée comme étant égale à 1 000 octets.

L

LAN : acronyme de “Local Area Network”, réseau informatique local. Un réseau local se limite en général à un même immeuble ou à quelques bâtiments rapprochés. Il peut être connecté à un autre réseau local sur n’importe quelle distance par des lignes téléphoniques et des ondes radioélectriques, pour constituer un réseau étendu (WAN, Wide Area Network).

LCD : acronyme de “Liquid Crystal Display”, technologie utilisée pour les écrans plats et ceux des ordinateurs portables.

lecteur d’empreinte digitale : capteur biométrique qui utilise votre empreinte digitale pour vous authentifier et permet de mieux protéger votre ordinateur.

lecteur de CD-RW : lecteur permettant de lire les CD et d’écrire sur des disques réinscriptibles (CD-RW) et des disques inscriptibles (CD-R). Vous pouvez graver plusieurs fois des CD-RW, tandis que les CD-R ne peuvent être gravés qu’une seule fois.

lecteur de CD-RW/DVD : lecteur (également appelé lecteur combo) permettant de lire les CD et les DVD, et d’écrire sur des disques réinscriptibles (CD-RW) et des disques inscriptibles (CD-R). Vous pouvez graver plusieurs fois des CD-RW, tandis que les CD-R ne peuvent être gravés qu’une seule fois.

lecteur de DVD+RW : lecteur permettant de lire les DVD et la plupart des supports de CD et d’écrire sur des disques DVD+RW (DVD réinscriptibles).

lecteur optique : lecteur permettant de lire et de graver des supports optiques (CD, DVD, DVD+RW). Les lecteurs de CD, DVD, CD-RW et les lecteurs combo CD-RW/DVD sont des exemples de lecteurs optiques.

lecteur Zip : lecteur de disquettes à grande capacité développé par Iomega Corporation et utilisant des disquettes amovibles de 3,5 pouces appelées disquettes Zip. Les disquettes Zip sont légèrement plus grandes que les disquettes normales, à peu près deux fois plus épaisses et peuvent contenir jusqu’à 100 Mo de données.

lecture seule : se dit de données et/ou de fichiers que vous pouvez afficher, mais pas modifier ou supprimer. Un fichier peut être en lecture seule si :

- il se trouve sur une disquette physiquement protégée en écriture, un CD ou un DVD ;
- il est situé sur un réseau dans un répertoire sur lequel l’administrateur système n’a affecté des droits qu’à certains individus.

logement d'extension : sur certains ordinateurs, connecteur de la carte système dans lequel vous insérez une carte d'extension pour la connecter au bus système.

logiciel anti-virus : programme spécialement conçu pour identifier, isoler et/ou supprimer des virus de l'ordinateur.

LPT : acronyme de "Line Print Terminal". Désignation d'une connexion parallèle à une imprimante ou à un autre périphérique parallèle.

M

Mb : mégabit. Mesure de la capacité de la puce de mémoire, égale à 1 024 Kb.

Mbps : mégabits par seconde. 1 million de bits par seconde. Cette mesure est souvent utilisée pour les vitesses de transmission des réseaux et modems.

mémoire : zone de stockage de données temporaire à l'intérieur de l'ordinateur. Dans la mesure où les données en mémoire ne sont pas permanentes, il est recommandé d'enregistrer fréquemment vos fichiers lorsque vous travaillez, ainsi qu'avant d'éteindre l'ordinateur. Un ordinateur peut contenir plusieurs formes de mémoire, telles que la mémoire RAM, la mémoire ROM et la mémoire vidéo. Le terme mémoire est souvent utilisé comme synonyme de mémoire RAM.

mémoire cache : mécanisme de stockage à grande vitesse spécifique. Il peut s'agir d'une section réservée de la mémoire principale ou un périphérique de stockage rapide indépendant. La mémoire cache permet d'améliorer l'efficacité de nombreuses opérations du processeur.

mémoire cache L1 : mémoire cache principale intégrée au processeur.

mémoire cache L2 : mémoire cache secondaire pouvant être externe au processeur ou intégrée à l'architecture de celui-ci.

mémoire vidéo : mémoire constituée de puces de mémoire dédiées à des fonctions vidéo. La mémoire vidéo est en général plus rapide que la mémoire système. La quantité de mémoire vidéo installée affecte principalement le nombre de couleurs pouvant être affiché par un programme.

MHz : mégahertz. Mesure de fréquence égale à 1 million de cycles par seconde. Les vitesses des processeurs, bus et interfaces des ordinateurs sont en général mesurées en MHz.

mini-carte : carte de petit format conçue pour les périphériques intégrés (NIC, etc.). Sur le plan fonctionnel, cette carte est l'équivalent d'une carte d'extension PCI standard.

mini-PCI : norme pour les périphériques intégrés, particulièrement adaptée aux communications (modems et NIC). Une carte mini PCI est une carte externe de petit format dont la fonction est équivalente à celle d'une carte d'extension PCI standard.

Mo : mégaoctet. Unité de mesure utilisée pour le stockage des données et égale à 1 048 576 octets. 11 Mo est égal à 1 024 Ko. Ce terme est souvent arrondi à 1 000 000 octets lorsqu'il fait référence à la capacité de stockage d'un disque dur.

Mo/s : mégaoctets par seconde. 1 million d'octets par seconde. Cette mesure est souvent utilisée pour les taux de transfert de données.

mode affichage étendu : paramètre d'affichage permettant d'utiliser un deuxième moniteur comme extension de votre écran. Également appelé *mode double affichage*.

mode double affichage : paramètre d'affichage permettant d'utiliser un deuxième moniteur comme extension de votre écran. Également appelé *mode affichage étendu*.

mode graphique : mode vidéo qui peut être défini par le nombre de pixels horizontaux x , le nombre de pixels verticaux y et le nombre de couleurs z . Les modes graphiques peuvent afficher un nombre illimité de formes et de polices.

mode vidéo : mode décrivant la façon dont le texte et les graphiques sont affichés sur un moniteur. Les logiciels à affichage graphique, tels que les systèmes d'exploitation Windows, s'affichent dans des modes vidéo définis par le nombre de pixels horizontaux x , le nombre de pixels verticaux y et le nombre de couleurs z . Les logiciels à base de caractères, comme les éditeurs de texte, s'affichent dans des modes vidéo définis par le nombre de colonnes x et par le nombre de lignes y .

modem : appareil permettant à l'ordinateur de communiquer avec d'autres ordinateurs via une ligne téléphonique analogique. Il existe trois types de modems : externe, PC Card et interne. En général, un modem vous permet de vous connecter à Internet et d'échanger des messages électroniques.

module de voyage : périphérique de plastique conçu pour être inséré dans la baie modulaire de l'ordinateur portable afin de réduire son poids.

MP : mégapixel. Mesure de la définition de l'image utilisée pour les appareils photo numériques.

ms : milliseconde. Mesure de temps égale à un millième de seconde. Les temps d'accès des périphériques de stockage sont souvent mesurés en ms.

N

NIC : voir *carte réseau*.

ns : nanoseconde. Mesure de temps égale à un milliardième de seconde.

numéro de service : étiquette de code à barres apposée sur l'ordinateur et permettant d'identifier ce dernier lorsque vous accédez au support de Dell à l'adresse **support.dell.com** ou lorsque vous appelez le service clientèle ou le support technique de Dell.

NVRAM : acronyme de "Nonvolatile Random Access Memory", mémoire vive rémanente. Type de mémoire qui conserve les données lors de la mise hors tension de l'ordinateur ou en cas de coupure d'alimentation électrique. La mémoire NVRAM permet de conserver les informations de configuration, comme la date, l'heure et d'autres options de configuration du système que vous pouvez définir.

O

octet : unité de données de base utilisée par l'ordinateur. Un octet équivaut généralement à 8 bits.

onduleur : source d'alimentation de sauvegarde utilisée lorsque l'alimentation est coupée ou descend à un niveau de tension inacceptable. Un onduleur permet à l'ordinateur de fonctionner pendant un temps limité en cas de panne d'électricité. Les systèmes d'onduleur permettent en général de supprimer les surtensions et peuvent également offrir des régulations de tension. Les systèmes d'onduleur de petite taille peuvent fournir une alimentation par batterie pendant quelques minutes afin de vous permettre d'arrêter l'ordinateur.

P

Panneau de configuration : utilitaire Windows permettant de modifier les paramètres du système d'exploitation et du matériel, comme les paramètres d'affichage.

papier peint : motif ou image d'arrière-plan du bureau Windows. Vous pouvez changer de papier peint en utilisant le Panneau de configuration Windows. Vous pouvez également numériser votre photo préférée et en faire un papier peint.

partition : zone de stockage physique située sur un disque dur et affectée à une ou plusieurs zones de stockage logiques appelées unités logiques. Chaque partition peut contenir plusieurs unités logiques.

PCI : acronyme de “Peripheral Component Interconnect”, interconnexion de composants périphériques. Bus local prenant en charge les chemins de données 32 et 64 bits et fournissant un chemin de données haute vitesse entre le processeur et les périphériques (vidéo, lecteur, réseau).

PCI Express : mise à niveau évolutive du bus PCI qui accroît la vitesse de transfert des données entre le processeur et les périphériques qui y sont connectés. La norme PCI Express permet de transférer des données à des vitesses allant de 250 Mo/s à 4 Go/s. Si le jeu de puces PCI Express et le périphérique ont des vitesses différentes, ils fonctionnent à la vitesse la plus basse.

PCMCIA : acronyme de “Personal Computer Memory Card International Association”. Organisme chargé d’établir des normes pour les cartes PC.

périphérique : matériel, tel qu’une unité de disque, une imprimante ou un clavier, installé sur l’ordinateur ou connecté à celui-ci.

périphérique d’amarrage : station d’accueil qui permet d’installer un ordinateur portable afin de bénéficier de ports supplémentaires.

pilote : logiciel permettant au système d’exploitation de contrôler un périphérique, par exemple une imprimante. La plupart des périphériques ne fonctionnent pas correctement si le pilote approprié n’est pas installé sur l’ordinateur.

pilote de périphérique : voir *pilote*.

PIO : acronyme de “Programmed Input/Output”, E/S programmée. Méthode de transfert des données entre deux périphériques utilisant le processeur comme une partie du chemin de données.

pixel : point sur un écran vidéo. Les pixels sont disposés en lignes et en colonnes afin de créer une image. Une résolution vidéo, par exemple 800 x 600, indique le nombre de pixels en largeur et le nombre de pixels en hauteur.

Plug-and-Play : possibilité pour l’ordinateur de configurer automatiquement des périphériques. La norme Plug-and-Play permet d’installer et de configurer automatiquement un périphérique et assure la compatibilité avec le matériel existant si le BIOS, le système d’exploitation et tous les périphériques sont compatibles Plug-and-Play.

POST : acronyme de “Power-On Self-Test”, auto-test de démarrage. Programme de diagnostic, chargé automatiquement par le BIOS, qui effectue des tests de base sur la plupart des composants de l’ordinateur, comme la mémoire, les unités de disque dur, etc. Si aucun incident n’est détecté lors de l’auto-test, l’ordinateur continue son démarrage.

processeur : puce électronique qui interprète et exécute les instructions et le logiciel. Le processeur est parfois appelé unité centrale ou CPU.

programme d'installation : programme utilisé pour installer et configurer le matériel et le logiciel. Le programme **setup.exe** ou **install.exe** est généralement livré avec la plupart des progiciels Windows. Le programme d'installation et le programme de configuration du système sont deux éléments distincts.

programme de configuration du système : utilitaire assurant l'interface entre le matériel informatique et le système d'exploitation. Le programme de configuration du système vous permet de configurer les options sélectionnables par l'utilisateur dans le BIOS, comme la date et l'heure ou le mot de passe système. Ne modifiez pas ces paramètres à moins de connaître avec exactitude les effets de chacun sur l'ordinateur.

protecteur de surtension : dispositif empêchant les sautes de tension pouvant survenir au cours d'orages, par exemple, de pénétrer dans l'ordinateur par l'intermédiaire de la prise secteur. Un protecteur de surtension ne protège pas contre la foudre ni contre les baisses de tension qui se produisent lorsque la tension descend de plus de 20 pour cent en dessous du niveau normal de la tension de ligne de CA.

En outre, un protecteur de surtension ne peut pas être utilisé pour protéger des connexions réseau. Par conséquent, déconnectez toujours le câble réseau du connecteur réseau pendant les orages.

protégé en écriture : se dit des fichiers ou supports ne pouvant pas être modifiés. Utilisez la protection en écriture lorsque vous voulez empêcher la modification ou la destruction des données. Pour qu'une disquette de 3,5 pouces soit protégée contre l'écriture, faites glisser sa languette de protection en position ouverte.

PS/2 : acronyme de "Personal System/2". Type de connecteur permettant de relier un clavier, une souris ou un pavé numérique compatible PS/2.

PXE : acronyme de "Pre-boot eXecution Environment". Norme WfM (Wired for Management) permettant à des ordinateurs en réseau sans système d'exploitation d'être configurés et démarrés à distance.

R

raccourci : icône permettant d'accéder rapidement à des programmes, fichiers, dossiers et lecteurs fréquemment utilisés. En double-cliquant sur un raccourci placé sur votre bureau Windows, vous pouvez ouvrir le dossier ou le fichier correspondant sans avoir à le rechercher au préalable. Les raccourcis ne modifient pas l'emplacement des fichiers. Si vous supprimez un raccourci, le fichier d'origine n'est pas affecté. Vous pouvez également renommer un raccourci.

raccourci clavier : commande nécessitant d'appuyer simultanément sur plusieurs touches.

RAID : acronyme de "Redundant Array of Independent Disks", matrice redondante de disques indépendants. Méthode permettant d'assurer la mise en redondance des données. Les types de RAID les plus fréquents sont les RAID 0, 1, 5, 10 et 50.

RAM : acronyme de "Random-Access Memory", mémoire vive. Zone principale de stockage temporaire pour les instructions et les données des programmes. Toute information stockée dans la RAM est définitivement perdue lorsque vous éteignez l'ordinateur.

résolution vidéo : voir *définition*.

RFI : acronyme de "Radio Frequency Interference". Interférence générée à des fréquences radio caractéristiques, entre 10 kHz et 100 000 MHz. Les fréquences radio se trouvent à l'extrémité inférieure du spectre de fréquences électromagnétiques et peuvent présenter des interférences que les radiations de plus haute fréquence, telles que les infrarouges et la lumière.

ROM : acronyme de "Read-Only Memory", mémoire morte. Mémoire qui stocke des données et programmes que l'ordinateur ne peut pas supprimer ou dans laquelle il ne peut pas écrire. À la différence de la mémoire RAM, la mémoire ROM conserve son contenu même après l'arrêt de l'ordinateur. Certains programmes indispensables au fonctionnement de l'ordinateur se trouvent dans la mémoire ROM.

RPM : acronyme de "Revolutions Per Minute", tours par minute. La vitesse des disques durs est souvent mesurée en RPM.

RTC : acronyme de "Real Time Clock", horloge temps réel. Horloge alimentée par pile, située sur la carte système et servant à conserver la date et l'heure après l'arrêt de l'ordinateur.

RTCRST : sur certains ordinateurs, cavalier de la carte système permettant de résoudre certains incidents.

S

S/PDIF : Sony/Philips Digital Interface. Format de fichier de transfert audio permettant de transférer des données audio entre deux fichiers sans conversion préalable au format analogique, ce qui pourrait dégrader la qualité du fichier.

SAS : acronyme de “Serial Attached SCSI”. Version série plus rapide de l’interface SCSI (par opposition à l’architecture parallèle SCSI d’origine).

SATA : acronyme de “Serial ATA”. Version série plus rapide de l’interface ATA (IDE).

ScanDisk : utilitaire Microsoft qui recherche la présence d’erreurs dans les fichiers et les dossiers, ainsi que sur la surface du disque dur. ScanDisk s’exécute souvent lorsque vous redémarrez l’ordinateur après un blocage.

SCSI : acronyme de “Small Computer System Interface”. Interface ultra-rapide qui peut être utilisée pour connecter des périphériques à un ordinateur, tels que des disques durs, des lecteurs de CD, des imprimantes et des scanners. L’interface SCSI peut connecter de nombreux périphériques à l’aide d’un seul contrôleur. L’accès à chaque périphérique s’effectue au moyen d’un numéro d’identification individuel sur le bus du contrôleur SCSI.

SDRAM : acronyme de “Synchronous Dynamic Random-Access Memory”. Type de mémoire vive dynamique (DRAM) synchronisée avec la vitesse d’horloge optimale du processeur.

séquence d’amorçage : définit l’ordre des périphériques à partir desquels l’ordinateur tente de s’initialiser.

SIM : acronyme de “Subscriber Identity Module”, module d’identité d’abonné. Une carte SIM contient une puce cryptant les transmissions vocales et de données. Ce type de carte peut être utilisé dans les téléphones mobiles et dans les ordinateurs portables.

Strike Zone™ : zone renforcée située à la base de la plate-forme et dont le rôle est d’amortir les chocs de résonance ou liés à une chute de l’ordinateur (qu’il soit sous tension ou hors tension).

striping : technique de répartition des données sur plusieurs disques. Cette technique peut accélérer les opérations de récupération des données sur les disques. Les ordinateurs utilisant la répartition des données permettent généralement à l’utilisateur de sélectionner la taille des unités de données ou la taille des segments.

SVGA : acronyme de “Super-Video Graphics Array”, super matrice graphique vidéo. Norme utilisée pour les cartes et les contrôleurs vidéo. Les résolutions SVGA les plus fréquentes sont 800 x 600 et 1 024 x 768.

Le nombre de couleurs et la résolution affichés par un programme dépendent des capacités de l'écran, du contrôleur vidéo et de ses pilotes, ainsi que de la quantité de mémoire vidéo installée dans l'ordinateur.

S-video TV-out : connecteur utilisé pour relier un téléviseur ou un périphérique audio numérique à l'ordinateur.

SXGA : acronyme de “Super-eXtended Graphics Array”. Norme utilisée pour les cartes et les contrôleurs vidéo et prenant en charge les résolutions allant jusqu'à 1 280 x 1 024.

SXGA+ : acronyme de “Super-eXtended Graphics Array plus”. Norme utilisée pour les cartes et les contrôleurs vidéo et prenant en charge les résolutions allant jusqu'à 1 400 x 1 050.

T

TAPI : acronyme de “Telephony Application Programming Interface”. Permet aux programmes Microsoft Windows d'utiliser de nombreux périphériques de téléphonie (voix, données, télécopie et vidéo).

TPM : acronyme de “trusted platform module”, plate-forme de confiance. Dispositif de sécurité basé sur le matériel qui, lorsqu'il est combiné avec des logiciels de sécurité, aide à sécuriser les réseaux et ordinateurs en activant des fonctions telles que la protection des fichiers et des E-mails.

U

UMA : acronyme de “Unified Memory Allocation”. Mémoire système allouée dynamiquement aux fonctions vidéo.

unité de disque dur : lecteur permettant de lire et d'écrire des données sur un disque dur. Les termes “unité de disque dur” et “disque dur” sont souvent utilisés indifféremment.

USB : acronyme de “Universal Serial Bus”. Interface matérielle pour les périphériques lents (clavier, souris, manette de jeu, scanner, haut-parleurs, imprimante, périphériques large bande (DSL et modems par câble), périphériques d'imagerie ou de stockage compatibles USB). Les périphériques sont branchés directement dans un support à 4 broches sur l'ordinateur, ou dans un concentrateur à plusieurs ports qui se raccorde à votre ordinateur. Ils peuvent être connectés et déconnectés lorsque l'ordinateur est sous tension, et peuvent être reliés en série.

UTP : acronyme de “Unshielded Twisted Pair”, paire torsadée non blindée. Type de câble utilisé dans la plupart des réseaux téléphoniques et dans certains réseaux informatiques. Les paires de câbles non blindés sont torsadées afin de les protéger des interférences électromagnétiques et sont utilisées à la place des câbles comportant une gaine métallique autour de chaque paire de fils.

UXGA : acronyme de “Ultra-eXtended Graphics Array”. Norme utilisée pour les cartes et les contrôleurs et prenant en charge les résolutions allant jusqu’à 1 600 x 1 200.

V

V : volt. Unité de mesure de la puissance électrique ou de la force électromotrice. Un V apparaît sur une résistance de 1 ohm lorsqu’elle est traversée par un courant de 1 ampère.

veille : mode de gestion de l’alimentation qui arrête toutes les opérations inutiles de l’ordinateur pour économiser l’énergie.

veille prolongée : mode de gestion de l’alimentation électrique qui enregistre le contenu de la mémoire dans un espace réservé de l’unité de disque dur, puis arrête l’ordinateur. Au redémarrage de l’ordinateur, les informations de la mémoire enregistrées sur l’unité de disque dur sont restaurées automatiquement.

virus : programme malveillant conçu pour nuire aux utilisateurs ou détruire les données stockées sur l’ordinateur. Un virus se déplace d’un ordinateur à un autre via une disquette infectée, un logiciel téléchargé à partir d’Internet ou des pièces jointes à des messages électroniques. Lorsque vous démarrez un programme infecté, le virus intégré est exécuté.

Les virus d’initialisation, stockés dans les secteurs d’initialisation des disquettes, sont courants. Si la disquette reste dans le lecteur lorsque l’ordinateur est éteint, puis allumé, celui-ci est infecté lorsqu’il parcourt les secteurs d’amorçage de la disquette à la recherche du système d’exploitation. Si l’ordinateur est infecté, le virus d’initialisation peut se reproduire sur toutes les disquettes lues ou écrites sur cet ordinateur, jusqu’à son éradication.

vitesse d’horloge : vitesse (en MHz) indiquant la rapidité avec laquelle les composants de l’ordinateur connectés au bus système fonctionnent.

vitesse de bus : vitesse (en MHz) indiquant la rapidité avec laquelle un bus peut transférer des informations.

W

W : watt. Unité de mesure du courant électrique. Un watt correspond à 1 ampère de courant dont le débit est de 1 volt.

Wh : watt-heure. Unité de mesure généralement utilisée pour indiquer la capacité approximative d'une batterie. Par exemple, une batterie de 66 Wh peut fournir 66 W de courant pendant 1 heure ou 33 W pendant 2 heures.

WLAN : acronyme de "Wireless Local Area Network", réseau local sans fil. Ordinateurs interconnectés communiquant entre eux au moyen d'ondes et utilisant des points d'accès ou des routeurs sans fil pour permettre un accès à Internet.

WWAN : acronyme de "Wireless Wide Area Network", réseau sans fil étendu. Réseau de données sans fil à haut débit utilisant une technologie cellulaire et couvrant une zone géographique bien plus importante qu'un WLAN.

WXGA : acronyme de "Wide-aspect eXtended Graphics Array". Norme utilisée pour les cartes et les contrôleurs vidéo et prenant en charge les résolutions allant jusqu'à 1 280 x 800.

X

XGA : acronyme de "eXtended Graphics Array". Norme utilisée pour les cartes et les contrôleurs vidéo, et prenant en charge les résolutions allant jusqu'à 1 024 x 768.

Z

ZIF : acronyme de "Zero Insertion Force". Type de connecteur ou de support permettant à une puce d'être installée ou retirée sans forcer sur la puce ou le support.

zip : format courant de compression des données. Les fichiers compressés au format Zip sont appelés fichiers Zip et portent en général l'extension **.zip**. Un type spécial de fichier zippé est un fichier auto-extractible, dont l'extension est **.exe**. Pour dézipper un fichier auto-extractible, double-cliquez dessus.

zone de notification : section de la barre des tâches Windows qui contient des icônes permettant d'accéder rapidement aux programmes et aux fonctions de l'ordinateur, notamment à l'horloge, au contrôle du volume et à l'état de l'imprimante. Également appelée *barre d'état système*.

Index

A

- Alimentation
 - Bouton, 17
 - Économie d'énergie, 36
 - Gestion, 36
 - Incidents, 68
 - Mode Veille, 37
 - Mode Veille prolongée, 38
 - Options, paramètres avancés, 40
- Amorçage
 - À partir d'un périphérique USB, 180
- Assistant Compatibilité des programmes, 62
- Assistant Configuration du réseau, 49
- Assistants
 - Assistant Compatibilité des programmes, 62
 - Assistant Configuration du réseau, 49
 - Transfert de fichiers et de paramètres, 47
- Audio. Voir *Son*

B

- Baie modulaire
 - Lecteur de carte, 16
- Baie modulaire, retrait de la plaque amovible, 134
- BIOS, 176

C

- Cache de lecteurs
 - Réinstallation, 135, 145
 - Retrait, 135, 145
- Cadre
 - Réinstallation, 122
 - Retrait, 120
- Capot
 - Réinstallation, 169
 - Retrait, 99
- Carte mère. Voir *Carte système*.
- Carte système, 102
- Cartes
 - Logements, 113
 - PCI, 113
 - PCI, installation, 114
 - PCI, retrait, 119
 - Types pris en charge, 113

- Cartes PCI
 - Installation, 114
 - Retrait, 119
- CD, 29
 - Lecture, 26
- CD Drivers and Utilities, 87
- Centre d'aide et de support, 14
- Clavier
 - Incidents, 60
- Codes sonores, 76
- Conflits
 - Logiciels ou matériels, 88
- Conflits d'IRQ, 88
- Connexion Internet
 - Configuration, 50
 - Description, 49
 - Options, 49
- Consignes de sécurité, 11
- Contacteur Dell, 196
- Contrat de licence
 - utilisateur final, 11
- Coordonnées téléphoniques, 196
- Copie de CD
 - Astuces, 31
 - Informations générales, 29
 - Instructions, 29
- Copie de DVD
 - Astuces, 31
 - Informations générales, 29
 - Instructions, 29

D

- Dell
 - Contacteur, 189, 196
 - Site de support, 13
 - Support technique, 187
- Dell Diagnostics, 81
- DellConnect, 191
- Dépannage
 - Centre d'aide et de support, 14
 - Conflits, 88
 - Conseils, 53
 - Dell Diagnostics, 81
 - Dépanneur matériel, 88
 - Restauration du système, 89-90
- Diagnostics
 - Codes sonores, 76
 - Dell, 81
- Disque dur
 - Incidents, 56
 - Installation, 127
 - Retrait, 125
 - Second, installation, 128
- Documentation
 - Contrat de licence
 - utilisateur final, 11
 - En ligne, 13
 - Ergonomie, 11
 - Garantie, 11
 - Guide d'information sur le produit, 11
 - Recherche d'informations, 11
 - Réglementations, 11
 - Schéma d'installation, 11
 - Sécurité, 11

Drivers and Utilities, support, 87

DVD, 29
Lecture, 26

E

E-mail
Incidents, 57

Ergonomie, 11

Étiquettes
Microsoft Windows, 12
Numéro de service, 12, 16

F

Fichier d'aide
Centre d'aide et de support
de Windows, 14

G

Gestion de l'alimentation
sous Vista, 39

Guide d'information
sur le produit, 11

H

Haut-parleur
Incidents, 71
Volume, 71

I

Imprimante
Câble, 25
Configuration, 24
Connexion, 24
Incidents, 69
USB, 25

Incidents

Alimentation, 68
Aucune réponse d'un
programme, 61
Aucune réponse de
l'ordinateur, 61
Blocage d'un programme, 62
Blocage de l'ordinateur, 61-62
Clavier, 60
Codes du voyant
d'alimentation, 68
Codes sonores, 76
Compatibilité des
programmes, 62
Conflits, 88
Conseils de dépannage, 53
Dell Diagnostics, 81
Disque dur, 56
Écran bleu, 62
Écran illisible, 74
Écran vide, 73
E-mail, 57
Généralités, 61
Imprimante, 69
Internet, 57
Lecteur de carte, 64
Lecteur de CD, 55
Lecteur de CD-RW, 56

- Incidents (*suite*)
 - Lecteur de DVD, 55
 - Lecteurs, 54
 - Logiciels, 61-63
 - Mémoire, 65
 - Messages d'erreur, 59
 - Modem, 57
 - Moniteur illisible, 74
 - Moniteur vide, 73
 - Pile, 53
 - Règle de support technique, 187
 - Réseau, 67
 - Restauration du système, 89-90
 - Scanneur, 70
 - Son et haut-parleurs, 71
 - Souris, 66
 - Volume, réglage, 72
- Informations sur la garantie, 11
- Installation de pièces
 - Avant de commencer, 97
 - Matériel requis pour l'installation, 97
- Internet
 - Incidents, 57
- L**
 - Lancement de Dell Diagnostics à partir du CD Drivers and Utilities, 82
 - Lancement de Dell Diagnostics à partir du disque dur, 81
 - Lecteur de carte
 - Incidents, 64
 - Installation, 136-137
 - Retrait, 136
 - Utilisation, 32
 - Lecteur de CD/DVD
 - Incidents, 55
 - Installation, 140, 142
 - Retrait, 139
 - Lecteur de CD-RW
 - Incidents, 56
 - Lecteur de disquette
 - Installation, 132
 - Retrait, 130
 - Lecteur de DVD
 - Incidents, 55
 - Lecteurs, 123
 - Disque dur, 125
 - Incidents, 54
 - Installation d'un disque dur, 127
 - Installation d'un lecteur de CD/DVD, 140, 142
 - Installation d'un lecteur de disquette, 132
 - Retrait d'un disque dur, 125
 - Retrait d'un lecteur de CD/DVD, 139
 - Retrait d'un lecteur de disquette, 130
 - SATA, 125
 - Second disque dur, 128

Lecture de CD et de DVD, 26

Logiciels

Conflits, 88

Incidents, 61-63

M

Matériel

Codes sonores, 76

Conflits, 88

Dell Diagnostics, 81

Mémoire

Incidents, 65

Installation, 110

Messages

Erreur, 59

Messages d'erreur

Codes sonores, 76

Dépannage, 59

Mode Veille, 37

Mode Veille prolongée, 38

Modem

Incidents, 57

Moniteur

Connexion d'un moniteur

DVI, 34-35

Connexion d'un moniteur

VGA, 34-35

Connexion d'un téléviseur, 34, 36

Double Connexion, 34-35

Illisible, 74

Mode bureau étendu, 36

Mode clonage, 36

Moniteur (*suite*)

Paramètres d'affichage, 36

Pas d'affichage, 73

Mot de passe

Cavalier, 182

Effacement, 182

N

Numéro de service, 12, 16

Numéros de téléphone, 196

O

Ordinateur

Blocages, 61-62

Codes sonores, 76

Composants internes, 101

Pas de réponse, 61

Restauration du système, 89-90

Vue interne, 101

P

Panneau d'E/S

Réinstallation, 157

Panneau des lecteurs, 120

Paramètres

Programme de configuration
du système, 176

Paramètres CMOS

Effacement, 183

PC Restore, 92

Pile

Incidents, 53

Réinstallation, 146

Pilotes, 85

Description, 85

Identification, 85

Réinstallation, 86

Réinstallation manuelle, 88

Plaque amovible de la baie
modulaire, retrait, 134

Programme de configuration
du système

Accès, 177

Description, 176

Écrans, 177

Options, 178

R

Recherche d'informations, 11

Réglémentations,
informations, 11

Réinstallation

Windows Vista, 90

Réinstallation du cache du
panneau des lecteurs, 135

Réseau

Assistant Configuration du
réseau, 49

Configuration, 48

Incidents, 67

ResourceCD

Dell Diagnostics, 81

Restauration du système, 89-90

Retrait d'une barrette de
mémoire, 112

Retrait de la plaque amovible
de la baie modulaire, 134

S

S.M.A.R.T, 80

SATA, 125

Scanneur

Incidents, 70

Schéma d'installation, 11

Séquence d'amorçage

Description, 180

Modification, 180-181

Paramètres, 180

Serial ATA. Voir SATA.

Site Web de support
technique, 13

Son

Incidents, 71

Volume, 71

Souris

Incidents, 66

Spécifications

Alimentation, 175

Audio, 172

Boutons et voyants, 174

Bus d'extension, 172

Spécifications (*suite*)
Caractéristiques physiques, 175
Connecteurs, 173
Environnement, 175
Informations sur l'ordinateur, 171
Lecteurs, 173
Mémoire, 171
Processeur, 171
Techniques, 171
Vidéo, 172

Support
Contacter Dell, 189, 196
Règles, 187

Support technique
Règles, 187

Système d'exploitation
Réinstallation de Windows
Vista, 90

T

Téléviseur
Connexion, 34, 36

Transfert d'informations vers
un nouvel ordinateur, 47

Transfert de fichiers et de
paramètres, 47

U

USB
Utilisation pour l'amorçage, 180

Utilisation de la fonction
Restauration des pilotes
de périphériques, 86

V

Vérification du disque, 56

Volume
Réglage, 72

Voyant d'alimentation
États, 68

W

Windows Vista
Assistant Compatibilité des
programmes, 62
Assistant Configuration du
réseau, 49
Centre d'aide et de support, 14
Dépanneur matériel, 88
Réinstallation, 90
Restauration des pilotes de
périphériques, 86
Restauration du système, 89-90
Scanneur, 71
Transfert de fichiers et
de paramètres, 47

